

本站大部分资源收集于网络，只做学习和交流使用，版权归原作者所有。若您需要使用非免费的软件或服务，请购买正版授权并合法使用。本站发布的内容若侵犯到您的权益，请联系站长删除，我们将及时处理。下图为站长及技术的微信二维码



## 复印功能

- Q1 由于正在处理一项耗时的复印作业，无法进行紧急复印。 ..... 3
- Q2 复印时会显示下一份文档的“扫描”屏幕。怎样才能不显示该屏幕？ ..... 4

## 发送功能

- Q3 如果要通过电子邮件发送已扫描的原稿，应该从哪个屏幕操作？ ..... 5
- Q4 是否可以对已扫描文档应用标记？ ..... 6
- Q5 是否每次都需要输入接收方地址？ ..... 7
- Q6 是否可以将传真发送到多个接收方？ ..... 8
- Q7 如何发送到 SMB 服务器并指定其设置？ ..... 9
- Q8 是否可以将注册在另一台 Canon 机器上的“地址簿”移到本机上？ ..... 11
- Q9 是否可以转发通过传真 / 互联网传真接收的数据？ ..... 12
- Q10 发送传真时，是否可以设置本机显示发送方的传真号码和名称？ ..... 13
- Q11 如何更改“扫描后发送基本功能”屏幕的默认设置（扫描设置和文件格式）？ ..... 14
- Q12 发送传真到新接收方时，如何防止发送错误？ ..... 15
- Q13 通过传真发送的图像质量欠佳。 ..... 16
- Q14 如何使用多条电话线路？ ..... 17
- Q15 如何在单触按钮中注册 / 编辑接收方？ ..... 18
- Q16 是否可以在发送电子邮件时添加任意主题？ ..... 19

## 文件存储和文件存取功能

- Q17 如何更改存储在“存储箱”中的已扫描文件的存储时间？ ..... 20
- Q18 如何从计算机访问“高级存储箱”？ ..... 21
- Q19 如何将接收的数据转发到“高级存储箱”？ ..... 22
- Q20 如何设置使用存储箱中的文件创建书本。 ..... 23
- Q21 无法打印 PDF 文件。是否需要可选产品？ ..... 24

## 输出结果

- Q22 从计算机打印时，即使设置了鞍式装订书本模式，也无法制作书本。 ..... 25
- Q23 复印件上出现背面的内容。 ..... 26
- Q24 打印的纸张出现脏污，而且色彩与原稿不同。 ..... 27
- Q25 打印的纸张卷曲。 ..... 28
- Q26 从计算机打印后没有找到输出件。是否其他人拿错了？ ..... 29
- Q27 执行放大 / 缩小复印时边缘被截去。 ..... 30

## 原稿、添加纸张和输出设置

- Q28 是否可以从计算机指定扫描设置并为添加到本机的原稿存储这些设置？ ..... 31
- Q29 是否可以同时对不同尺寸的原稿进行复印或发送传真？ ..... 32
- Q30 是否可以在已有打印内容的纸张背面打印？ ..... 33
- Q31 是否可以根据功能将纸张输出到不同的托盘？ ..... 34
- Q32 可以使用哪些类型的纸张？ ..... 35
- Q33 如何在事先指定的纸张上打印通过传真 / 互联网传真接收的数据？ ..... 36
- Q34 如何管理无法转发的文档？ ..... 37

Q35	无法发送传真时，输出“发送报告”和“传真发送报告”。 怎样才能不输出“传真发送报告”？	38
Q36	如何仅打印从特定接收方接收到的数据？	39

## 清洁 / 故障排除

Q37	分页装订处理器的装订针盒型号或输稿器的标记墨盒型号是什么？	40
Q38	打开墨粉盒更换盖板后无法取出墨粉盒。	41
Q39	发生卡纸。如何解决该问题？	42
Q40	触摸面板显示屏幕上显示“#751”和“#801”等数字。这代表什么？	43
Q41	无法从计算机进行打印。本机是否发生了故障？	44

## 其他问题

Q42	关闭机器的方法似乎与之前的 iR 机器不同。是否操作错误？	45
Q43	触摸面板显示屏幕自动完全黑屏。	46
Q44	刚刚通过传真发送了一份重要的文档。是否可以检查以确定其已正确发送？	47
Q45	是否可以限制复印 / 打印的份数？	48
Q46	是否可以更改触摸面板显示屏幕上显示的语言？	49
Q47	是否可以更改电源打开时触摸面板显示屏幕上显示的屏幕或功能顺序？	50
Q48	如何查看本机的 IP 地址以运行“远程用户界面”？	51
Q49	是否可以更改打印机驱动程序默认设置？	52
Q50	怎样才能调整传真发送 / 接收完成时的声音？	53
Q51	什么是 MEAP？	54

<b>索引</b>		55
-----------	--	----

## Q1

由于正在处理一项耗时的复印作业，无法进行紧急复印。

## A

通过使用“优先”模式可以暂时停止当前的复印作业，优先进行紧急复印。也可以从“状态确认 / 取消”屏幕优先进行紧急复印 / 打印。

- 优先功能：

按 [ 复印 ] → [ 优先 ] → 设置所需复印模式。



- 优先 / 先打印功能：

按  (状态确认 / 取消) → [ 复印 / 打印 ] → [ 作业作态 ] → 选择作业 → 按 [ 优先 / 先打印 ] → [ 优先打印 ]。

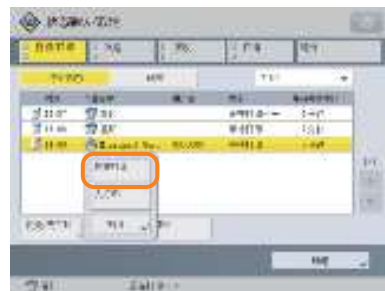

● 即使本机正在等待或打印，也可以扫描原稿（“预约复印”）。有关详细信息，请参阅“电子手册”>“复印”。

## Q2

复印时会显示下一份文档的“扫描”屏幕。怎样才能不显示该屏幕？

## A

如果设置了 [ 作业创建 ], 则显示下一份文档的“扫描”屏幕。通过取消“作业创建”设置可以不显示该屏幕。



下一份文档的“扫描”屏幕

● 要取消设置：

按 [ 复印 ]>[ 选项 ]>[ 作业创建 ]> 取消设置。



• 不能同时添加所有原稿时，“作业创建”模式很有用。利用该模式，可以将原稿分成几部分进行扫描，然后一起打印。

# Q3

如果要通过电子邮件发送已扫描的原稿，应该从哪个屏幕操作？

# A

可以从“主菜单”屏幕上的 [ 扫描后发送 ] 发送电子邮件。



● 设置：

按 [ 扫描后发送 ]>[ 新接收方 ]>[ 电子邮件 ]> 输入电子邮件地址 → 按 [ 确定 ]。



• 如果常用电子邮件地址已存储在“地址簿”中，可以快速指定地址。有关详细信息，请参阅本手册的第7页。

## Q4

是否可以对已扫描文档应用标记？

## A

通过使用“标记”模式，本机可以将标记打印到已扫描的文档上。

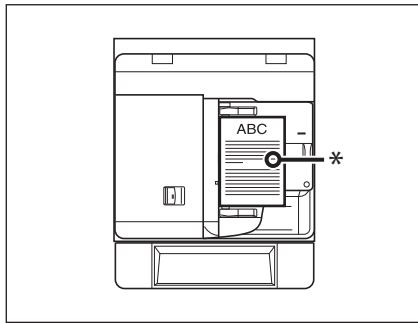

纵向放置

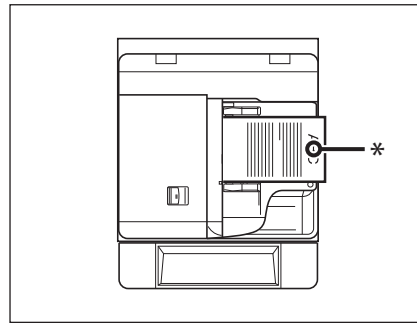

横向放置

\* 应用标记的位置。

● 设置：

按 [ 扫描后发送 ] 或 [ 传真 ] → [ 选项 ] → [ 已完成标记 ] → [ 关闭 ]。



• 发送原稿后，也可以发送作业完成通知到指定的电子邮件地址（“作业完成通知”）。有关详细信息，请参阅本手册的第 47 页。

# Q5

## 是否每次都需要输入接收方地址？

# A

可以将常用接收方存储在“地址簿”中。如果预先存储接收方，则不需要每次都输入接收方。

- 从远程用户界面存储：

按 [地址] → [地址簿] → [注册新接收方] → 选择接收方类型 → 输入所需项目 → 按 [确定]。



- 从触摸面板显示屏幕存储：

按 [扫描后发送] 或 [传真] → [地址簿] → [注册 / 编辑] → [注册新接收方] → 按照触摸面板显示屏幕上的说明输入信息 → 按 [确定]。



- 也可以在“扫描后发送基本功能”屏幕或“基本传真功能”屏幕上将常用接收方存储为单触按钮。有关详细信息，请参阅“电子手册” > “扫描后发送”或“传真”。



## Q6

## 是否可以将传真发送到多个接收方？

## A

可以使用以下方法将传真同时发送到多个接收方。

● 从传真屏幕

使用 ① - ⑨ (数字键)、\* 或 # 输入传真号码 → 按 [ 确定 ] → 继续输入其他传真号码 → 按 [ 确定 ]。



● 从地址簿指定多个接收方

按 [ 传真 ] → [ 地址簿 ] → 选择多个接收方 → 按 [ 确定 ]。

● 从地址簿注册多个接收方作为群组接收方并选择群组接收方

• 在地址簿中注册群组接收方

按 [ 地址簿 ] → [ 注册 / 编辑 ] → [ 注册新接收方 ] → [ 群组 ] → 在地址簿中输入名称并注册群组 → 按 [ 从地址簿添加 ] → 选择要注册的地址 → 按 [ 确定 ] → [ 确定 ]。

• 选择群组接收方作为接收方

按 [ 地址簿 ] → 选择已注册的群组接收方 → 按 [ 确定 ]。



- 不能同时指定在地址簿中注册的接收方和在单触按钮中注册的接收方。
- 也可以在单触按钮中注册群组接收方以便同时发送到多个接收方。有关注册单触按钮的信息，请参阅第 18 页。

## Q7

## 如何发送到 SMB 服务器并指定其设置？

## A

可以使用以下方法指定设置。

- 在计算机端设置共享文件夹：

对于 Windows XP，右键单击新文件夹 → 按 [共享和安全] → [共享此文件夹] → [权限] → 选择 Everyone → 为 [更改] 和 [读取] 选择 [允许] → 单击 [确定] → [确定]。



对于 Windows 2000，右键单击新文件夹 → 按 [共享] → [共享此文件夹] → [权限] → 选择 Everyone → 为 [更改] 和 [读取] 选择 [允许] → 单击 [确定] → [确定]。

对于 Windows Vista/7，右键单击新文件夹 → 按 [共享] → [高级共享] → [共享此文件夹] → [权限] → 选择 Everyone → 为 [更改] 和 [读取] 选择 [允许] → 单击 [确定] → [确定]。

\* 根据正在使用的操作系统的类型，项目名称可能有所不同。有关详细信息，请查看所使用的个人计算机操作系统的手册说明文档。

● 在触摸面板显示屏幕上指定文件服务器：

• 通过主机检索指定文件服务器：

按 [扫描后发送] → [新接收方] → [文件] → 在通信协议下拉列表中按 [Windows(SMB)] → 按 [检索主机] → 在检索条件屏幕上，输入正在使用的计算机的 IP 地址 → 按 [开始检索] → 指定文件服务器 → 确认设置 → 按 [确定]。



• 通过浏览指定文件服务器：

按 [扫描后发送] → [新接收方] → [文件] → 在通信协议下拉列表中按 [Windows(SMB)] → 按 [浏览] → 选择工作组名称和文件服务器 → 指定每个设置 → [确定]。



- 如果要确认正在使用的计算机的 IP 地址，在 [开始] 菜单上 → 单击 [运行] → 输入“cmd” → 单击 [确定] → 输入“ipconfig” → 按键盘上的 [Enter]。（根据正在使用的操作系统的类型，操作步骤可能有所不同。）

## Q8

是否可以将注册在另一台 Canon 机器上的“地址簿”移到本机上？

## A

可以使用“远程用户界面”的导入和导出模式移动“地址簿”。

- 从另一台 Canon 机器导出地址簿：

按 [ 设置 / 注册 ] > “管理设置”中的 [ 数据管理 ] > [ 导入 / 导出 ] > [ 导入 / 导出地址列表 ] > [ 导出 ] > 选择“地址列表” > [ 开始导出 ] > 指定要存储文件的位置。

\* 根据正在使用的型号的类型，按键名称可能有所不同。

- 导入地址簿：

按 [ 设置 / 注册 ] > “管理设置”中的 [ 数据管理 ] > [ 导入 / 导出 ] > [ 导入 / 导出地址簿 ] > [ 导入 ] > 选择要导入的文件 > [ 开始导入 ]。



- 要执行此步骤，必须具有管理员权限。有关详细信息，请参阅“电子手册” > “安全性”。
- 也可以导出和导入转发设置。有关详细信息，请参阅“电子手册” > “远程用户界面”。

## Q9

是否可以转发通过传真 / 互联网传真接收的数据？

## A

如果指定转发设置，可以将符合所设置条件的接收文档转发到本机的“保密传真收件箱”、其他机器或文件服务器。

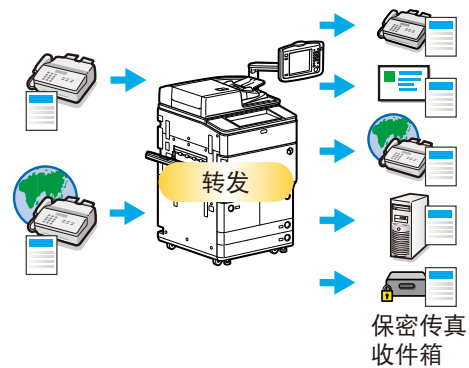

● 设置：

按  (设置 / 注册) → [功能设置] → [接收 / 转发] → [常规设置] → [转发设置] → [注册] → 指定转发条件 → 按 [关闭]。



- 要执行此步骤，必须具有管理员权限。有关详细信息，请参阅“电子手册” > “安全性”。
- 如果常用电子邮件地址已存储在“地址簿”中，可以快速指定地址。有关详细信息，请参阅本手册的第 7 页。

# Q10

发送传真时，是否可以设置本机显示发送方的传真号码和名称？

## A

注册发送方名称后，可以指定发送传真时打印“发送端识别码”。

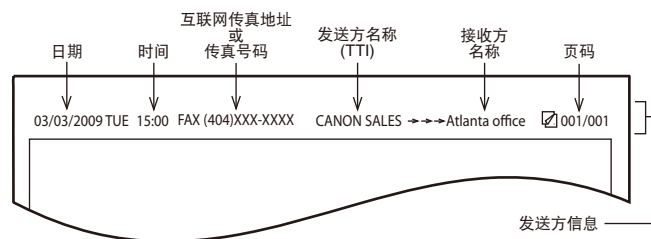

- 注册发送方名称：

按 (设置 / 注册) → [ 功能设置 ] → [ 发送 ] → [ 传真设置 ] → [ 注册发送方名称 (TTI) ] → 输入发送方名称 → 按 [ 确定 ]。

- 显示 / 打印发送端识别码：

按 [ 传真 ] → [ 选项 ] → [ 发送方名称 (TTI) ] → 选择发送方名称 → 按 [ 确定 ]。

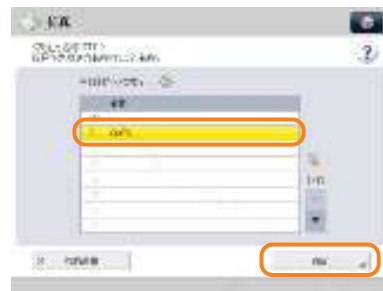

• 有关详细信息，请参阅“电子手册” > “设置 / 注册”。

## Q11

如何更改“扫描后发送基本功能”屏幕的默认设置(扫描设置和文件格式)?

## A

可以从“扫描后发送基本功能”屏幕的  将当前设置存储为默认设置。



更改前



更改后

● 设置：

指定扫描设置和文件格式 → 按  → [更改默认设置] → [是]。



• 有关每个文件格式的详细信息，请参阅“电子手册”>“扫描后发送”。

# Q12

发送传真到新接收方时，如何防止发送错误？

## A

如果 $\text{Ⓢ}$ （设置 / 注册）中的 [ 确认输入的传真号码 ] 已设置，则显示一个输入确认号码的屏幕。通过再次输入号码，可以降低发送错误的风险。



● 设置：

按 $\text{Ⓢ}$ （设置 / 注册）-> [ 功能设置 ]-> [ 发送 ]-> [ 传真设置 ]-> [ 确认输入的传真号码 ]-> [ 打开 ]-> [ 确定 ]。

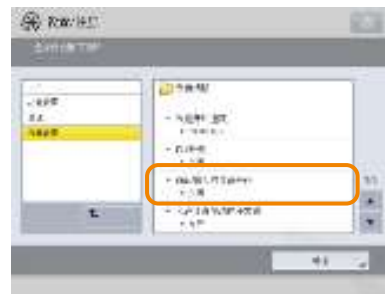

- 要执行此步骤，必须具有管理员权限。有关详细信息，请参阅“电子手册”>“安全性”。
- 也可以限制向未存入“地址簿”的接收方的发送。有关详细信息，请参阅“电子手册”>“安全性”。



## Q13

通过传真发送的图像质量欠佳。

## A

根据原稿类型更改扫描类型或设置。

发送前按 [ 预览 ] 检查文档。

- 设置原稿类型和曝光设置：

按 [ 传真 ]->[ 选项 ]-> 为 [ 原稿类型 ]  
或 [ 浓度 ] 指定设置。

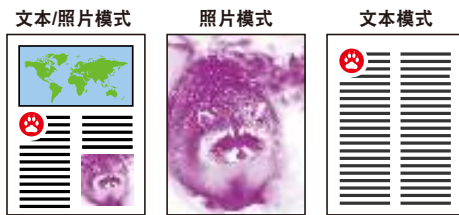

- 查看预览设置：

按 [ 传真 ]->[ 选项 ]->[ 预览 ]。



预览屏幕



- 如果从  选择了 [ 注册选项快捷键 ]，可以在“基本传真功能”屏幕上注册 [ 选项 ] 快捷按钮。

## Q14

## 如何使用多条电话线路？

## A

可以按如下所示使用多条电话线路。

- 发送时选择电话线路

按 [ 传真 ] → [ 选项 ] → [ 设置线路 ] → 选择要使用的电话线路 → 按 [ 关闭 ]。



- 从 [ 选择发送线路 ] 指定发送 / 接收要使用的线路

按  (设置 / 注册) → [ 功能设置 ] → [ 发送 ] → [ 传真设置 ] → [ 设置线路 ] → [ 选择发送线路 ] → 在 [ 优先发送 ] 中设置用于发送的线路，并在 [ 禁止发送 ] 中设置用于接收的线路。



- 根据已接收文档的电话线路，转发条件有所差异

按  (设置 / 注册) → [ 功能设置 ] → [ 接收 / 转发 ] → [ 常规设置 ] → [ 转发设置 ] → 从“接收方法”下拉列表中选择用于接收的电话线路 → 按 [ 注册 ] → 指定转发条件。



• 有关转发条件的详细信息，请参阅“电子手册” > “设置 / 注册”。

## Q15

## 如何在单触按钮中注册 / 编辑接收方？

## A

在“传真”屏幕上按 [  ] (注册单触按钮) 或在“扫描后发送”屏幕上按 [ 单触 ]。

● 从传真屏幕注册 / 编辑

按 [  ] (注册单触按钮) → 选择要注册 / 编辑的按钮 → 按 [ 注册 / 编辑 ] → 注册 / 编辑地址 → 按 [ 关闭 ]。



● 从扫描后发送屏幕注册 / 编辑

按 [ 单触 ] → [ 注册 ] → 选择要注册 / 编辑的按钮 → 按 [ 注册 / 编辑 ] → 注册 / 编辑地址 → 按 [ 关闭 ]。



- 有关如何在单触按钮上注册 / 编辑接收方的信息，请参阅“电子手册” > “扫描后发送”或“使用本机发送 / 接收传真”。
- 从“传真”屏幕注册时，只能注册传直接收方或包含传直接收方的群组。

## Q16

是否可以在发送电子邮件时添加任意主题？

## A

可以在 [ 选项 ] 的 [ 主题 / 信息 ] 中输入电子邮件的主题。

● 设置：

按 [ 扫描后发送 ] → 指定接收方 → 按 [ 选项 ] → [ 主题 / 信息 ] → 输入主题 → 按 [ 确定 ] → [ 关闭 ]。



- 也可以在 [ 信息 ] 中输入电子邮件的信息。
- 如果不想指定主题，插入注册在  (设置 / 注册) 的 [ 默认主题 ] 中的字符串作为主题。默认设置为 “Attached Image”。

## Q17

如何更改存储在“存储箱”中的已扫描文件的存储时间？

## A

可以从<sup>④</sup>（设置 / 注册）中的 [ 设置 / 注册存储箱 ] 更改自动删除文件前的时间。必要时更改设置。

\* 可以将自动删除文件前的时间设置为 0（无）、1 小时、2 小时、3 小时、6 小时、12 小时、1 天、2 天、3 天、7 天、30 天。默认设置为“3”天。

● 设置：

按<sup>④</sup>（设置 / 注册）-> [ 功能设置 ]-> [ 存储 / 存取文件 ]-> [ 存储箱设置 ]-> [ 设置 / 注册存储箱 ]-> 选择收件箱编号 -> 输入自动删除文件前的时间 -> 按 [ 确定 ]。



• 在“存储箱”设置中，也可以为“存储箱”注册名称并更改密码。有关详细信息，请参阅“电子手册”>“设置 / 注册”。

# Q18

## 如何从计算机访问“高级存储箱”？

# A

如果使用 SMB 共享“高级存储箱”，检查以下设置。

按  (设置 / 注册) → [功能设置] → [存储 / 存取文件] → [高级存储箱设置] → [共享设置] → 检查是否选择了 [SMB 公开]。



按  (设置 / 注册) → [功能设置] → [存储 / 存取文件] → [高级存储箱设置] → 检查是否将 [禁止从外部写入] 设置为“关闭”。



• 有关详细信息，请参阅“电子手册” > “安全性”。

## Q19

## 如何将接收的数据转发到“高级存储箱”？

## A

将注册在“地址簿”的“高级存储箱”接收方指定为转发接收方。

● 在地址簿注册高级存储箱接收方

按  (设置 / 注册) → [设置接收方] → [注册接收方] → [注册新接收方] → [文件] → 注册“高级存储箱”接收方。



● 注册高级存储箱接收方作为转发接收方

按  (设置 / 注册) → [功能设置] → [接收 / 转发] → [常规设置] → [转发设置] → [注册] → 指定转发条件 → 按 [转发接收方] → [地址簿] → 指定高级存储箱接收方。



- 有关在“地址簿”中注册“高级存储箱”接收方的详细信息,请参阅“电子手册”>“扫描后发送”。
- 有关转发设置的详细信息,请参阅“电子手册”>“设置 / 注册”。

# Q20

如何设置使用存储箱中的文件创建书本。

## A

可以使用“书本”模式创建书本。指定以下设置。

● 设置：

按 [存取已存储文件] → [存储箱] → 选择已存储的文档 → 按 [打印] → [更改打印设置] → [选项] → [书本] → [书本扫描] → [折叠 + 鞍式装订] → 指定封面设置、方向和详细设置 → 按 [确定]。



- 有关“书本”模式设置的详细信息，请参阅“电子手册” > “存取已存储文件”。
- 使用在 [书本扫描] 模式设置下存储的文档。
- 有关“书本扫描”模式设置的详细信息，请参阅“电子手册” > “扫描后存储”。



# Q21

无法打印 PDF 文件。是否需要可选产品？

# A

要打印 PDF 文件，需要以下可选产品：

- PS 打印组件
- 直接打印组件 (PDF)



- 如果使用“PS 打印组件”，则不需要“双面彩色图像阅读器”。

## Q22

从计算机打印时，即使设置了鞍式装订书本模式，也无法制作书本。

## A

如果超出了能够鞍式装订的最大张数，则不能使用“鞍式装订”模式。这种情况下，可以使用“已分割的书本”模式。

- 可以鞍式装订的最大张数为：  
16 张  
如果数量超出了上述张数，打印输出将不会鞍式装订。
- 设置已分割的书本 (Windows)：  
按 [手册]→[分组打印]。



- 可以从 Macintosh 打印机驱动程序设置已分割的书本模式。
- 有关可以同时鞍式装订的页数的信息，请参阅“电子手册” > “可选产品 / 软件”。

# Q23

复印件上出现背面的内容。

## A

通过使用 [背景浓度] 可以去掉原稿的背景色彩，并防止薄原稿背面的原稿图像出现在复印件上。

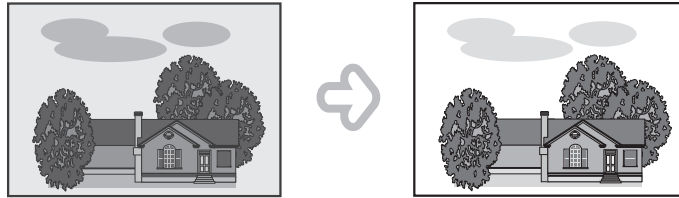

● 设置：

按 [复印] → [选项] → [浓度] → [自动] 或 [调整]。

如果按 [自动]，则自动调整背面的原稿图像的曝光。

如果按 [调整]，则可以手动调整背面的原稿图像的曝光。

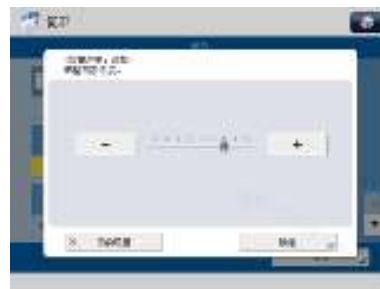

调整整体



• 有关详细信息，请参阅“电子手册” > “复印”。

# Q24

打印的纸张出现脏污，而且色彩与原稿不同。

## A

如果输出的打印件上出现条纹或打印图像的任意部分缺失，请清洁主机内部电晕组件的电极丝。也可以从 [ 自动调整渐变 ] 自动纠正图像的渐变和色彩。

● 清洁电极丝：

按  (设置/注册)→[调整/维护]→[维护]→[清洁电极丝]→[启动]。



● 自动调整渐变：

按  (设置/注册)→[调整/维护]→[调整图像质量]→[自动调整渐变]→[确定]→[开始打印]。



• 有关“自动渐变调整”的详细信息，请参阅“电子手册”>“设置/注册”。

## Q25

打印的纸张卷曲。

## A

如果打印有多个图像的原稿或高图像浓度的原稿，则纸张可能会卷曲。  
要减少卷曲，请尝试以下内容。

- 使用重磅纸：

如果正在使用薄纸，请尝试改用重量约为 80 g/m<sup>2</sup> 的纸张。

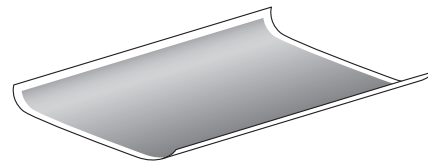

- 使用潮湿度低的纸张：

从包装中取出纸张后，请立即将其添加到供纸器中。如果添加完纸张后包装中仍剩余纸张，存放时请将包装正确封闭以防止纸张受潮。



• 有关添加纸张的信息，请参阅“电子手册” > “维护”。

# Q26

从计算机打印后没有找到输出件。是否其他人拿错了？

## A

可以从本机的触摸面板显示屏幕检查“打印日志”。如果“日志”中将作业列为“正确”但是却没有找到输出件，则打印作业可能与其他用户的输出件混在了一起。

● 检查：

按  (状态确认/取消) → [复印/打印] → [日志] → 选择要显示的作业类型并检查日志。



- 从计算机打印时，可以为打印设置密码（“安全打印”）。只有在本机的触摸面板显示屏幕上输入密码后才能开始打印作业，因此可以防止忘记取走输出件或者其他用户拿错输出件。有关详细信息，请参阅“电子手册” > “实用工作流程”。

# Q27

执行放大 / 缩小复印时边缘被截去。

# A

检查纸张的方向或设置自动旋转纸张以确保正确复印纸张。指定以下设置。

- 检查原稿的方向

检查输稿器中或稿台玻璃上的原稿的方向与纸盒中添加的纸张的方向是否相符。

- 设置自动旋转

按  (设置 / 注册) → [功能设置] → [复印] → [自动旋转] → [打开] → [确定]。



• 有关详细信息，请参阅“电子手册” > “设置 / 注册”。

# Q28

是否可以从计算机指定扫描设置并为添加到本机的原稿存储这些设置？

# A

使用 Windows 时可以的。在计算机上安装“Network ScanGear 驱动程序”，然后将网络扫描功能切换到在线。

● 安装驱动程序：

使用本机提供的“UFR II 用户软件”光盘安装。



● 将网络扫描功能切换到在线：

按 [ 扫描仪 ]>[ 在线 ]。



• 有关安装“Network ScanGear 驱动程序”的说明，请参阅“UFR II 用户软件”光盘上的《Network ScanGear 用户指南》。



# Q29

是否可以同时对不同尺寸的原稿进行复印或发送传真？

# A

通过使用“不同尺寸原稿”模式，可以同时针对不同尺寸的原稿进行复印或发送传真。

\* 利用“不同尺寸原稿”模式，可以将相同宽度 (A3 和 A4, B4 和 B5 等) 或不同宽度 (A3 和 B4, 或 A4 和 B5 等) 的不同尺寸原稿作为一组放置在输稿器中一起复印或扫描。

● 设置：

按 [复印] 或 [传真] → [选项] → [不同尺寸原稿] → 选择不同尺寸原稿的类型 → 按 [确定]。



• 有关详细信息，请参阅“电子手册” > “复印”或“传真”。

# Q30

是否可以在已有打印内容的纸张背面打印？

# A

将纸张添加到“多功能托盘”以在已有打印内容的纸张背面打印。

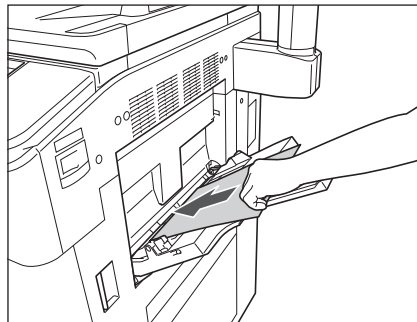

● 设置：

将要打印的一面朝上添加到“多功能托盘”，选择纸张尺寸 → 按 [ 下一步 ] → 选择纸张类型 → 按 [ 双面纸第 2 面 ] → [ 确定 ] → (启动)。



• 即使添加到“多功能托盘”，与新纸张相比，已有打印内容的纸张更容易发生卡纸。

# Q31

是否可以根据功能将纸张输出到不同的托盘？

# A

可以从<sup>Ⓒ</sup> (设置 / 注册) 中的 [输出托盘设置] 指定输出托盘。



● 设置：

按<sup>Ⓒ</sup> (设置 / 注册) → [功能设置] → [常规] → [纸张输出设置] → [输出托盘设置] → 为每个功能指定输出托盘的优先级顺序 → 按 [确定]。



• 有关详细信息，请参阅“电子手册” > “设置 / 注册”。

# Q32

## 可以使用哪些类型的纸张？

# A

可以添加如下纸张并在其上打印。

### - 纸盒 1、纸盒 2

纸张重量

52 到 220 g/m<sup>2</sup>

纸张类型

薄纸、普通纸、再生纸、彩色纸、重磅纸、专用信纸、带孔纸

### - 纸盒 3、纸盒 4

纸张重量

52 到 220 g/m<sup>2</sup>

纸张类型

薄纸、普通纸、再生纸、彩色纸、重磅纸、专用信纸、标签纸、带孔纸

### - 多功能托盘

纸张重量

52 到 256 g/m<sup>2</sup>

纸张类型

薄纸、普通纸、再生纸、彩色纸、重磅纸、专用信纸、透明胶片、标签、描图纸、带孔纸



• 有关可以使用的纸张类型的详细信息，请参阅“电子手册” > “基本操作”。

# Q33

如何在事先指定的纸张上打印通过传真 / 互联网传真接收的数据？

# A

可以从<sup>Ⓢ</sup> (设置 / 注册) 的 [ 纸盒自动选择打开 / 关闭 ] 中更改供纸器。

● 设置：

按<sup>Ⓢ</sup> (设置 / 注册) → [ 功能设置 ] → [ 常规 ] → [ 纸张输送设置 ] → [ 纸盒自动选择打开 / 关闭 ] → [ 接收 / 传真 ] → 将要打印接收数据的供纸器设置为“打开”并将不用于打印的供纸器设置为“关闭” → 按 [ 确定 ] → [ 确定 ]。

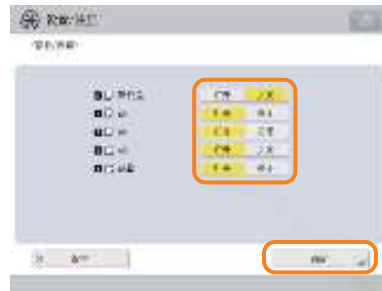

• 有关详细信息，请参阅“电子手册” > “设置 / 注册”。

# Q34

## 如何管理无法转发的文档？

# A

可以在 $\odot$  (设置 / 注册) 的 [ 处理包含转发错误的文件 ] 中指定如何管理无法转发的作业。

● 设置：

按 $\odot$  (设置 / 注册) → [ 功能设置 ] → [ 接收 / 转发 ] → [ 常规设置 ] → [ 处理包含转发错误的文件 ] → 选择如何管理转发错误 → 按 [ 确定 ]。

如果选择 [ 始终打印 ]，则始终打印包含转发错误的作业。

如果选择 [ 存储 / 打印 ]，则在 [ 存储接收收件箱 ] 中存储包含转发错误的作业。

如果将“传真存储锁定”或“互联网传真存储锁定”设置为“关闭”，则打印包含转发错误的作业。

如果选择 [ 关闭 ]，则不打印包含转发错误的作业。



• 有关详细信息，请参阅“电子手册” > “设置 / 注册”。

# Q35

无法发送传真时，输出“发送报告”和“传真发送报告”。怎样才能不输出“传真发送报告”？

# A

禁用传真发送报告。指定以下设置。

- 禁用传真发送报告

按  (设置 / 注册) → [功能设置] → [发送] → [传真设置] → [传真发送报告] → [关闭] → [确定]。



• 有关详细信息，请参阅“电子手册” > “设置 / 注册”。

# Q36

## 如何仅打印从特定接收方接收到的数据？

# A

可以在“转发设置”中设置“存储/打印已接收文件”模式以便仅打印从特定接收方接收到的数据。

- 仅打印从特定接收方接收的数据

按  (设置/注册) → [功能设置] → [接收/转发] → [常规设置] → [转发设置] → [注册] → 在[条件]中指定接收方 → 将 <存储/打印已接收文件> 设置为“打开” → 按 [确定] → [关闭]。



- 将从其他接收方接收的数据转发到“保密传真收件箱”

按  (设置/注册) → [功能设置] → [接收/转发] → [常规设置] → [转发设置] → [无条件转发] → 指定“保密传真收件箱”作为转发接收方 → 按 [确定] → [关闭]。



- 如果使用了“传真存储锁定”，则接收到的数据存储于“存储接收收件箱”中且不打印。
- 有关详细信息，请参阅“电子手册” > “设置/注册”。



# Q37

分页装订处理器的装订针盒型号或输稿器的标记墨盒型号是什么？

# A

输稿器和分页装订处理器的耗材如下：

产品名称：标记盒 -C1

注释：适用于输稿器

产品名称：装订针盒 -D2/ 装订针盒 -D3

注释：适用于“鞍式分页装订处理器 -E1”

产品名称：装订针 -J1

注释：适用于“鞍式分页装订处理器 -E1”和“分页装订处理器 -E1”



• 有关更换装订组件或标记盒的说明，请参阅《维护指南》或“电子手册” > “维护”。

# Q38

打开墨粉盒更换盖板后无法取出墨粉盒。

## A

检查触摸面板显示屏幕。显示以下屏幕。



● 取出墨粉盒：

向右转动锁定手柄直至停止 → 避免接触墨粉盒供墨端 → 用双手托住并取出墨粉盒。

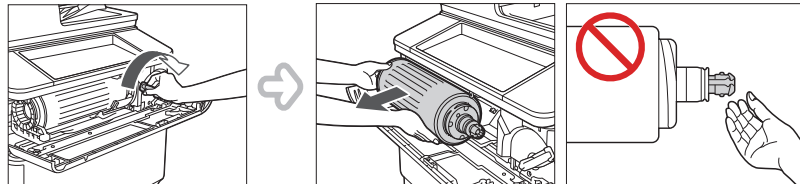

• 有关更换墨粉盒的详细信息，请参阅《维护指南》或“电子手册” > “维护”。

# Q39

发生卡纸。如何解决该问题？

# A

触摸面板显示屏幕上显示如何清除卡纸的说明：

按照说明清除卡纸。

- 定影组件（主机内部）



- 输稿器



• 如果问题无法解决，请参阅《维护指南》或“电子手册”>“维护”。

# Q40

触摸面板显示屏幕上显示“#751”和“#801”等数字。这代表什么？

# A

这些是错误代码，表示某项作业或操作没有成功完成。代码显示在“状态确认 / 取消”屏幕上 [ 日志 ] 中的“详细说明”屏幕上。



通过参考“电子手册” > “问题解决”、“扫描后发送”或“传真”列出的错误代码的原因和解决办法执行必要的操作。

## # 001

原因1	扫描不同尺寸的原稿时未设置“不同尺寸原稿”模式。
解决方法	设置“不同尺寸原稿”模式，然后再尝试扫描。
原因2	在“双面原稿”模式中扫描不同尺寸的原稿时未设置“不同尺寸原稿”模式。
解决方法	设置“不同尺寸原稿”模式，然后再尝试扫描。

## # 009

原因1	没有纸张。
解决方法	添加纸张。(请参阅“维护”)
原因2	纸盒未正确插入本机。
解决方法	正确插入纸盒。(请参阅“维护”)



• 有关使用  (状态确认 / 取消) 的说明，请参阅“电子手册” > “状态确认 / 取消”。

# Q41

无法从计算机进行打印。本机是否发生了故障？

# A

检查以下可能的原因：

- 网络电缆是否断开？
- 是否有网络故障？

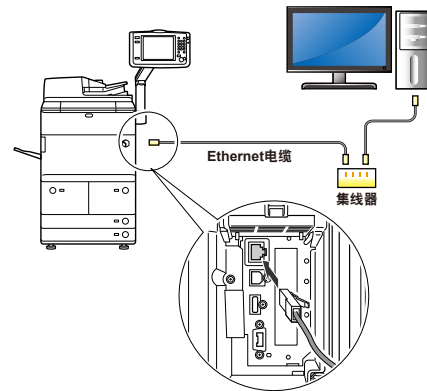

- 本机是否打开？
- 是否卡纸或缺墨？

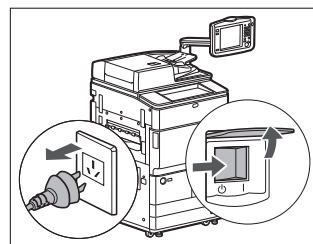

- 是否超出“部门识别码管理”设置的最大打印份数？



- 有关网络故障或“部门识别码管理”设置，请联系“系统管理员”。

# Q42

关闭机器的方法似乎与之前的 iR 机器不同。是否操作错误？

# A

对于之前的 iR 机器，在机器进入“关机”模式前，需要持续按住操作面板电源开关三秒钟以上。

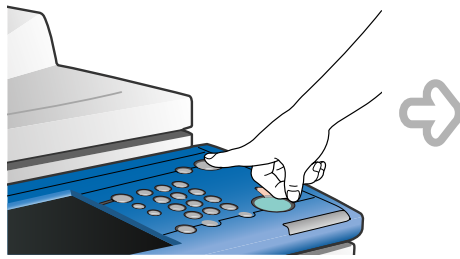

然而对于 imageRUNNER ADVANCE 机器，只需将位于本机右侧的主电源开关推至“”侧。

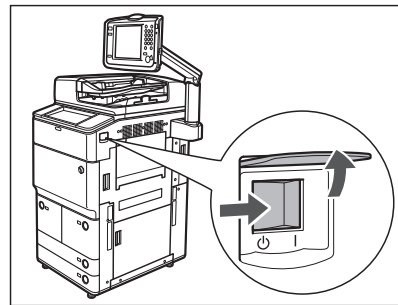

• 有关关闭主电源的说明，请参阅“电子手册” > “用前须知”。

# Q43

触摸面板显示屏幕自动完全黑屏。

# A

这是因为设置了“自动睡眠”模式。

- 如果关闭触摸面板显示屏幕：

如果设置了“自动睡眠”模式，按操作面板电源开关。

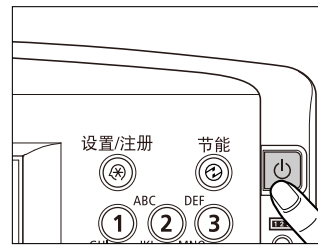

- 更改“自动睡眠时间”：

按  (设置 / 注册) → [ 参数选择 ] → [ 定时器 / 电量设置 ] → [ 自动睡眠时间 ] → 指定时间 → 按 [ 确定 ]。



• 有关“自动睡眠”模式和“节能”模式的详细信息，请参阅“电子手册” > “基本操作”。

# Q44

刚刚通过传真发送了一份重要的文档。是否可以检查以确定其已正确发送？

# A

可以从“状态确认 / 取消”屏幕检查发送作业状态,或使用“作业完成通知”模式检查发送是否完成。

- 从“状态确认 / 取消”屏幕检查：

按  (状态确认 / 取消) → [发送] → [日志] → 检查发送作业是否列出。

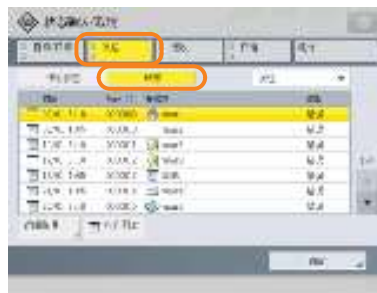

- 要通过电子邮件接收发送结果：

按 [传真] → [选项] → [作业完成通知] → 指定接收结果的电子邮件地址。



- 如果设置了“传真发送报告”，可以每次输出并检查“传真发送报告”。另外，如果设置了“传真通信管理报告”，可以输出并检查以前的“传真报告”。有关详细信息，请参阅“电子手册” > “设置 / 注册”。



# Q45

## 是否可以限制复印 / 打印的份数？

# A

如果使用“部门识别码管理”，可以限制各个部门的复印或打印输出。

● 设置部门识别码管理并注册密码：

按  (设置 / 注册) → [管理设置] → [用户管理] → [部门识别码管理] → [打开] → [注册PIN] → [注册] → 输入“部门识别码”和密码 → 按 [确定]。



● 设置页限制：

按  (设置 / 注册) → [管理设置] → [用户管理] → [部门识别码管理] → [打开] → [注册PIN] → [注册] → [打开 / 关闭限制并设置页限制] → 指定页限制设置 → 按 [确定]。



● 要执行此步骤，必须具有管理员权限。有关详细信息，请参阅“电子手册” > “安全性”。

# Q46

是否可以更改触摸面板显示屏幕上显示的语言？

# A

可以从 $\text{\textcircled{S}}$  (设置 / 注册) 中的 [语言 / 键盘切换] 更改显示语言。



显示语言：简体中文



显示语言：其他

● 设置：

按 $\text{\textcircled{S}}$  (设置/注册)→[参数选择]→[显示设置]→[语言 / 键盘切换打开 / 关闭]→[打开]→[确定]→[语言 / 键盘切换]→选择要显示的语言→按[确定]。



- 如果在“主菜单”屏幕上按 $\text{\textcircled{S}}$ →[主菜单其他设置]→启用[显示语言 / 键盘切换]设置，“主菜单”屏幕上会显示更改显示语言的快捷按钮。有关详细信息，请参阅“电子手册”>“基本操作”。

# Q47

是否可以更改电源打开时触摸面板显示屏幕上显示的屏幕或功能顺序？

# A

可以从 $\text{⊙}$ （设置 / 注册）中的 [ 启动时的默认屏幕 ] 更改打开本机后出现的默认显示屏幕。也可以从 $\text{⊞}$ 中的 [ 主菜单按钮显示设置 ] 更改功能显示的顺序或布局。

- 显示未设置为显示的按钮：

按“主菜单”屏幕右上方的 [ 显示全部 ]。

- 更改显示的功能：

按 $\text{⊞}$  → [ 主菜单按钮显示设置 ] → 选择要显示功能键的布局或顺序 → 按 [ 确定 ]。



- 设置本机打开后出现的默认显示屏幕：

按 $\text{⊙}$ （设置 / 注册）→ [ 参数选择 ] → [ 显示设置 ] → [ 启动时的默认屏幕 ] → 选择设置 → 按 [ 确定 ]。



- 要执行此步骤，必须具有管理员权限。有关详细信息，请参阅“电子手册” > “安全性”。
- 也可以从 $\text{⊞}$ （自定义菜单）恢复之前存储为常用功能设置的设置。有关详细信息，请参阅“电子手册” > “自定义菜单”。

# Q48

## 如何查看本机的 IP 地址以运行“远程用户界面”？

# A

可以从本机的触摸面板显示屏幕查看 IP 地址。

- 查看本机的 IP 地址：

按  (设置 / 注册) → [ 参数选择 ] → [ 网络 ] → [ TCP/IP 设置 ] → 选择 [ IPv4 设置 ] 或 [ IPv6 设置 ] → [ 使用 IPv4 ] 或 [ 使用 IPv6 ] → [ 打开 ] → 按 [ IP 地址设置 ] (IPv4) 或 [ 手动地址设置 ] (IPv6)。



- 启动远程用户界面：

运行计算机的网络浏览器 → 在 [ 地址 ] 中输入 “http://< 本机的 IP 地址 >”。

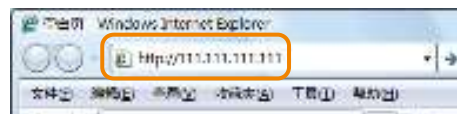

- 如果“远程用户界面”不能运行,请检查本机的设置。如果在“设置 / 注册”的“管理设置”的“许可协议 / 其他”中将 [ 远程用户界面 ] 设置为“关闭”,“远程用户界面”不会运行。

# Q49

是否可以更改打印机驱动程序的默认设置？

# A

可以从正在使用的计算机更改打印机驱动程序的默认设置。本节介绍“Windows 打印机驱动程序”的默认设置。

● 设置：

在  (开始) 菜单上单击 [ 控制面板 ]>[ 打印机 ]> 右键单击打印机图标 → 单击 [ 打印首选项 ]> 指定打印机设置 → 单击 [ 确定 ]。

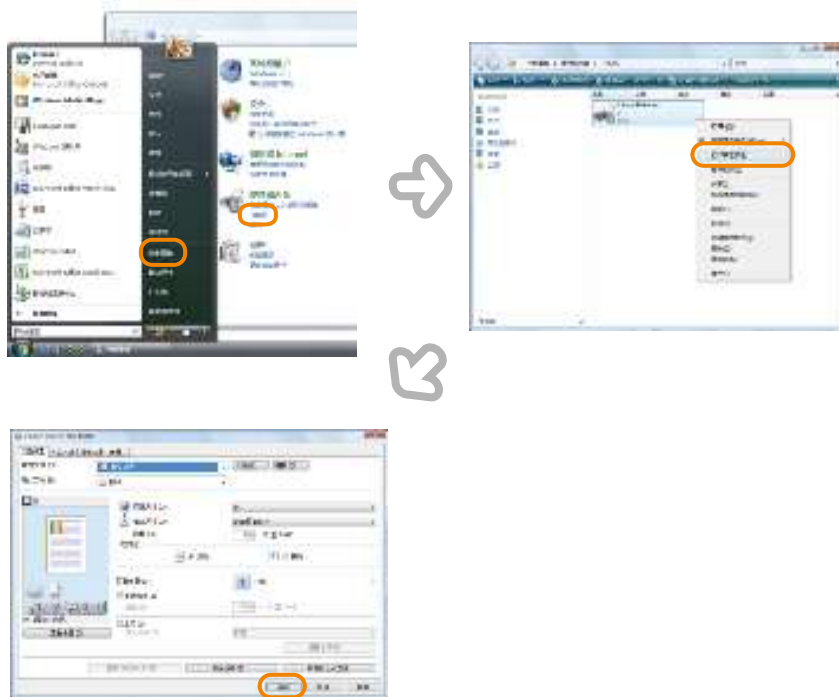

• 有关更改 Macintosh 打印机驱动程序的默认设置的信息，请参阅“电子手册”>“从计算机 (Mac) 打印”。

# Q50

## 怎样才能调整传真发送 / 接收完成时的声音？

### A

可以使用操作面板上的🔊 (音量设置) 调整音量。

● 设置：

按🔊 (音量设置) → 按 [🔊] 或 [🔊] 调整“警报音量”和“监控器音量” → 按 [确定]。

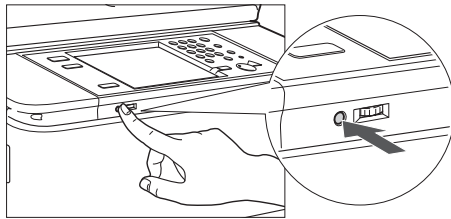

操作面板 (水平)

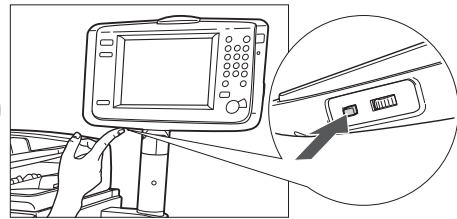

竖屏控制显示器



# Q51

## 什么是 MEAP ?

# A

MEAP 表示“多功能嵌入式应用程序平台”，是 Canon 多功能机器的一个软件平台。通过从计算机将 MEAP 应用程序安装到多功能机器可以扩展机器的功能并自定义这些功能。

### ● MEAP 应用程序

#### • iW Function Flow

Workflow Composer 是一个可以提高使用机器多种功能的操作效率的应用程序。通过创建并注册本机常用的功能组合，可以重复使用这些功能组合。

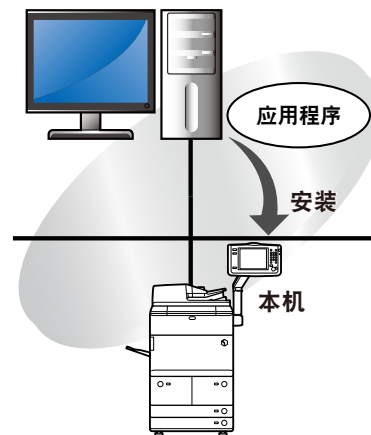

• 有关详细信息，请参阅“电子手册” > “MEAP”。

# 索引

## A

鞍式装订.....25

## B

部门识别码管理.....48

## C

传真

不同尺寸原稿.....32  
传真发送报告.....38  
单触.....18  
多条电话线路.....17  
发送错误.....15  
浓度.....16  
设置线路.....17  
输出传真发送报告.....38  
音量设置.....53  
已完成标记.....6  
原稿类型.....16  
预览.....16

处理包含转发错误的文件.....37

存取已存储文件

书本.....23  
文件存储时间.....20

错误代码.....43

## D

打印

限制复印 / 打印的份数.....48  
指定的纸张.....36

电子邮件.....5, 19

地址.....7

群组.....8  
新接收方.....5

地址簿

导出.....11  
导入.....11

## F

发送方.....13

发送方名称 (TTI).....13

复印

不同尺寸原稿.....32  
浓度.....26  
优先.....3  
自动旋转.....30  
作业创建.....4

## G

高级存储箱.....21

高级存储箱

指定接收方.....22

更改语言.....49

共享设置.....21

关闭本机.....45

故障

触摸面板显示屏幕.....46

更换墨粉盒.....41

卡纸.....42

网络.....44

## I

IP 地址.....51

## J

接收数据.....12

禁止从外部写入.....21

## K

可用纸张.....35

## M

MEAP.....54

默认设置

打印机驱动程序.....52

扫描后发送.....14

## N

Network ScanGear.....31

## Q

清洁主机内部.....27

确认输入的传真号码.....15

## R

日志

传真.....47

打印.....29



## S

扫描后发送	
单触.....	18
已完成标记.....	6
主题 / 信息 .....	19
扫描仪.....	31
双面纸第 2 面.....	33
输出结果	
卷曲的纸张.....	28
无纸.....	29
纸张边缘被截去.....	30
输出托盘设置.....	34
输入多个接收方.....	8
SMB.....	9

## W

文件自动删除前的时间.....	20
无法转发的文档.....	37

## X

选项	
打印 PDF 文件.....	24
耗材.....	40
选择发送线路.....	17

## Y

已分割的书本.....	25
优先打印.....	3
远程用户界面.....	51
预防串色.....	26
语言 / 键盘切换 .....	49

## Z

纸盒自动选择打开 / 关闭 .....	36
转发设置.....	12, 22
设置特定接收方.....	39
无条件转发.....	39
主菜单	
更改显示的功能.....	50
主菜单按钮显示设置.....	50
注册发送方名称 (TTI).....	13
注册新接收方.....	7
主电源开关.....	45
自动睡眠模式.....	46
自动调整渐变.....	27
作业完成通知.....	47

# Canon

原产地：中国

进口商：佳能(中国)有限公司

地址：100005 北京市东城区金宝街89号金宝大厦15层

## 佳能(中国)有限公司

地址：北京市东城区金宝街89号金宝大厦15层

## 佳能(中国)有限公司北京分公司

地址：北京市东城区金宝街89号金宝大厦15层

电话：(010)85139999 邮政编码：100005

## 佳能(中国)有限公司上海分公司

地址：上海市黄浦区金陵东路500号亚龙国际广场6层

电话：(021)23082600 邮政编码：200021

## 佳能(中国)有限公司广州分公司

地址：广州市天河区天河东路67号丰兴广场A座11-12层

电话：(020)38133388 邮政编码：510620

完成日期：2010. 10

