

本站大部分资源收集于网络，只做学习和交流使用，版权归原作者所有。若您需要使用非免费的软件或服务，请购买正版授权并合法使用。本站发布的内容若侵犯到您的权益，请联系站长删除，我们将及时处理。下图为站长及技术的微信二维码



目录

一、规格参数.....	2
(一)规格参数清单.....	2
(二)耗材清单.....	2
(三)常用零件清单.....	3
(四)选购件清单.....	4
(五)PM 零件清单.....	5
二、错误代码及故障排错参考.....	6
(一)卡纸类错误代码.....	6
(二)维修请求.....	15
三、软件网络相关错误代码及故障排错参考.....	24
(一)与互联网传真相关的错误.....	24
(二)与 RFC 相关的错误.....	24
(三)与电子归档相关的错误.....	24
(四)与远程扫描相关的错误.....	25
(五)与 E-MAIL 相关的错误.....	25
(六)与文件共享有关的错误.....	26
(七)与 E-MAIL 接收相关的错误.....	26
(八)打印机功能错误.....	27
(九)与 TOPACCESS/外部软件通讯相关的错误.....	28
(十)设备访问错误.....	28
(十一)维护错误.....	29
(十二)网络错误.....	30
四、传真错误代码及排错参考.....	30
五、HS 维修模式.....	31
(一)HS 模式概述.....	31
(二)HS-01 控制面板测试.....	31
(三)HS-49 F/W 升级.....	31
(四)HS-59 SRAM 克隆.....	32
(五)HS-73 F/W 辅助模式.....	32
(六)HS-74 硬盘辅助.....	34
(七)HS-75 文件系统恢复.....	34
(八)HS-76 SRAM 维护.....	36
六、FS 维修模式.....	37
(一)FS 模式概述.....	37
(二)FS-03 输入测试模式.....	38
(三)FS-03 输出测试模式.....	41
(四)FS-04 打印测试模式.....	41
(五)FS-05 调整模式.....	42
(六)FS-05 模式打印测试图.....	44
(七)FS-08 设置模式.....	45
(八)FS-13 传真设置.....	51
(九)定期维护支持模式.....	52
七、图像调整相关.....	53
(一)图像尺寸相关调整代码表.....	53
(二)图像质量调整代码表(复印相关).....	53
(三)图像质量调整代码表(打印相关).....	53
(四)图像质量调整代码表(扫描相关).....	54
(五)图像质量调整代码表(传真功能).....	54
八、电路板更换.....	55
(一)HDD 更换步骤.....	55
(二)SYS 板更换步骤及注意事项.....	55
(三)SYS 板的 SRAM 更换步骤.....	55
(四)LGC 板的更换步骤.....	56
(五)LGC 板的 EEPROM 的更换步骤.....	56
(六)CCD 透镜单元的更换步骤.....	56
附录：直流线束图/电子元器件布局图.....	57
(一)直流线束图.....	57
(二)电子元器件布局图.....	58

一、规格参数

(一) 规格参数清单

机型	eS2618A	eS3118A	eS3618A	eS4618A	eS5118A
类型	低版本		高版本		
打印 (页/分)	25 张	30 张	35 张	45 张	50 张
RADF 扫描 (页/分)	73/62/50		←		
DSDP 扫描 (页/分)	120/240 (300dpi) (双面/单面) 80/160 (400dpi) (双面/单面) 70/120 (600dpi) (双面/单面)		←		
打印分辨率	600x600dpi		←		
扫描分辨率	600 dpi x 600 dpi, 5 bit 全彩		←		
首张复印时间	4.3 秒		3.6 秒		
预热时间	20 秒		←		
休眠功率	0.7W				
CPU	1.33G HZ (双核)				
内存 (包含页内存)	4GB (DDR III)		←		
硬盘	320G		←		
操作面板	10.1 英寸 WSVGA 触摸屏		←		
供纸 (标配纸盒)	550 张×2、A5R-A3,60-256g/m2		←		
供纸 (标配旁路)	100 张、140X210~297X432mm,52-256g/m2		←		
供纸 (PPF)	550 张×2、A5R-A3,60-256g/m2		←		
供纸 (LCF)	1000 张 x 2、A4, 64 - 105/m2		←		
标配 (双面器)	无堆叠、回转式、A5R-A3, 60 - 256/m2				
打印接口	10/100/1000BASE-T		←		
打印驱动	UPD(PCL5/PCL6/PS3)、PS3、XPS		←		
重量	大约 55kg		大约 58kg		
尺寸	585 x 586 x 787 长 x 深 x 高 (mm)		←		
能耗	最大 2.0KW (220V)		←		

(二) 耗材清单

名称	物品名称	物品号	备注	
墨粉	PS-ZT5018C(1)	6AG00008492	43.9K (5%覆盖率)	
墨粉	PS-ZT5018CM(1)	6AG00008552	12K (5%覆盖率)	
鼓	OD-4530	6LH58311200	100K/120K/125K/150K/150K	
载体	D-5070C	6LK28272000	100K/120K/125K/150K/150K	

注意：1、随机墨粉为低容量 (不含墨粉芯片)、2、单位 K (1000 张)

(三) 常用零件清单

名称	物品名称	物品号	备注	P-I	
SYS/系统板	6LK97862C00	ASYB-PWA-SYS-121C2S	包含电池, eS2618A		
	6LK97862D00	ASYB-PWA-SYS-122C2S	包含电池, eS3118A		
	6LK97862E00	ASYB-PWA-SYS-123C2S	包含电池, eS3618A		
	6LK97862F00	ASYB-PWA-SYS-124C2S	包含电池, eS4618A		
	6LK97862G00	ASYB-PWA-SYS-125C2S	包含电池, eS5118A		
SRAM (SYS板)	MR45V200ARAZAARL	C0-20581000		8-26-1	
电池 (SYS板)	LI-BAT-CR-2032	6LE90510G00		8-24	
MEMORY/内存	M471B5173EB0-YK0	C0-20835000		8-25-A	
硬盘	MQ01ABF032	G0-00728000		8-15A	
HDD 连接线束	HRNS-HDD-H370	6LK45529000		8-18	
LGC/逻辑板	6LK97968100	ASYB-PWA-LGC-121C2S	eS2618A		
	6LK97968200	ASYB-PWA-LGC-122C2S	eS3118A		
	6LK97968300	ASYB-PWA-LGC-123C2S	eS3618A		
	6LK97968400	ASYB-PWA-LGC-124C2S	eS4618A		
	6LK97968500	ASYB-PWA-LGC-125C2S	eS5118A		
EEPROM (LGC板)	BR24T128-W	C0-18078000		8-23	
激光单元	LSU-UNIT-H41X	6LK68310000		10-1	
HVT/高压板	PS-HVT-H410-PS	6LK72529000	eS2618A/3118A	9-6A	
	PS-HVT-H413-PS	6LK72530000	eS3618A/4618A/5118A	9-6B	
PS/低压电源板	PS-ACC-K100D-PT	6LK83596000	eS2618A/3118A	9-5A	
	PS-ACC-K100T-PT	6LK83597000	eS3618A/4618A/5118A	9-5B	
CCD/CCD 透镜单元	LENS-K1XX	6LK53304200		11-9	
扫描用 LED 曝光灯	LAMP-SCN-LED-H37X	6LK45490000		22-3	
CCD 连接线束	HRNS-SCN-SYS-K100A	6LK83586000		11-2	
LED 曝光灯连接线束	HRNS-SCN-LED-370	6LK45425000		22-2	
控制面板组件	CONPANE-LCD-K1XX-SVP-C	6LK48609300	整个控制面板组件	3-1C	
DSP/DSP 控制板	PWA-LCD-K1XX	6LK48596000		3-16	
主电机	MOTR_D-MAIN-471	6LH53700000	eS2618A/3118A	13-21A	
	MOTR_D-MAIN-H413	6LK67252000	eS3618A/4618A/5118A	13-21B	
定位离合器	CLUTCH-50TL-G33-8	6LH56400000		38-31	
定影辊	HR-5118A-U	6LK72100000		31-15	
压力辊	HR-3008A-L	6LK72102000	eS2618A/3118A	31-20A	
	HR-5118A-L	6LK72101000	eS3618A/4618A/5118A	31-20B	
定影热敏电阻	THMS-HTR-H413	6LK72411000		31-4	
定影热保险	THRMST-HTR-H410	6LK72460000		30-6	

注意：1、上述零件更新于2020年10月，供参考。

2、此清单不包含 PM 零件。相关 PM 零件请查阅清单【五】

(四) 选购件清单

物品名称	型号	物品编号	备注
自动双面输稿器	MR-3031C-B	6AH00000979	RADF
双面同步扫描输稿器	MR-4000C-B	6AH00000985	DSDF
稿台盖板	KA-5005PCC	6AG00006727	
供纸工作台	KD-1058C-B	6AG00008615	
纸盒模块	MY-1048C-B	6AG00008624	
大容量供纸器	KD-1059C-B	6AR00001055	
简易工作台	MH-5000	RS1550001	
工作托盘	KK-5005C	6AR00000926	
作业分类托盘	MJ-5015C	6AG00006730	
内置式整理器	MJ-1042C-B	6AR00001050	
脊缝式装订整理器	MJ-1110C-B	6AH00000955	
整理器	MJ-1109C-B	6AH00000973	
中继桥单元	KN-5005C	6AH00000799	
装订盒	STAPLE-2400	6A000000706	平钉、角钉
打孔单元	MJ-6011E-C	6AR00000984	
打孔单元	MJ-6105E-C	6AH00000824	
操作手册盒	KK-5008C	6AR00001026	
传真单元/二线传真	GD-1370C	6AH00000853	二线传真, 需要选购两个 GD-1370C
无线局域网/蓝牙	GN-4020C	6AG00007055	
辅助臂	KK-2560	6A000001733	
数字键	GR-1340C	6AG00008436	选购数字键盘
附件托盘	GR-1330C	6AH00000920	
安全底纹打印套件	GP-1190A	6A000001353	
投币控制器	GQ-1280	6A000001699	
图像日志套件	GS-1009	6A000001803	
智能扫描套件	GS-1010	6A000001055	
Unicode 字体套件	GS-1007	6A000001309	
OCR 套件	GS-1080	6A000001700	1 个许可证
OCR 套件	GS-1085	6A000001711	5 个许可证
多站点打印套件	GS-1090	6A000001715	1 个许可证
多站点打印套件	GS-1095	6A000001704	5 个许可证
USB Hub	GR-1310C	6AG00008442	
读卡器支架	GR-1320C	6AG00008430	

(五) PM 零件清单

类别	物品号	物品名称	寿命/张数	寿命/张数	寿命/张数	寿命/张数	寿命/张数	中文名称	数量	
			eS2618A	eS3118A	eS3618A	eS4618A	eS5118A			
CSP	6LH58563000	CR-4530TR	100K	120K	125K	150K	150K	转印辊	1	
	6LA27845000	BL-2320D	100K	120K	125K	150K	150K	鼓刮板	1	
	6LK72100000	HR-5118A-U	200K	240K	250K	300K	300K	加热辊	1	
	6LK72102000	HR-3008A-L	200K	240K	250K	300K	300K	压力辊	1	
	6LK72101000	HR-5118A-L	200K	240K	250K	300K	300K	压力辊	1	
MSP	6LJ15609000	FILTER-OZONE-H160	200K	240K	250K	300K	300K	臭氧过滤器	1	
	6LJ56242000	ASYS-ROLL-FEED-H21X_H	80K	80K	80K	80K	80K	输纸辊	1	
	6LK50742000	ASYS-ROLL-SPT-H373	80K	80K	80K	80K	80K	分离辊	1	
	6LK50739000	ASYS-ROLL-FEED-H373	80K	80K	80K	80K	80K	搓纸辊		
	6LJ57026000	ASYS-ROL-SFB-H21X	80K	80K	80K	80K	80K	旁路进纸辊		
	6LJ55543000	BUSH-6-BCF-050	200K	240K	250K	300K	300K	旁路轴套		
	6LK51438000	ASYS-ROL-SPT-SFB-H373	80K	80K	80K	80K	80K	旁路分离辊		
	6LH25001000	CH-M	100K	120K	125K	150K	150K	针式电极		
	6LH55802000	CH-M-470	100K	120K	125K	150K	150K	针式电极		
	6LA84930000	GRID-CH-M-371	100K	120K	125K	150K	150K	栅网		
	6LE54020000	BLADE-REC	100K	120K	125K	150K	150K	回收刮片		
	6LA79618000	SCRAPER-371	100K	120K	125K	150K	150K	鼓分离爪	3	
	6LE58405000	SCRAPER-282	200K	240K	250K	300K	300K	定影分离爪	5	
	6LJ55543000	BUSH-6-BCF-050	200K	240K	250K	300K	300K	轴套	2	
KIT	6LK72105000	DEV-KIT-5118A	-	-	-	-	-	成像单元保养套件	-	
	6LK72103000	FR-KIT-3008A	-	-	NA	NA	NA	定影保养套件(低速用)	-	
	6LK72103100	FR-KIT-5118A	NA	NA	-	-	-	定影保养套件(高速用)	-	
	6LK50755000	ROL-KIT-FC30-U	-	-	-	-	-	纸盒、PFP 保养套件	-	
	6LK71637000	DF-KIT-3031	-	-	-	-	-	RADF 保养套件	-	
	6LK54293000	KIT-ROL-DSDF	NA	NA	-	-	-	DSDF 保养套件	-	
USP	6LK68056200	FUSER-3008A-230	-	-	NA	NA	NA	定影单元 (220V)	-	
	6LK68057200	FUSER-5118A-230	NA	NA	-	-	-	定影单元 (220V)	-	
	6LK67102200	PU-3118A	-	-	NA	NA	NA	处理单元	-	
	6LK67102300	PU-5118A	NA	NA	-	-	-	处理单元	-	
DRM	6LH58311200	OD-4530	100K	120K	125K	150K	150K	感光鼓		

二、错误代码及故障排错参考

(一) 卡纸类错误代码

代码	错误代码含义	故障排错简要提示 (供参考)
E010	未到达出口传感器卡纸： 纸张前端已通过定影单元，但未到达出口传感器	出纸传感器： FS-03-[ALL]OFF/[9]/[C]，相关连接线束 CN308，传感器机构工作状态 定影单元： 纸张输送情况，定影压力，分离爪及弹簧 驱动部分、辊检查： 齿轮和辊 定位离合器： FS-03-108/158，相关连接线束 CN318、离合器是否脏污，是否需更换 定位辊是否磨损，脏污等异常 LGC板： 相关线束连接及电路板本身，CN308/CN318 整个纸路的清洁保养，检查是否有异常 客户纸张是否有异常、纸张克重是否符合要求： 是否受潮，纸张是否弯曲、尝试更换纸张
E020	纸张卡在出口传感器： 纸张的前端已到达出口传感器，但尾端还没有通过出口传感器	根据面板提示， 03 测试检查卡纸部分传感器的工作情况，是否有异常 定位传感器： FS-03-[ALL]OFF/[9]/[A] 输纸传感器 1： FS-03-[ALL]OFF/[9]/[B] 出纸传感器： FS-03-[ALL]OFF/[9]/[C] ADU 入纸传感器： FS-03-[ALL]OFF/[9]/[G] ADU 出纸传感器： FS-03-[ALL]OFF/[9]/[H] 输纸传感器 2： FS-03-[F2]ON/[4]/[D] LCF 供纸传感器： FS-03-[F1]ON/[9]/[F] PPF 上纸盒供纸传感器： FS-03-[F2]ON/[0]/[C] PPF 下纸盒供纸传感器： FS-03-[F2]ON/[0]/[D] 过桥单元输纸传感器 1： FS-03-[ALL]OFF/[0]/[A] 过桥单元输纸传感器 2： FS-03-[ALL]OFF/[0]/[B] JSP 供纸传感器： FS-03-[ALL]OFF/[0]/[A] 检查 LGC 板及各传感器相关线束连接
E030	通电时卡纸： 当接通电源时有纸张滞留在输送路径中	重新开关机，升级最新 F/W 检查纸路上定位之前是否有纸张残留 检查 SYS 板及线束连接 检查 LGC 小芯片是否正常：LGC 小芯片数据异常时尝试执行 FS-08-9090 检查 HDD 及线束连接 检查内存
E061	纸盒 1 中纸张尺寸设置不正确： 纸盒 1 中的纸张尺寸与该设备的尺寸设置不符	设置正确的纸型 如果纸型设置正确，重点检查纸路传感器 如果复印时才出现，重点检查原稿尺寸检测传感器 检查国别地区设置：FS-08-9060 升级 F/W 尝试暂时设置 FS-08-4542=1：强行关闭尺寸检测
E062	纸盒 2 中纸张尺寸设置不正确： 纸盒 2 中的纸张尺寸与该设备的尺寸设置不符	
E063	PPF 上纸盒中纸张尺寸设置不正确： PPF 上纸盒中的纸张尺寸与该设备的尺寸设置不符	
E064	PPF 下纸盒中纸张尺寸设置不正确： 纸盒 4 中的纸张尺寸与该设备的尺寸设置不符	
E065	旁路供纸托盘中纸张尺寸设置不正确： 旁路的纸张尺寸与该设备的尺寸设置不符	
E090	图像数据延时卡纸： 打印的图像数据无法就绪	重新开关机，升级最新 F/W 检查纸路上定位之前是否有纸张残留 检查 SYS 板及线束连接 检查 LGC 小芯片是否正常：LGC 小芯片数据异常时尝试执行 FS-08-9090 检查 HDD 及线束连接 检查内存
E0A0	图像传输就绪超时卡纸： 无法发送要打印的图像数据	检查 LGC 板和 SYS 板之间的扁线连接 CN309/CN133 检查 SYS、LGC 板及 HDD 线束连接 检查内存
E110	ADU 卡纸 (纸张未到达定位传感器)： 双面打印时，通过 ADU 的纸张，未到达定位传感器。	定位传感器： FS-03-[ALL]OFF/[9]/[A]，相关线束连接 CN318，传感器机构工作状态 ADU 电机： FS-03-110/160，相关线束连接 J691 ADU 各辊是否磨损，脏污等异常 ADU 板： 相关线束连接及电路板本身 CN422/CN420 LGC 板： 相关线束连接及电路板本身 CN321 驱动部分、辊检查： 齿轮和辊 相关纸路是否异常、客户纸张是否有异常、纸张克重是否符合要求
E120	旁路卡纸 (纸张未到达第 1 输纸传感器)： 从旁路供纸托盘输送的纸张，未到达第 1 输纸传感器	第 1 输纸传感器： FS-03-[ALL]OFF/[9]/[B]，相关线束连接 J659/J661，传感器机构工作状态 旁路供纸传感器： FS-03-[ALL]OFF/[2]/[E]，相关线束连接 J695/J696/J699，传感器机构工作状态 旁路供纸离合器： FS-03-204，相关线束连接 LGC 板： 相关线束连接及电路板本身 CN316/CN321 驱动部分、辊检查： 齿轮和辊 旁路输送辊、分离垫是否有磨损，脏污等异常 相关纸路是否异常、客户纸张是否有异常、纸张克重是否符合要求
E130	纸盒 1 卡纸 (纸张未到达第 1 输纸传感器)： 从纸盒 1 输送的纸张未到达第 1 输纸传感器	第 1 输纸传感器： FS-03-[ALL]OFF/[9]/[B]，线束连接 J661/J659，传感器机构工作状态 纸盒 1 供纸离合器： FS-03-201，相关线束连接 J666 LGC 板： 相关线束连接 CN318/CN316 纸盒 1 输纸辊、分离辊、搓纸棍是否有磨损，脏污等其他异常 检查纸盒内部是否异常，纸盒托盘是否正常抬起等 (对应 C130 检查) 相关纸路是否异常、客户纸张是否有异常、纸张克重是否符合要求
E140	纸盒 2 卡纸 (纸张未到达第 2 输纸传感器)： 从纸盒 2 输送的纸张，未到达第 2 输纸传感器	纸盒 2 输纸传感器： FS-03-[F2]ON/[4]/[D]，线束连接 J676，传感器机构工作状态 纸盒 2 供纸离合器： FS-03-202，相关线束连接 LGC 板： 相关线束连接 CN316/CN318 纸盒 2 进纸辊、分离辊、搓纸棍是否有磨损，脏污等其他异常 检查纸盒内部是否异常，纸盒托盘是否正常抬起等 (对应 C140 检查) 相关纸路是否异常、客户纸张是否有异常、纸张克重是否符合要求

代码	错误代码含义	故障排除简要提示 (供参考)
E150	PPF 上纸盒卡纸 (纸张未到达 PPF 上纸盒供纸传感器) : PPF 上纸盒的输送的纸张, 未到达 PPF 上纸盒供纸传感器	PPF 上纸盒供纸传感器: FS-03-[F2]ON/[0]/[C], 相关线束连接, 传感器机构工作状态 PPF 上纸盒供纸离合器: FS-03-226, 相关线束连接 PPF 上纸盒进纸辊、分离辊、搓纸棍 是否有磨损, 脏污等其他异常 PPF 控制板, LGC 板: 相关线束连接及电路板本身 CN241/CN246/CN247/CN315 相关纸路是否异常、客户纸张是否有异常、纸张克重是否符合要求 检查纸盒内部是否异常, 纸盒托盘是否正常抬升等 (对应 C150 检查)
E160	PPF 下纸盒卡纸 (纸张未到达 PPF 下纸盒供纸传感器) : PPF 下纸盒输送的纸张, 未到达 PPF 下纸盒供纸传感器	PPF 下纸盒供纸传感器: FS-03-[F2]ON/[0]/[D], 相关线束连接, 传感器机构工作状态 PPF 下纸盒供纸离合器: FS-03-228, 相关线束连接 PPF 下纸盒进纸辊、分离辊、搓纸棍 是否有磨损, 脏污等其他异常 PPF 控制板, LGC 板: 相关线束连接及电路板本身 CN315/CN241/CN246/CN247 相关纸路是否异常、客户纸张是否有异常、纸张克重是否符合要求 检查纸盒内部是否异常, 纸盒托盘是否正常抬升等 (对应 C160 检查)
E190	LCF 卡纸 (纸张未到达 LCF 供纸传感器) : 从 LCF 输送的纸张, 未到达大容量供纸供纸传感器	LCF 供纸传感器: FS-03-[F1]ON/[9]/[F], 线束连接, 传感器机构工作状态 LCF 供纸离合器: FS-03-209, 相关线束连接 LCF 进纸辊、分离辊、搓纸棍 是否有磨损, 脏污等其他异常 LCF 板: 相关线束连接及电路板本身 CN1/CN2/CN6 LGC 板: 相关线束连接及电路板本身 CN315 相关纸路是否异常、客户纸张是否有异常、纸张克重是否符合要求 检查纸盒内部是否异常, 纸盒托盘是否正常抬升等 (对应 C190 检查)
E200	纸盒 1 输送卡纸 (纸张未到达定位传感器) : 纸张通过第 1 供纸传感器后, 未到达定位传感器	定位传感器: FS-03-[ALL]OFF/[9]/[A], 相关线束连接, 传感器机构工作状态 纸盒 1 输纸离合器 (高速/低速) : FS-03-203/205, 相关线束连接 LGC 板: 相关线束连接及电路板本身 CN318 此纸源搓纸棍, 分离辊, 进纸辊, 输送辊是否有磨损, 脏污等异常 相关纸路是否异常、客户纸张是否有异常、纸张克重是否符合要求
E210	纸盒 2 输送卡纸 (纸张未到达定位传感器) : 纸张通过第 1 供纸传感器后, 未到达定位传感器	定位传感器: FS-03-[ALL]OFF/[9]/[A], 相关线束连接, 传感器机构工作状态 纸盒 1 输纸离合器 (高速/低速) : FS-03-203/205, 相关线束连接 LGC 板: 相关线束连接及电路板本身 CN318 此纸源搓纸棍, 分离辊, 进纸辊, 输送辊是否有磨损, 脏污等异常 相关纸路是否异常、客户纸张是否有异常、纸张克重是否符合要求
E220	纸盒 2 输送卡纸 (纸张未到达纸盒 1 供纸传感器) : 纸张 通过纸盒 2 供纸传感器后, 未到达纸盒 1 供纸传感器。	第 1 输纸传感器: FS-03-[ALL]OFF/[9]/[B], 线束连接 J661/J659, 传感器机构工作状态 纸盒 2 输纸离合器 (高速/低速) : FS-03-203/205, 相关线束连接 LGC 板: 相关线束连接及电路板本身 CN318 此纸源搓纸棍, 分离辊, 进纸辊, 输送辊是否有磨损, 脏污等异常 相关纸路是否异常、客户纸张是否有异常、纸张克重是否符合要求
E270	旁路输送卡纸 (纸张未到达定位传感器) : 纸张通过旁路供纸传感器后, 未到达定位传感器	定位传感器: FS-03-[ALL]OFF/[9]/[A], 相关线束连接, 传感器机构工作状态 旁路供纸离合器: FS-03-204, 相关线束连接 LGC 板: 相关线束连接及电路板本身 CN318/CN321 此纸源搓纸棍, 分离辊, 进纸辊, 输送辊是否有磨损, 脏污等异常 相关纸路是否异常、客户纸张是否有异常、纸张克重是否符合要求
E300	PPF 上纸盒输送卡纸 (纸张未到达定位传感器) : 纸张通过纸盒 1 供纸传感器后, 未到达定位传感器	定位传感器: FS-03-[ALL]OFF/[9]/[A], 相关线束连接, 传感器机构工作状态 纸盒 1 输纸离合器 (高速/低速) : FS-03-203/205, 相关线束连接 LGC 板: 相关线束连接及电路板本身 CN318 此纸源搓纸棍, 分离辊, 进纸辊, 输送辊是否有磨损, 脏污等异常 相关纸路是否异常、客户纸张是否有异常、纸张克重是否符合要求
E310	PPF 下纸盒输送卡纸 (纸张未到达第 1 供纸传感器) : 纸张通过第 2 供纸传感器后, 未到达纸盒 1 供纸传感器。	第 1 输纸传感器: FS-03-[ALL]OFF/[9]/[B], 线束连接 J661/J659, 传感器机构工作状态 纸盒 2 输纸离合器 (高速/低速) : FS-03-203/205, 相关线束连接 LGC 板: 相关线束连接及电路板本身 CN318 此纸源搓纸棍, 分离辊, 进纸辊, 输送辊是否有磨损, 脏污等异常 相关纸路是否异常、客户纸张是否有异常、纸张克重是否符合要求
E320	PPF 上纸盒输送卡纸 (纸张未到达纸盒 2 供纸传感器) : 纸张通过 PPF 上纸盒供纸传感器后, 未到达纸盒 2 供纸传感器。	第 2 输纸传感器: FS-03-[F2]ON/[4]/[D], 线束连接, 传感器机构工作状态 PPF 输纸离合器: FS-03-225, 相关线束连接 LGC 板: 相关线束连接及电路板本身 CN318/CN315 PPF 板: 相关线束连接及电路板本身 CN241/CN247 此纸源搓纸棍, 分离辊, 进纸辊, 输送辊是否有磨损, 脏污等异常 相关纸路是否异常、客户纸张是否有异常、纸张克重是否符合要求
E330	PPF 下纸盒输送卡纸 (纸张未到达定位传感器) : 纸张通过纸盒 1 供纸传感器后, 未到达定位传感器。	定位传感器: FS-03-[ALL]OFF/[9]/[A], 相关线束连接, 传感器机构工作状态 纸盒 1 输纸离合器 (高速/低速) : FS-03-203/205, 相关线束连接 LGC 板: 相关线束连接及电路板本身 CN318 此纸源搓纸棍, 分离辊, 进纸辊, 输送辊是否有磨损, 脏污等异常 相关纸路是否异常、客户纸张是否有异常、纸张克重是否符合要求
E340	PPF 下纸盒输送卡纸 (纸张未到达纸盒 1 供纸传感器) : 纸张通过纸盒 2 供纸传感器后, 未到达纸盒 1 供纸传感器。	第 1 输纸传感器: FS-03-[ALL]OFF/[9]/[B], 线束连接 J661/J659, 传感器机构工作状态 纸盒 2 输纸离合器 (高速/低速) : FS-03-203/205, 相关线束连接 LGC 板: 相关线束连接及电路板本身 CN318 此纸源搓纸棍, 分离辊, 进纸辊, 输送辊是否有磨损, 脏污等异常 相关纸路是否异常、客户纸张是否有异常、纸张克重是否符合要求
E350	PPF 下纸盒输送卡纸 (纸张未到达纸盒 2 供纸传感器) : 纸张通过 PPF 上纸盒供纸传感器后, 未到达纸盒 2 供纸传感器。	第 2 输纸传感器: FS-03-[F2]ON/[4]/[D], 线束连接, 传感器机构工作状态 PPF 输纸离合器: FS-03-225, 相关线束连接 LGC 板: 相关线束连接及电路板本身 CN318/CN315 PPF 板: 相关线束连接及电路板本身 CN241/CN247 此纸源搓纸棍, 分离辊, 进纸辊, 输送辊是否有磨损, 脏污等异常 相关纸路是否异常、客户纸张是否有异常、纸张克重是否符合要求

代码	错误代码含义	故障排除简要提示 (供参考)
E360	PPF 下纸盒输送卡纸 (纸张未到达 PPF 上纸盒供纸传感器) : 纸张通过 PPF 下纸盒供纸传感器后,未到达 PPF 上纸盒供纸传感器。	PPF 上纸盒供纸传感器 : FS-03-[F2]ON/[0]/[C], 相关线束连接, 传感器机构工作状态 输纸离合器 (高速/低速) : FS-03-203/205, 相关线束连接 PPF 输纸离合器 : FS-03-226/228, 相关线束连接 LGC 板 : 相关线束连接及电路板本身 CN318/CN315 PPF 板 : 相关线束连接及电路板本身 J959/J975/CN247/CN241/J957 此纸源搓纸棍, 分离辊, 进纸辊, 输送辊是否有磨损, 脏污等异常 相关纸路是否异常、客户纸张是否有异常、纸张克重是否符合要求
E3C0	LCF 输送卡纸 (纸张未到达定位传感器) : 从 LCF 输送的纸张, 通过纸盒 1 供纸传感器后, 未到达定位传感器。	定位传感器 : FS-03-[ALL]OFF/[9]/[A], 相关线束连接, 传感器机构工作状态 纸盒 1 输纸离合器 (高速/低速) : FS-03-203/205, 相关线束连接 LGC 板 : 相关线束连接及电路板本身 CN318 此纸源搓纸棍, 分离辊, 进纸辊, 输送辊是否有磨损, 脏污等异常 相关纸路是否异常、客户纸张是否有异常、纸张克重是否符合要求
E3D0	LCF 输送卡纸 (纸张未到达纸盒 1 供纸传感器) : 从 LCF 输送的纸张, 通过纸盒 2 供纸传感器后, 未到达纸盒 1 供纸传感器。	第 1 输纸传感器 : FS-03-[ALL]OFF/[9]/[B], 线束连接 J661/J659, 传感器机构工作状态 纸盒 2 输纸离合器 (高速/低速) : FS-03-203/205, 相关线束连接 LGC 板 : 相关线束连接及电路板本身 CN318 此纸源搓纸棍, 分离辊, 进纸辊, 输送辊是否有磨损, 脏污等异常 相关纸路是否异常、客户纸张是否有异常、纸张克重是否符合要求
E3E0	LCF 输送卡纸 (纸张未到达纸盒 2 供纸传感器) : 从 LCF 输送的纸张, 通过 LCF 供纸传感器后, 未到达纸盒 2 供纸传感器。	第 2 输纸传感器 : FS-03-[F2]ON/[4]/[D], 线束连接, 传感器机构工作状态 PPF 输纸离合器 : FS-03-225, 相关线束连接 LGC 板 : 相关线束连接及电路板本身 CN318/CN315 PPF 板 : 相关线束连接及电路板本身 CN241/CN247 此纸源搓纸棍, 分离辊, 进纸辊, 输送辊是否有磨损, 脏污等异常 相关纸路是否异常、客户纸张是否有异常、纸张克重是否符合要求
E410	前盖板打开卡纸 : 打印时, 前盖板打开	开关关闭情况 : 前门连锁开关 前门连锁开关 : FS-03-[ALL]OFF/[7]/[C], 相关线束连接, 开关机构工作状态 24V 供电检查 : FS-03-[ALL]OFF/[7]/[D], 相关线束连接 LGC 板 : 相关线束连接及电路板本身 CN319/CN301
E420	PPF 侧盖板打开卡纸 : 打印时, PPF 侧盖板打开	开关关闭情况 : PPF 侧盖板是否异常, 开关的工作状况 PPF 侧盖板开关 : FS-03-[F2]ON/[0]/[A], 相关线束连接 LGC 板 : 相关线束连接及电路板本身 CN315 PPF 板 : 相关线束连接及电路板本身 CN241/CN247
E430	ADU 打开卡纸 : 打印时, ADU 打开	开关关闭情况 : ADU 盖板是否异常, 开关的工作状况 ADU 开关 : FS-03-[ALL]OFF/[7]/[A], 相关线束连接 LGC 板 : 相关线束连接及电路板本身 CN311
E440	侧盖板打开卡纸 : 打印时, 侧盖板打开	开关关闭情况 : 侧盖板是否异常, 开关的工作状况 侧盖板开关 : FS-03-[F2]ON/[4]/[A], 相关线束连接 LGC 板 : 相关线束连接及电路板本身 CN318
E450	LCF 侧盖板打开卡纸 : 打印时, 选购 LCF 侧盖板打开。	开关关闭情况 : LCF 侧盖板开关 选购 LCF 侧盖板开关传感器 : FS-03-[F1]ON/[9]/[A], 相关线束连接 选购 LCF 板 : 相关线束连接及电路板本身 CN1/CN7 LGC 板 : 相关线束连接及电路板本身 CN315
E480	中继 (桥) 单元打开卡纸 : 打印时, 中继 (桥) 单元打开	开关关闭情况 : 中继/桥单元盖板开关 中继/桥单元盖板开关传感器 : FS-03-[ALL]OFF/[7]/[B], 相关线束连接 LGC 板 : 相关线束连接及电路板本身 CN311
E490	打印时 JSP 盖板打开 : 打印时, 作业分类盘盖板打开卡纸	作业分类盘盖板关闭情况 作业分类盘盖板开关传感器 : FS-03-[ALL]OFF/[7]/[B], 相关线束连接 JSP 板 : 相关线束连接及电路板本身 连接器 CN260/CN261 LGC 板 : 相关线束连接及电路板本身 连接器 CN311
E510	ADU 输送中断卡纸 (纸张未到达 ADU 入口传感器) : 纸张翻转后未到达入口传感器	ADU 入口传感器 : FS-03-[ALL]OFF/[9]/[G], 相关线束连接 CN321, 传感器机构工作状态 出口电机 (L) 或出口反转电机 (H) : FS-03-121/171, 相关线束连接 J609/J611 ADU 内各辊是否有磨损, 脏污等异常 出口辊是否有磨损, 脏污等异常 ADU 板, LGC 板 : 相关线束连接 CN324 (L) 或 CN307 (H) 及电路板本身 定影单元 : 定影单元内是否有异常, 比如压力弹簧, 各辊表面
E520	ADU 中停留造成卡纸 : 纸张通过 ADU 入纸传感器后, 未到达 ADU 出纸传感器。	ADU 出口传感器 : FS-03-[ALL]OFF/[9]/[H], 相关线束连接, 传感器机构工作状态 ADU 电机 : FS-03-110/160, 相关线束连接 ADU 内各辊及出口辊是否有异常 ADU 板 : 相关线束连接及电路板本身 CN420/CN422 LGC 板 : 相关线束连接及电路板本身 CN321
E550	纸张在输送纸路上停留造成卡纸 : 打印完成后, 纸张停留在输送纸路上	依据控制面板上排除卡纸的位置, 检查相应区域 进纸辊或输送辊是否造成多张进纸 传感器状况 : FS-03 测试 (参照 E030 检查相应传感器), 相关线束连接 相关电路板 : LGC 板、ADU 板、PPF 板、LCF 板及线束连接 检查客户纸张、纸路情况、各辊是否有异常, 造成多张进纸
E551	纸张在输送纸路上停留造成卡纸 : 当出现维修请求时发生	依据控制面板上排除卡纸的位置, 检查相应区域 传感器状况 : FS-03 测试 (参照 E030 检查相应传感器), 相关线束连接 相关电路板 : LGC 板、ADU 板、PPF 板、LCF 板及线束连接 检查客户纸张、纸路情况、各辊是否有异常, 造成多张进纸
E552	纸张在输送纸路上停留造成卡纸 : 当盖板关闭时	依据控制面板上排除卡纸的位置, 检查相应区域 传感器状况 : FS-03 测试 (参照 E030 检查相应传感器), 相关线束连接 相关电路板 : LGC 板、ADU 板、PPF 板、LCF 板及线束连接 检查客户纸张、纸路情况、各辊是否有异常, 造成多张进纸

代码	错误代码含义	故障排除简要提示 (供参考)
E570	纸张未到达反转传感器造成卡纸： 纸张没有到达反转传感器	反转传感器：FS-03-[ALL]OFF/[9]/[D]，相关线束连接，传感器机构工作状态 反转门：FS-03-222/223，相关线束连接 反转电机：FS-03-120/121，相关线束连接
E580	纸张停留在反转区造成卡纸： 纸张停留在反转传感器	检查桥单元和主机的线束接口 ADU 板和 LGC 板：相关线束连接及电路板本身 CN321/CN420/CN421/CN422/CN307/J609/J610 驱动单元、辊检查：齿轮、辊检查 相关纸路各辊是否有异常
E712	纸张未到达 RADF/DSDF 定位传感器时卡纸： 原稿供纸盘送入的原稿未到达定位传感器	原稿定位传感器：FS-03-[F2]ON[7]/[H]、相关线束连接 CN74/J88/J86，传感器机构工作状态(RADF) 原稿空位传感器：FS-03-[F2]ON[7]/[H]、相关线束连接 CN74/J975/J950，传感器机构工作状态(DSDF) 提升辊：脏污，磨损等异常，相关纸路结构(DSDF) 分离辊，搓纸棍，进纸辊：脏污，磨损等异常，相关纸路结构 驱动部分、辊检查：齿轮、辊检查 客户原稿纸张是否有问题 RADF/DSDF 控制板：相关线束连接 CN74 及电路板本身
E714	RADF/DSDF 供纸信号接收卡纸： 即使原稿供纸盘中没有原稿，也收到了供纸信号	纸张空位传感器：FS-03-[F2]ON[7]/[B]、相关线束连接 CN75/J92/J96，传感器机构工作状态 (RADF) 纸张空位传感器：FS-03-[F2]ON[7]/[B]、相关线束连接 CN75，传感器机构工作状态 (DSDF) RADF/DSDF 板：相关线束连接 CN75 及电路板本身 驱动部分、辊检查：齿轮、辊检查
E717	DSDF 未到达原稿进纸传感器卡纸： 原稿未到达进纸传感器	纸张进纸传感器：FS-03-[F2]ON[8]/[E]、相关线束连接 CN74/J950/J974，传感器机构工作状态 进纸电机：FS-03-281/282，电机工作情况，相关线束连接 CN77 DSDF 板：相关线束连接 J990/CN77 及电路板本身
E718	DSDF 原稿设置卡纸/原稿托盘抬升异常： 托盘在抬升或下降后，托盘抬升上限或下限传感器在指定时间内未响应	检查托盘抬升机械机构是否异常 托盘抬升上限传感器：FS-03-[F2]ON[6]/[E]、相关线束连接，传感器工作情况 托盘抬升下限传感器：FS-03-[F2]ON[6]/[F]、相关线束连接，传感器工作情况 DSDF 托盘抬升离合器：离合器工作情况，相关线束连接 DSDF 分离电机：FS-03-291/292，相关线束连接，电机工作情况 DSDF 控制板：相关线束连接及电路板本身
E721	未到达 RADF 传感器时卡纸： 原稿通过定位传感器（扫描正面）或反转传感器（扫描反面）后，未到达读取传感器 未到达 DSDF 读取传感器-1 时卡纸： 原稿通过定位传感器后，未到达读取传感器-1	(RADF) 定位辊和读取辊：是否有脏污，异常，尝试清洁 读取传感器：FS-03-[F2] ON[7]/[G]、连接 CN75/J94 和线束检查 RADF 板：相关线束连接 CN75 及电路板本身 (DSDF) 定位辊和预读取辊：是否有脏污，异常，尝试清洁 读取传感器-1：FS-03-[F2]ON[7]/[G]、连接和线束检查 J983/J956/CN75 尝试进行定位量调整：FS-05-3040 读取电机：电机工作情况，相关线束连接 J992/CN79 DSDF 板：相关线束连接 J982/CN79 及电路板本身
E722	纸张未到达 RADF 出口/反转传感器时发生卡纸(扫描中)： 在将原稿从扫描区输送到出口区时，已通过读取传感器的原稿，未到达出口传感器 纸张未到达 DSDF 出口传感器时发生卡纸(在扫描过程中)： 在将原稿从扫描区输送到出口区时，已通过读取传感器-2的原稿，未到达出口传感器	(RADF) 定位辊，读取辊，出口辊：是否有脏污或其他异常，尝试清洁 原稿出口/反转传感器：FS-03-[F2] ON[7]/[E]、相关线束连接 CN75/J93，传感器机构工作状态 RADF 板：相关线束连接 CN75 及电路板本身 驱动部分、辊检查：齿轮、辊检查 (DSDF) 读取辊-2：是否有脏污或其他异常，尝试清洁 原稿出口传感器：FS-03-[F2] ON[7]/[E]、相关线束连接，传感器机构工作状态 DSDF 板：相关线束连接 J985/J957/CN75 及电路板本身
E724	纸张卡在 RADF 定位传感器处： 原稿的前端到达定位传感器后，其尾端还没有通过定位传感器 纸张卡在 DSDF 定位传感器处： 原稿的前端到达定位传感器后，其尾端还没有通过定位传感器	(RADF) 定位辊，读取辊：脏污或其他异常、尝试清洁 定位传感器：FS-03-[F2] ON[7]/[H]、相关线束连接，传感器机构工作状态 原稿宽度传感器-1/-2：FS-03-[F2] ON[8]/[F](1)、FS-03-[F2] ON[8]/[G](2)、相关线束连接，传感器机构工作状态 RADF 板：相关线束连接 CN74/J86/J89/J90 及电路板本身 驱动部分、辊检查：齿轮、辊检查 (DSDF) 定位辊：脏污或其他异常、尝试清洁 定位传感器：FS-03-[F2]ON[7]/[H]、相关线束连接 J975/J950/CN74，传感器机构工作状态 原稿宽度传感器-1/-2：FS-03-[F2]ON[8]/[F](1)、FS-03-[F2]ON[8]/[G](2)、相关线束连接，传感器机构工作状态 原稿长度传感器-1/-2：FS-03-[F2]ON[8]/[D](1)、FS-03-[F2]ON[7]/[A](2)、相关线束连接 J970/J971/CN76，传感器机构工作状态 DSDF 板：相关线束连接及电路板本身
E725	纸张卡在 RADF 读取传感器处： 原稿的前端到达读取传感器后，其尾端还没有通过读取传感器 纸张卡在 DSDF 读取传感器-1 处： 原稿的前端到达读取传感器后，其尾端还没有通过读取传感器	(RADF) 定位辊和读取辊：是否有脏污，异常，尝试清洁 读取传感器：FS-03-[F2]ON[7]/[G]、连接线束检查 J94 原稿中间输送传感器：FS-03-[F2]ON[7]/[F]、相关线束连接 CN75/J94 RADF 板：相关线束连接 CN75 及电路板本身 (DSDF) 读取辊-1：是否有脏污，异常，尝试清洁 DSDF 安装是否正确 读取传感器-1：FS-03-[F2]ON[7]/[G]、连接线束检查 DSDF 板：相关线束连接 J983/J956/CN75 及电路板本身

代码	错误代码含义	故障排错简要提示 (供参考)
E726	RADF 输送/出口信号的接收导致的卡纸: 在原稿处于曝光等待位置时,自动双面输稿器没有收到来自该复合机的输送到出口信号 DSDF 输送/出口信号的接收导致的卡纸: 在原稿处于曝光等待位置时,输稿器没有收到来自该复合机的输送到出口信号	如果排除卡纸后仍然发生,重启机器 RADF/DSDF 板、SYS 板: 相关线束连接 电源供电: 检查 24V、5V 供电是否正常
E727	原稿未到达 DSDF 读取传感器-2 卡纸: 通过了读取传感器-1 的原稿未到达读取传感器-2	塑料导纸薄膜片: 是否有脏污、磨损,位置是否异常,尝试清洁调整 读取辊: 是否有脏污,磨损或异常,尝试清洁 DSDF 安装是否正确 读取传感器-2: FS-03-[F2]ON[6]/[D]、相关线束连接,传感器机构工作状态 DSDF 板: 相关线束连接 J984/J956/CN75 及电路板本身
E729	纸张卡在 DSDF 读取传感器-2 卡纸: 纸张前端通过读取传感器-2,而尾端未通过	预读取辊-2: 是否有脏污,磨损或异常,尝试清洁 读取传感器-2: FS-03-[F2]ON[6]/[D]、相关线束连接 J984/J956/CN75,传感器机构工作状态 出口电机: 电机工作情况,相关线束连接 J991/CN77 DSDF 板: 相关线束连接及电路板本身
E731	纸张卡在 RADF/DSDF 出口/反转传感器处: 原稿的前端到达出口/反转传感器后,其尾端还没有通过该传感器	出口辊: 是否有脏污,磨损或异常,尝试清洁 原稿出口/反转传感器: FS-03-[F2]ON[7]/[E]、相关线束连接 J93/CN75,传感器机构工作状态 (RADF) 原稿出口传感器: FS-03-[F2]ON[7]/[E]、相关线束连接 J985/J957/CN75,传感器机构工作状态 (DSDF) RADF/DSDF 板: 相关线束连接 CN75 及电路板本身 驱动部分、辊检查: 齿轮、辊检查
E762	原稿停留在 DSDF 定位传感器卡纸	检查输纸路径内是否有异常 定位传感器: FS-03-[F2]ON/[7]/[H]、相关线束连接,传感器机构工作状态 DSDF 板: 相关线束连接 J975/J950/CN74 及电路板本身
E769	原稿停留在进纸传感器卡纸	检查防纸张折角导板是否有异常 进纸传感器: FS-03-[F2]ON/[8]/[E]、相关线束连接,传感器机构工作状态 DSDF 板: 相关线束连接 J974/J950/CN74 及电路板本身
E770	原稿停留在原稿宽度检测传感器-1 卡纸	原稿宽度检测传感器-1: FS-03-[F2]ON/[8]/[F]、相关线束连接,传感器机构工作状态 DSDF 板: 相关线束连接 J972/J950/CN75 及电路板本身
E771	原稿停留在原稿宽度检测传感器-2 卡纸	原稿宽度检测传感器-2: FS-03-[F2]ON/[8]/[G]、相关线束连接,传感器机构工作状态 DSDF 板: 相关线束连接 J973/J950/CN75 及电路板本身
E774	原稿停留在原稿长度检测传感器-1 卡纸	原稿长度检测传感器-1: FS-03-[F2]ON/[7]/[G]、相关线束连接,传感器机构工作状态 DSDF 板: 相关线束连接 J983/J956/CN75 及电路板本身
E775	原稿停留在原稿长度检测传感器-2 卡纸	原稿长度检测传感器-2: FS-03-[F2]ON/[6]/[D]、相关线束连接,传感器机构工作状态 DSDF 板: 相关线束连接 J984/J956/CN75 及电路板本身
E777	原稿停留在出口传感器卡纸	出口传感器: FS-03-[F2]ON/[7]/[E]、相关线束连接,传感器机构工作状态 DSDF 板: 相关线束连接 J985/J957/CN75 及电路板本身
E860	RADF 取卡纸盖板打开造成卡纸 DSDF 取卡纸盖板打开/明暗校正片初始位置传感器异常造成卡纸	(RADF) RADF 卡纸排除盖板检查: 打开关闭是否异常 原稿卡纸排除盖板开/关闭传感器: FS-03-[F2]ON/[7]/[C]、相关线束连接 CN75/J92/J97,传感器机构工作状态 RADF 板: 相关线束连接 CN75 及电路板本身 (DSDF) 1、当卡纸发生在原稿输送开始之前或者结束之后 下盖板检查: 打开关闭是否异常 下盖板打开/关闭检测传感器: FS-03-[F2]ON/[6]/[C]、传感器工作情况,相关线束连接 J980/J953/CN75 下盖板打开/关闭连锁开关: 开关工作是否异常,相关线束连接 出口电机: FS-03-284,电机工作情况,相关线束连接,如电机正常,检查明暗校正片初始位置传感器 明暗校正片初始位置传感器: FS-03-[F2]ON/[6]/[A]、传感器工作情况,相关线束连接 DSDF 板: 相关线束连接及电路板本身 2、当卡纸发生在原稿输送过程中: 上/下盖板: 打开关闭是否异常 上盖板打开/关闭检测传感器: FS-03-[F2]ON/[7]/[C]、传感器工作情况,相关线束连接 J981/J954/CN75 上盖板连锁开关: 开关工作是否异常,相关线束连接 下盖板打开/关闭检测传感器: FS-03-[F2]ON/[6]/[C]、传感器工作情况,相关线束连接 J980/J953/CN75 下盖板连锁开关: 开关工作是否异常,相关线束连接 出口电机: FS-03-284,电机工作情况,相关线束连接,如电机正常,检查明暗校正片初始位置传感器 明暗校正片初始位置传感器: FS-03-[F2]ON/[6]/[A]、传感器工作情况,相关线束连接 DSDF 板: 相关线束连接及电路板本身
E870	RADF 打开卡纸: RADF 在作业过程中被打开	RADF 是否关闭正常,排除卡纸后重新关闭 稿台盖板传感器 1/2: FS-03-[F2]ON[5]/[C](1)、FS-03-[F2]ON[5]/[G](2)、相关线束连接 CN121/J1003/J1004,传感器机构工作状态 LGC 板: 相关线束连接 CN121 及电路板本身
E910	纸张未到达过桥单元输纸传感器 1 卡纸: 纸张在通过出口传感器后未到达过桥单元输纸传感器 1	检查过桥单元是否有纸张,是否有异常 过桥单元输纸传感器 1: FS-03-[ALL]OFF/[0]/[A]、线束连接 CN311/J607/J801 过桥单元电磁铁: FS-03-232,线束连接 CN311/J607/J801,工作情况 定影电机运转时过桥单元输送辊是否工作: FS-03-101/151,线束连接 LGC 板: 相关线束连接及电路板本身 CN311
E920	纸张停留在过桥单元输纸传感器 1: 纸张在前端通过过桥单元输纸传感器 1 后尾端未通过过桥单元输纸传感器 1	检查过桥单元是否有纸张,是否有异常,过桥单元导纸薄膜片是否有变形阻碍进纸。 过桥单元输纸传感器 1: FS-03-[ALL]OFF/[0]/[A]、线束连接 CN311/J607/J801 过桥单元电磁铁: FS-03-232,线束连接 CN311/J607/J801,工作情况 定影电机运转时过桥单元输送辊是否工作: FS-03-101/151,线束连接 LGC 板: 相关线束连接及电路板本身 CN311

代码	错误代码含义	故障排除简要提示 (供参考)
E930	纸张未到达过桥单元输纸传感器 2 卡纸： 纸张前端到达过桥单元输纸传感器 1 后，尾端没有到达过桥单元输纸传感器 2	检查过桥单元是否有纸张，是否有异常 过桥单元输纸传感器 2：FS-03-[ALL]OFF/[0]/[B]、线束连接 CN311/J607/J802 定影电机运转时过桥单元输送辊是否工作：FS-03-101/151，线束连接 LGC 板：相关线束连接及电路板本身 CN311
E940	纸张停留在过桥单元输纸传感器 2： 纸张在前端通过过桥单元输纸传感器 2 后尾端未通过过桥单元输纸传感器 2	检查过桥单元是否有纸张，是否有异常 过桥单元输纸传感器 2：FS-03-[ALL]OFF/[0]/[B]、线束连接 CN311/J607/J802 定影电机运转时过桥单元输送辊是否工作：FS-03-101/151，线束连接 LGC 板：相关线束连接及电路板本身 CN311
E950	纸张未到达作业分类托盘输纸传感器卡纸： 纸张在通过出口传感器后没有到达作业分类托盘输纸传感器	检查输送通道，作业分类盘纸路中是否有残留 检查作业分类盘进纸传感器是否正常工作：FS-03-[ALL]OFF/[0]/[A]，检查线束、作业分类托盘电路板 检查作业分类盘纸路及相关机械结构是否有异常 JSP 板：相关线束连接及电路板本身 CN260/CN262 LGC 板：相关线束连接及电路板本身 CN311
E951	纸张停留在作业分类托盘输纸传感器： 纸张在前端通过作业分类托盘输纸传感器后尾端未通过作业分类托盘输纸传感器	检查输送通道，作业分类盘纸路中是否有残留 检查作业分类盘进纸传感器是否正常工作：FS-03-[ALL]OFF/[0]/[A]，检查线束、作业分类托盘电路板 检查作业分类盘纸路及相关机械结构是否有异常 JSP 板：相关线束连接及电路板本身 CN260/CN262 LGC 板：相关线束连接及电路板本身 CN311
E9F0	打孔卡纸： 没有正确进行打孔 (MJ-1110/1109/1042)	MJ-1042 打孔单元移动电机：电机能否正常工作，相关线束连接 打孔移动单元初始位置传感器：传感器检查、相关线束连接 (TP26 输出在光路遮挡时为 1V 以下，未遮挡时为 5V)。 纸张检测传感器 (发射/接收) (S24/S25)：传感器检查、相关线束连接 (CN6 第 8 引脚在光路遮挡时为 1.2V 以下，未遮挡时为 3V)。 打孔控制线路板：相关线束连接 CN3/4/5/6/7 及电路板本身 MJ-1109/1110 打孔电机 M3：电机能否正常工作，相关线束连接 打孔初始位置传感器 S4：传感器检查、相关线束连接是否异常，传感器能否正常工作 打孔传感器 S5：传感器检查、相关线束连接是否异常，传感器能否正常工作 打孔单元控制板：相关线束连接及电路板本身
EA10	纸张输送延迟卡纸 (MJ-1110/1109/1042)	MJ-1042 输纸电机 1 (M8) 是否异常：电机检查、相关线束连接 CN22 输纸电机 2 (M4) 是否异常：电机检查、相关线束连接 CN14 整理器控制板：相关线束连接 CN22/14 及电路板本身 MJ-1109/MJ-1110 整理器纸路内是否有异常 入口传感器 S22：传感器检查、相关线束连接是否异常，传感器能否正常工作 纸张入口活门电磁铁 SOL5：电磁铁能否正常工作，相关线束连接 CN1、电磁铁活门是否正常工作，间隙距离是否异常 入口电机 M1：电机能否正常工作，相关线束连接 CN17 整理器控制板：相关线束连接 CN1/17、电路板本身
EA20	第一输纸电机错误/第二输纸电机错误导致纸张输送延时卡纸 (MJ-1042) 纸张输送停留卡纸 (入口传感器) (MJ1109/MJ-1110)	MJ-1042 输纸电机 1 (M8) 是否异常：电机检查、相关线束连接 CN22 输纸电机 2 (M4) 是否异常：电机检查、相关线束连接 CN14 桨片初始位置传感器检查：传感器工作情况，相关线束连接 整理器控制板：相关线束连接 CN22/14 及电路板本身 MJ-1109/MJ-1110 整理器纸路内是否有异常 输纸传感器 S1：传感器检查、相关线束连接是否异常，传感器能否正常工作 整理器控制板：相关线束连接 CN8，电路板本身
EA21	纸张尺寸错误卡纸 (入口传感器) (MJ1109/MJ-1110)	整理器纸路内是否有异常 入口传感器 S1：相关线束连接是否异常，传感器能否正常工作 输纸传感器 S2：相关线束连接是否异常，传感器能否正常工作 整理器控制板：相关线束连接 CN8、电路板本身
EA22	纸张尺寸错误卡纸 (纸张打孔边缘传感器) (MJ1109/MJ-1110)	整理器纸路内是否有异常 入口传感器 S1：相关线束连接是否异常，传感器能否正常工作 输纸传感器 S2：相关线束连接是否异常，传感器能否正常工作 纸张位置传感器 S6-1、S6-2：相关线束连接是否异常 CN1/CN4/CN5，传感器能否正常工作 整理器控制板：相关线束连接 CN8、电路板本身
EA23	纸张输送停留卡纸 (输纸传感器) (MJ1109/MJ-1110)	整理器纸路内是否有异常 输纸传感器 S2：传感器及相关线束连接 纸张保持凸轮：相关转动的机械结构是否有异常 整理器控制板：相关线束连接 CN8、电路板本身
EA24	纸张输送停留卡纸 (入口传感器和输纸传感器之间) (MJ1109/MJ-1110)	整理器纸路内是否有异常 入口传感器 S1、输纸传感器 S2：传感器及相关线束连接 纸张保持凸轮：相关转动的机械结构是否有异常 入口电机 M1：电机能否正常工作，相关线束连接 输纸路径切换电磁铁 SOL5：电磁铁能否正常工作，相关线束连接 CN1 输送导板与挡板末端间隙是否异常：电磁铁打开：2.3~2.9mm，电磁铁关闭：1.5~2.1mm 整理器控制板：相关线束连接 CN8/17，电路板本身
EA25	纸张输送卡纸 (堆叠出口电机异常) (MJ-1042) 纸张输送卡纸 (纸张堆叠出口后) (MJ-1109/MJ-1110)	MJ-1042 堆叠出口电机(M5)是否异常：电机检查、相关线束连接 整理器控制板：相关线束连接 CN14 及电路板本身 MJ-1109/MJ-1110 整理器纸路内是否有异常 处理托盘传感器 S12：传感器及相关线束连接 CN25 整理器控制板：相关线束连接 CN25、电路板本身

代码	错误代码含义	故障排错简要提示 (供参考)
EA26	纸张输送停留卡纸 (供纸时复合机收到停止信号) (MJ-1042) 纸张输送停留卡纸 (供纸时复合机收到停止信号) (MJ-1109/MJ-1110)	MJ-1042 整理器控制板: 尝试 FW 升级, 相关线束连接及电路板本身 LGC 板: 相关线束连接及电路板本身 MJ-1109/MJ-1110 整理器纸路内是否有异常 入口传感器 S1: 传感器及相关线束连接 CN8 整理器控制板: 相关线束连接 CN8、电路板本身
EA27	纸张输送停留卡纸 (纸张未插入) (MJ-1109/MJ-1110)	整理器纸路内是否有异常 入口传感器 S1: 传感器及相关线束连接 CN8 整理器控制板: 相关线束连接 CN8、电路板本身
EA28	纸张输送停留卡纸 (纸张支架托盘操作延时) (MJ-1109/MJ-1110)	整理器纸路内是否有异常 辅助导板电机 M10: 电机能否正常工作, 相关线束连接 CN10 辅助导板: 打开关闭导板, 检查相关机械结构是否有异常 整理器控制板: 相关线束连接 CN10、电路板本身
EA29	纸张输送停留卡纸 (堆叠输送延时) (MJ-1109/MJ-1110)	整理器纸路内是否有异常 缓冲托盘导板: 打开关闭导板, 检查相关机械结构是否有异常 缓冲托盘导板电机 M2: 电机能否正常工作, 相关线束连接 CN10 整理器控制板: 相关线束连接 CN8、电路板本身
EA2A	输送通道纸张停留造成卡纸 (入口-中间纸路传感器) (MJ-1042)	整理器纸路内是否有异常 输纸电机 1 M8: 电机能否正常工作, 相关线束连接 输纸电机 2 M4: 电机能否正常工作, 相关线束连接 入口纸路传感器 S19: 相关线束连接, 传感器机构工作状态、测量整理器控制板上 TP86 电压(光路未遮挡时为 1V 以下, 遮挡时为 3.3V)。 中间纸路传感器 S7: 相关线束连接, 传感器机构工作状态、测量整理器控制板上 TP84 电压(光路未遮挡时为 1V 以下, 遮挡时为 3.3V)。 整理器控制板: 相关线束连接 CN6/CN14/CN22, 电路板本身
EA2B	输送通道纸张停留造成卡纸 (中间纸路传感器) (MJ-1042)	整理器纸路内是否有异常 输纸电机 2 M4: 电机能否正常工作, 相关线束连接 入口纸路传感器 S19: 相关线束连接, 传感器机构工作状态、测量整理器控制板上 TP86 电压(光路未遮挡时为 1V 以下, 遮挡时为 3.3V) 中间纸路传感器 S7: 相关线束连接, 传感器机构工作状态、测量整理器控制板上 TP84 电压(光路未遮挡时为 1V 以下, 遮挡时为 3.3V) 整理器控制板: 相关线束连接 CN6/CN14/CN22, 电路板本身
EA2C	输送通道纸张停留造成卡纸 (入口-副纸路传感器) (MJ-1042)	整理器纸路内是否有异常 输纸电机 1 M8: 电机能否正常工作, 相关线束连接 输纸电机 2 M4: 电机能否正常工作, 相关线束连接 入口纸路传感器 S19: 相关线束连接, 传感器机构工作状态、测量整理器控制板上 TP86 电压(光路未遮挡时为 1V 以下, 遮挡时为 3.3V) 副纸路传感器 S8: 相关线束连接, 传感器机构工作状态、测量整理器控制板上 TP85 电压(光路未遮挡时为 1V 以下, 遮挡时为 3.3V) 静止托盘满检测传感器 S11: 相关线束连接, 传感器机构工作状态、测量整理器控制板上 TP26 电压(光路未遮挡时为 1V 以下, 遮挡时为 3.3V) 整理器控制板: 相关线束连接 CN6/CN10/CN14/CN22、电路板本身
EA2D	输送通道纸张停留造成卡纸 (副纸路传感器) (MJ-1042)	整理器纸路内是否有异常 输纸电机 2 M4: 电机能否正常工作, 相关线束连接 入口纸路传感器 S19: 相关线束连接, 传感器机构工作状态、测量整理器控制板上 TP86 电压(光路未遮挡时为 1V 以下, 遮挡时为 3.3V) 副纸路传感器 S8: 相关线束连接, 传感器机构工作状态、测量整理器控制板上 TP85 电压(光路未遮挡时为 1V 以下, 遮挡时为 3.3V) 静止托盘满检测传感器 S11: 相关线束连接, 传感器机构工作状态、测量整理器控制板上 TP26 电压(光路未遮挡时为 1V 以下, 遮挡时为 3.3V) 整理器控制板: 相关线束连接 CN6/CN10/CN14/CN22、电路板本身
EA2E	输送通道纸张停留造成卡纸 (MJ-1042)	整理器纸路内是否有异常 入口纸路传感器 S19: 相关线束连接, 传感器机构工作状态、测量整理器控制板上 TP86 电压(光路未遮挡时为 1V 以下, 遮挡时为 3.3V) 副纸路传感器 S8: 相关线束连接, 传感器机构工作状态、测量整理器控制板上 TP85 电压(光路未遮挡时为 1V 以下, 遮挡时为 3.3V) 静止托盘满检测传感器 S11: 相关线束连接, 传感器机构工作状态、测量整理器控制板上 TP26 电压(光路未遮挡时为 1V 以下, 遮挡时为 3.3V) 整理器控制板: 相关线束连接 CN6/CN10/CN22、电路板本身
EA31	输送通道纸张停留造成卡纸 (MJ-1042) 输送通道纸张停留造成卡纸 (MJ-1109/MJ-1110)	MJ-1042 整理器纸路内是否有异常 入口纸路传感器 S19: 相关线束连接, 传感器机构工作状态、测量整理器控制板上 TP86 电压(光路未遮挡时为 1V 以下, 遮挡时为 3.3V)。 中间纸路传感器 S7: 相关线束连接, 传感器机构工作状态、测量整理器控制板上 TP84 电压(光路未遮挡时为 1V 以下, 遮挡时为 3.3V)。 副纸路传感器 S8: 相关线束连接, 传感器机构工作状态、测量整理器控制板上 TP85 电压(光路未遮挡时为 1V 以下, 遮挡时为 3.3V)。 整理器控制板: 相关线束连接 CN6/CN22 及电路板本身 MJ-1109/MJ-1110 整理器纸路内是否有异常 供纸传感器 S22: 相关线束连接 CN1, 传感器机构工作状态 输纸传感器 S2: 相关线束连接 CN8, 传感器机构工作状态 入口传感器 S1: 相关线束连接 CN8, 传感器机构工作状态 纸张位置传感器 S6-1/S6-2: 相关线束连接 CN1/CN4/CN5, 传感器机构工作状态 整理器控制板: 相关线束连接 CN1/CN8、电路板本身

代码	错误代码含义	故障排除简要提示 (供参考)
EA32	<p>整理器托盘纸张检测异常：开机时检测到纸张托盘卡纸 (MJ-1042)</p> <p>出口纸张停留造成卡纸 (MJ-1109/MJ-1110)</p>	<p>MJ-1042 整理器纸路内、托盘内是否有异常 整理器托盘传感器 S4：传感器工作情况，相关线束连接，测量整理器控制板上 TP14 电压(光路未遮挡时为 1V 以下，遮挡时为 3.3V) 整理器控制板：相关线束连接 CN5 及电路板本身</p> <p>MJ-1109/MJ-1110 整理器纸路内、托盘内是否有异常 整理器托盘传感器 S12：传感器工作情况，相关线束连接 整理器控制板：相关线束连接 CN25 及电路板本身</p>
EA40	<p>盖板打开检测错误： 打印时，整理器单元的盖板打开 (MJ-1042)</p> <p>盖板打开检测错误： 打印时，整理器单元的盖板打开 (MJ-1109/MJ-1110)</p>	<p>MJ-1042 检查盖板能否正常关闭，是否有异常 副纸路打开/关闭传感器 (S12)：传感器工作情况，相关线束连接，测量整理器控制板上 TP12 电压(光路未遮挡时为 1V 以下，遮挡时为 3.3V) 前盖板开关 SW1：相关线束连接，开关是否能正常工作，测量整理器控制板上 TP77 电压(开关打开时为 1V 以下，开关关闭时为 3.3V) 整理器控制板：相关线束连接 CN10/13 及电路板本身</p> <p>MJ-1109/MJ-1110 检查盖板能否正常关闭，是否有异常 前盖板开关 SW1：相关线束连接，开关是否能正常工作 静止托盘打开/关闭开关 SW2：相关线束连接，开关机构工作状态 整理器控制板：相关线束连接 CN14 及电路板本身</p>
EA50	<p>装订卡纸： 未正确进行装订 (MJ-1042)</p> <p>装订卡纸： 未正确进行装订 (MJ-1109/MJ-1110)</p>	<p>MJ-1042 整理器纸路内是否有异常 装订器内是否有异常 装订开始位置传感器 (S17)：传感器及线束连接 CN17，测量整理器控制板上 TP23 电压(传感器打开时为 1V 以下，关闭时为 3.3V) 装订钉空传感器 (S18)：传感器及线束连接 CN17，测量整理器控制板上 TP24 电压(传感器打开时为 1V 以下，关闭时为 3.3V) 整理器控制板：相关线束连接 CN17 及电路板本身</p> <p>MJ-1109/MJ-1110 整理器纸路内是否有异常 装订器内是否有异常 装订单元：装订单元内是否有纸张异常、相关线束连接，装订安全传感器 S11 的臂杆机构工作状态。 整理器控制板：相关线束连接 CN2 及电路板本身</p>
EA60	<p>过早到达卡纸： 入纸传感器检测到纸张比指定时间要早 (MJ-1042)</p> <p>过早到达卡纸： 入纸传感器检测到纸张比指定时间要早 MJ-1109/MJ-1110)</p>	<p>MJ-1042 入口纸路传感器 S19：相关线束连接，传感器机构工作状态，测量整理器控制板上 TP86 电压(光路未遮挡时为 1V 以下，遮挡时为 3.3V) 整理器控制板：相关线束连接 CN22 及电路板本身</p> <p>MJ-1109/MJ-1110 供纸传感器 S22：相关线束连接，传感器机构工作状态 整理器控制板：相关线束连接 CN1 及电路板本身</p>
EA70	<p>堆叠皮带出口初始位置传感器错误： 堆叠皮带不在初始位置 (MJ-1109/MJ-1110)</p>	<p>堆叠皮带出口初始位置传感器 S9：相关线束连接 CN25，传感器机构工作状态 堆叠输送电机 M8：电机能否正常工作，相关线束连接 CN18 整理器控制板：相关线束连接及电路板本身</p>
EA90	<p>背缝装订单元打开异常： 打印时纸张交付盖板或入口盖板打开 (MJ-1110)</p>	<p>检查背缝装订单元门是否打开，是否有异常 移除堆叠的纸张 背缝装订单元开/关检测开关 SW5：相关线束连接，开关工作状态 整理器控制板：相关线束连接 CN26，电路板本身</p>
EAA0	<p>纸张停留在背缝装订整理器内 (MJ-1110)</p>	<p>检查背缝整理器内是否有纸张，是否有其他异常 是否使用超出规格或者过短的纸张 连接盒纸张检测传感器 S26：相关线束连接 CN1，传感器机构工作状态 输纸通道-2 传感器 S27：相关线束连接 CN3，传感器机构工作状态 输纸通道-3 传感器 S28：相关线束连接 CN3，传感器机构工作状态 出口辊传感器 S29：相关线束连接 CN3，传感器机构工作状态 整理器控制板：相关线束连接 CN21、电路板本身 背缝整理器控制板：相关线束连接 CN3/CN6、电路板本身</p>
EAB0	<p>输送停止卡纸： 背缝装订器整理器纸张输送卡纸 (MJ-1110)</p>	<p>检查背缝整理器内是否有纸张，是否有其他异常 是否使用超出规格或者过短的纸张 输纸辊：是否有变形，脏污等异常，输纸辊相关机械结构是否有异常 供纸传感器 S22：相关线束连接 CN1，传感器机构工作状态 连接盒纸张检测传感器 S26：相关线束连接 CN1，传感器机构工作状态 输纸通道-2 传感器 S27：相关线束连接 CN3，传感器机构工作状态 输纸通道-3 传感器 S28：相关线束连接 CN3，传感器机构工作状态 出口辊传感器 S29：相关线束连接 CN3，传感器机构工作状态 背缝输纸路径电机 M16：电机能否正常工作，相关线束连接 CN5 输纸路径开关电磁铁 SOL5：电磁铁能否正常工作，相关线束连接 检查电磁铁工作时活门是否正常工作，间隙距离是否正常：电磁铁打开：2.3~2.9mm,电磁铁关闭：1.5~2.1mm 入口电机 M1：电机检查相关线束连接 CN17 整理器控制板：相关线束连接 CN21、电路板本身 背缝整理器控制板：相关线束连接 CN3/CN6、电路板本身</p>
EAB1	<p>背缝整理器纸张过短卡纸 (MJ-1110)</p>	<p>检查背缝整理器内是否有纸张异常，是否使用超出规格的纸张 供纸传感器 S22：相关线束连接 CN1，传感器机构工作状态 连接盒纸张检测传感器 S26：相关线束连接 CN1，传感器机构工作状态 输纸通道-2 传感器 S27：相关线束连接 CN3，传感器机构工作状态 输纸通道-3 传感器 S28：相关线束连接 CN3，传感器机构工作状态 出口辊传感器 S29：相关线束连接 CN3，传感器机构工作状态 整理器控制板：相关线束连接 CN1/CN21，电路板本身 背缝整理器控制板：相关线束连接 CN3/CN6，电路板本身</p>

代码	错误代码含义	故障排错简要提示 (供参考)
EAD0	复印结束指令超时引起卡纸： 复印在快结束时，因为 SYS 板和 LGC 板间出现通信错误而没有正确地结束	重新开机关 SYS 板：相关线束连接及电路板本身 LGC 板：相关线束连接及电路板本身
EAE0	接收时间超时导致卡纸： 当纸张从复合机输送至整理器时，由于复合机和整理器之间出现通讯错误，复印被中断	整理器：整理器是否正常工作、检查整理器的 24V 是否正常 LGC 板：相关线束连接 CN314/J612 及电路板本身
EAFA	出口辊钳口初始位置检测异常 (MJ-1042)	堆叠出口辊初始位置传感器 S13：传感器是否正常工作，相关连接线束 堆叠出口辊移动电机 M6：电机是否正常工作，相关连接线束 整理器控制板：相关线束及电路板本身
EAFA	装订头滑动电机初始位置检测异常： 装订头滑动电机驱动一定相位后，装订头滑动电机初始位置传感器检测到状态异常 (MJ-1042)	装订头滑动电机 M7：电机是否正常工作，相关连接线束 装订头初始位置传感器 S3：传感器是否正常工作，相关连接线束，测量整理器控制板上 TP18 电压(光路未遮挡时为 1V 以下，遮挡时为 3.3V) 整理器控制板：相关线束 CN3/CN18，电路板本身
EAFB	抓取电机初始位置检测异常 (MJ-1109/MJ-1110)	抓取电机初始位置传感器 S52：相关线束连接，传感器机构工作状态 整理器控制板：相关线束连接、电路板本身
EAFB	装订单元移动异常 (卡纸)： 装订单元初始位置检测异常 (MJ-1109/MJ-1110)	装订单元移动时是否异常，是否有机械问题 装订单元移动电机 (M9)：连接线束 CN15，电机工作是否正常 装订单元移动初始位置传感器 (S10)：传感器是否正常工作，相关线束 CN27 整理器控制板：线束连接及电路板本身
EAFB	移动托盘高度异常： 移动托盘纸张满检测错误，顶端检测传感器移动不平滑 (MJ-1109/MJ-1110)	移动托盘：能否正常移动，相应机械结构是否异常 可移动托盘电机 (M12) 是否异常：线束连接 CN19、电机工作情况 移动式托盘位置传感器 A/B/C (S13/S14/S15)：传感器及线束连接 CN20 整理器控制板：线束连接及电路板本身
EAFD	移动托盘顶端检测错误： 移动托盘纸张满检测错误，顶端检测传感器移动不平滑 (MJ-1110)	移动托盘纸张满检测传感器 S16：检测传感器臂杆能否正常工作，检测相应机械结构，传感器及线束连接 CN22 移动式托盘位置传感器 A/B/C (S13/S14/S15)：传感器及线束连接 CN20 整理器控制板：线束连接 CN20、电路板本身
EAFE	纸张推动臂电机异常 (MJ-1110)	出口辊转动时是否有异常 出口电机 M10：线束连接，电机工作是否正常 整理器控制板：相关线束连接 CN10、电路板本身
EB30	就绪超时导致卡纸： 开始复印时，复合机判断由于设备和整理器之间出现通信错误，纸张无法输送至整理器。	整理器：整理器是否正常工作、检查整理器的 24V 是否正常 整理器控制板：相关线束连接及电路板本身、检查整理器的固件版本，升级整理器固件版本到最新 LGC 板：相关线束连接及电路板本身
EB50	纸张留在输送路径中： 发生多张进纸时，前一纸张导致后续纸张的供纸卡纸	从纸盒 1 供纸时，第 1 输纸传感器,定位传感器：FS-03-[ALL]/OFF/[9]/[B]/FS-03-[ALL]/OFF/[9]/[A]，相关线束连接，传感器机构工作状态 从旁路供纸，第 1 输纸传感器，定位传感器：FS-03-[ALL]/OFF/[9]/[B]、FS-03-[ALL]/OFF/[9]/[A]，相关线束连接，传感器机构工作状态 从纸盒 2 供纸时，定位传感器：FS-03-[ALL]/OFF/[9]/[A]，相关线束连接，传感器机构工作状态 从 PFP/LCF 供纸时，第 2 输纸传感器：FS-03-[F2]/ON/[4]/[D]，相关线束连接，传感器机构工作状态 检查上述相关传感器的检测情况及臂杆复位情况 驱动部分、辊检查：齿轮、辊检查 检查纸张情况、纸路情况、各辊、进纸离合器是否有异常，造成多张进纸 LGC 板：相关线束连接及电路板本身 CN318
EB60	纸张留在输送路径中： 发生多张供纸时，前一纸张导致后续纸张的供纸卡纸 (在没有检测到卡纸后检测)	定位传感器：FS-03-[ALL]OFF/[9]/[A]，相关线束连接 J659/J660，传感器机构工作状态 LGC 板：相关线束连接及电路板本身 CN318 驱动部分、辊检查：齿轮、辊检查 检查纸张情况、纸路情况、各辊是否有异常，造成多张进纸
ED10	倾斜调整电机初始位置检测异常： 倾斜调整电机未在初始位置。(MJ-1110)	整理器纸路内是否有异常 倾斜调整电机 M1：电机工作状态，相关线束连接 倾斜初始位置传感器 S2：传感器是否正常工作，相关线束连接 打孔器控制板：相关线束连接及电路板本身
ED11	侧调整电机初始位置检测错误： 侧调整电机未在初始位置。(MJ-1110)	整理器纸路内是否有异常 倾斜调整电机 M2：电机工作状态，相关线束连接 倾斜初始位置传感器 S3：传感器是否正常工作，相关线束连接 打孔器控制板：相关线束连接及电路板本身
ED13	前对位板初始位置错误： 前对位板未在初始位置(MJ-1110)	移动前对位板，检查前对位板运动时是否有机械问题 前对位板初始位置传感器 S7：传感器是否正常工作，相关线束连接 CN25 前对位电机 M5：电机工作状态，相关线束连接 CN18 整理器控制板：线束连接及电路板本身
ED14	后对位板初始位置错误： 后对位板未在初始位置(MJ-1110)	移动后对位板，检查后对位板运动时是否有机械问题 后对位板初始位置传感器 S8：传感器是否正常工作，相关线束连接 CN25 后对位电机 M6：电机工作状态，相关线束连接 CN18 整理器控制板：线束连接及电路板本身
ED15	浆片初始位置错误： 浆片未在初始位置 (MJ-1110)	转动浆片，检查是否有机械问题 浆片初始位置传感器 S3：传感器是否正常工作，相关线束连接 CN15/CN16 浆片电机 M3：电机工作状态，相关线束连接 整理器控制板：线束连接及电路板本身
ED16	缓冲托盘初始位置错误： 缓冲托盘未在初始位置 (MJ-1110)	打开并关闭缓冲托盘导轨，检查是否有机械问题 缓冲托盘初始位置传感器 S5：传感器是否正常工作，相关线束连接 CN11 辅助臂电机 M10：电机工作状态，相关线束连接 CN10 缓冲托盘导轨电机 M2：电机工作状态，相关线束连接 CN10 整理器控制板：线束连接及电路板本身
EF10	背缝装订整理器不支持的纸张： 选择了不支持的纸张尺寸、介质或者装订页数(MJ-1110)	设置正确的纸张尺寸、纸张介质、页数 更换符合规格的纸张介质

代码	错误代码含义	故障排错简要提示 (供参考)
EF11	背缝装订整理器装订错误 (前侧) : 前侧装订不正确 (MJ-1110)	整理器内是否有残留纸张, 是否有异常 背缝式装订盒 (前侧) : 是否有异常 前侧装订驱动单元: 工作状态, 线束连接 背缝控制板: 线束连接 CN2、电路板本身
EF12	背缝装订整理器装订错误 (后侧) : 后侧装订不整齐 (MJ-1110)	整理器内是否有残留纸张, 是否有异常 背缝式装订盒 (后侧) : 是否有异常 后侧装订驱动单元: 工作状态, 线束连接 背缝控制板: 线束连接 CN1、电路板本身
EF13	背缝纸张支架初始位置检测异常: 纸张支撑初始位置无法被检测到 (MJ-1110)	纸张支撑凸轮机构是否有机械问题, 转动是否正常 纸张支撑凸轮初始位置传感器 S38: 传感器是否正常工作, 相关线束连接 纸张保持离合器 CLT4: 离合器能否正常工作, 相关线束连接 输纸电机 M16: 相关线束连接, 电机能否正常工作 背缝控制板: 线束连接 CN5、电路板本身
EF14	背缝纸张出口卡纸: 没有在规定的时间内输出纸张 (MJ-1110)	整理器内是否有残留纸张, 是否有异常 出口传感器 S31: 传感器是否正常工作, 相关线束连接 CN7 检查出口辊和辅助输纸辊之间间隙是否异常, 检查各辊对应的叶片弹簧是否变形, 相关机械结构、间隙是否异常 整理器控制板: 线束连接 CN21, 电路板本身 背缝控制板: 线束连接 CN6/CN7, 电路板本身
EF15	背缝装订整理器侧对位电机初始位置检测异常: 初始位置检测异常: 侧对位电机初始位置无法被检测到 (MJ-1110)	整理器内是否有残留纸张, 是否有异常 侧对位板移动时是否有机械问题 侧对位初始位置传感器 S36: 传感器是否正常工作, 相关线束连接 侧对位电机 M15: 电机工作状态, 相关线束连接 背缝控制板: 线束连接 CN4, 电路板本身
EF16	背缝装订整理器堆叠电机初始位置异常: 堆叠电机初始位置无法被检测到 (MJ-1110)	堆叠装置是否正常工作, 是否存在机械问题 堆叠初始位置传感器 S33: 传感器是否正常工作, 相关线束连接 堆叠电机 M14: 电机工作状态, 相关线束连接 背缝控制板: 线束连接 CN8, 电路板本身
EF17	背缝装订整理器对折板初始位置检测异常: 对折板初始位置无法被检测到 (MJ-1110)	对折板凸轮机构旋转时是否正常工作, 是否存在机械问题 对折板初始位置传感器 S35: 传感器是否正常工作, 相关线束连接 CN12 对折板离合器 CLT3: 工作状态是否正常工作, 相关线束连接 CN13 背缝控制板: 线束连接 CN12/CN13, 电路板本身
EF18	背缝装订整理器附加对折辊初始位置异常: 附加对折辊初始位置无法被检测到 (MJ-1110)	附加对折装置是否移动正常, 是否存在机械问题 附加对折辊初始位置传感器 S39: 传感器是否正常工作, 相关线束连接 CN7 附加对折电机编码传感器 S42: 传感器是否正常工作, 相关线束连接 CN7 附加对折电机 M20: 工作状态是否正常工作, 相关线束连接 CN10 背缝控制板: 线束连接 CN7/CN10、电路板本身
EF19	背缝纸张对折卡纸: 对折的纸张无法被输送到附加对折辊 (MJ-1110)	附加对折装置是否移动正常, 是否存在机械问题 出口输送传感器 S41: 传感器是否正常工作, 相关线束连接 CN7 背缝控制板: 线束连接 CN7、电路板本身 整理器控制板: 线束连接 CN21、电路板本身
EF20	背缝堆叠卡纸: 堆叠中无法检测到输送的纸张 (MJ-1110)	整理器内是否有残留纸张, 是否有异常 堆叠纸张检测传感器 S30: 传感器是否正常工作, 相关线束连接 CN3 背缝控制板: 线束连接 CN3, 电路板本身 整理器控制板: 线束连接 CN21、电路板本身

(二) 维修请求

代码	错误代码含义	故障排错简要提示 (供参考)
C010	主电机异常: 主电机运转不正常	主电机: FS-03-101/151, 工作是否正常、相关线束连接 CN650/CN651 主电机线路板: 相关线束连接及电路板本身 LGC板: 相关线束连接 CN303 及电路板本身, CN303-7 和 IC22-98 是否一直为低电平 高压触点: 转分座、主充高压触点是否异常 显影单元: 相关驱动机构是否异常 定影单元: 相关驱动机构是否异常
C040	PFP 电机异常: PFP 电机运转不正常。(可从任何纸盒供纸, 除了 PFP)	PFP 电机状态: FS-03-109/159, 相关线束连接 J952 PFP 板: 相关线束连接 CN245/CN241 及电路板本身, CN245-7 是否一直为低电平 LGC 板: 相关线束连接 CN315 及电路板本身, IC5-17 是否一直为低电平
C130	纸盒 1 托盘异常: 托盘提升电机不运转或纸盒 1 托盘运转不正常 (除了纸盒 1 可从任何纸盒供纸)	纸盒托盘提升电机状态: FS-03-242, 相关线束连接 J677 纸盒是否完全推入, 相关部分是否有异常 纸盒托盘提升传感器: FS-03-[ALL]OFF/[0]/[E], 相关线束连接 LGC 板: 相关线束连接及电路板本身 CN318/CN316
C140	纸盒 2 托盘异常: 纸盒 2 托盘提升电机不运转或纸盒 2 托盘运转不正常。 (除了 PFP 上纸盒, 可从任何纸盒供纸)	纸盒 2 托盘提升电机状态: FS-03-243, 相关线束连接 J677 纸盒是否完全推入, 相关部分是否有异常 纸盒 2 托盘提升传感器: FS-03-[F2]ON/[4]/[E], 相关线束连接 LGC 板: 相关线束连接及电路板本身 CN318/CN316
C150	PFP 上纸盒托盘异常: PFP 上纸盒托盘提升电机不运转或 PFP 上纸盒托盘运转不正常。(除了 PFP 上纸盒, 可从任何纸盒供纸)	PFP 纸盒托盘提升电机状态: FS-03-278, 相关线束连接 J967/J961/CN244 纸盒是否完全推入, 相关部分是否有异常 PFP 纸盒托盘提升传感器: FS-03-[F1]ON/[5]/[A], 相关线束连接 J972/J966/J970/J965 PFP 板: 相关线束连接及电路板本身 CN241/CN244/CN246 LGC 板: 相关线束连接及电路板本身 CN315
C160	PFP 下纸盒托盘异常: PFP 下纸盒托盘提升电机不运转或 PFP 下纸盒托盘运转不正常。(除了 PFP 下纸盒, 可从任何纸盒供纸)	PFP 下纸盒托盘提升电机状态: FS-03-280, 相关线束连接 J967/J961/CN244 纸盒是否完全推入, 相关部分是否有异常 PFP 下纸盒托盘提升传感器: FS-03-[F1]ON/[5]/[E], 相关线束连接 J972/J966/J970/J965 PFP 板: 相关线束连接及电路板本身 CN241/CN244/CN246 LGC 板: 相关线束连接及电路板本身 CN315

代码	错误代码含义	故障排错简要提示 (供参考)
C180	LCF 托盘提升电机异常： LCF 托盘提升电机不运转或 LCF 托盘运转不正常。(除了 LCF, 可从任何纸盒供纸)	LCF 托盘提升电机状态： FS-03-271, 相关线束连接 CN5/CN50 纸盒是否完全推入, 相关部分是否有异常 LCF 托盘提升传感器： FS-03-[F1]ON/[8]/[A], 相关线束连接 LCF 托盘底部传感器： FS-03-[F1]ON/[8]/[E], 相关线束连接 CN205/CN200/CN64 LCF 板： 相关线束连接及电路板本身 CN1/CN2/CN5/CN6 LGC 板： 相关线束连接及电路板本身 CN315
C1A0	LCF 末端挡板电机异常： LCF 末端挡板电机不运转或 LCF 末端挡板运转不正常。(除了 LCF, 可从任何纸盒供纸)	LCF 末端挡板电机状态： FS-03-207, 相关线束连接 CN5/CN51 纸盒是否完全推入, 相关部分是否有异常 LCF 末端挡板初始位置传感器状态： FS-03-[F1]ON/[8]/[H], 相关线束连接 LCF 末端挡板停止位置传感器状态： FS-03-[F1]ON/[8]/[G], 相关线束连接 CN4/40/400/402/403 LCF 板： 相关线束连接及电路板本身 CN100/CN101/CN1/CN4 LGC 板： 相关线束连接及电路板本身 CN315
C1B0	LCF 输纸电机异常： LCF 输纸电机运转不正常(除了 LCF, 可从任何纸盒供纸)	LCF 输纸电机： FS-03-122/172, 相关线束连接 CN3/CN30 LCF 板： 相关线束连接及电路板本身 CN100/CN101 LGC 板： 相关线束连接及电路板本身 CN315
C260	峰值检测错误： 接通电源时未检测到曝光灯亮(白色基准板/明暗校正板)	曝光灯状态： FS-03-267 测试曝光灯是否能亮, 相关线束连接 能亮： CCD 板、SYS 板相关线束连接 CN120/CN123、明暗校正板是否脏污、反光镜、扫描灯架等是否有异常, 变形等 不能亮： 曝光灯、SYS 板相关线束连接 CN120/CN123/CN125、电源板、曝光灯相关线束连接及本身状态, 供电线束
C262	峰值检测错误： 通讯异常	透镜单元： 检查 CCD 板上线束连接, CCD 是否异常, 检查 CCD 板 +5V 供电, 检查 CCD 板 3.3V 输出, 更换透镜单元测试 SYS 板： SYS 板相关线束连接检查 CN120、CN001, SYS 板是否异常, SYS 板的 +5V 供电是否正常, 更换 SYS 板。 线束连接： 检查 SYS 板和透镜单元线束连接是否有异常, 更换线束。 RADF/DSDF： 检查输稿器与设备之间的线束连接是否异常, CN122/CN71/CN70/J12, 更换线束, 更换输稿器测试
C270	扫描架初始位置传感器在指定时间未关闭： 扫描架未在指定时间内, 从其初始位置移动。 下载错误型号的 Firmware。 (如果发生错误, 则曝光灯同时亮两次)	扫描架能否正常移动? /扫描架是否位于非初始位置的其他位置? 能正常移动： 检查 CCD 板, 检查扫描架初始位置传感器 FS-03-[F2]ON/[5]/[H]、相关连接线束 CN121/J002 不能正常移动： 检查 CCD 板连接线束, 检查 CCD 板上的导线是否有短路或开路 扫描电机： 检查皮带、固定螺丝、钢丝绳、张紧皮带是否异常, 相关线束连接 CN124 SYS 板： 相关线束 CN120/CN121/CN124/CN105、CN105 中 DC24V 供电是否短路, 是否正常 HS-73 模式清除 SRAM, FS-08→Classic 经典模式完成初始化
C280	扫描架初始位置传感器指定时间内未打开： 扫描架未在指定时间内到达它的初始位置	扫描架在回到初始位置是否异响? 有异响 检查扫描架初始位置传感器 FS-03-[F2]ON/[5]/[H]及相关线束连接、检查 CCD 板及相关线束连接 CN121/J002 无异响： SYS 板相关线束连接, 相关线束是否短路或开路 SYS 板： 相关线束 CN125 中 DC24V 供电是否短路, 是否正常 扫描电机： 皮带是否松动、扫描电机固定螺丝是否拧紧、相关线束连接 CN124 是否正常
C290	扫描仪保险丝熔断： 通电后扫描仪预热期间未向扫描系统提供电源	电源板： 电源板上扫描相关的保险丝是否正常工作 CCD 板： 24V 供电是否正常, 线束连接是否正常 SYS 板： 扫描 CPU (IC26) 是否正常, CN125 的 24V 是否正常 低压电源板： 保险丝 F203 是否烧断
C3D0	EPU 板存储器改写错误： EPU 板存储器改写失败	检查成像组件 检查 EPU 内存板、LGC 板及相关连接线束 J451
C3D1	EPU 板存储器新部件检测错误： EPU 板检测到成像组件是新的	检查成像组件 检查 EPU 内存板、LGC 板及相关连接线束 J451 FS-08-4556 设置为 0
C3D2	EPU 板存储器旧部件检测错误： 多功能数码复印机在初始检测模式	检查成像组件 检查 EPU 内存板、LGC 板及相关连接线束 J451 FS-08-4556 设置为 0
C411	通电时热敏电阻或加热器异常： 接通电源时检测到热敏电阻异常或接通电源后定影辊的温度未在指定时间内升高	检查热敏电阻： 热敏电阻是否有异常, 线束连接 J623/J621/CN308 加热器： 相关线束连接, 灯管是否有异常、加热灯的连接端是否正确 恒温器状态： 通断情况 定影单元： 安装状态及相关线束连接 LGC 板及芯片： 相关线束连接及电路板本身 CN301/CN302/CN308 电源板： 相关线束连接及电路板本身 CN504/CN508 检查客户供电输入是否正常： AC220V 是否在 10%偏差范围内 定影状态计数器清零： FS-08-2002 设置为“0”
C412	通电时热敏电阻或加热器异常： 接通电源时检测到热敏电阻异常或接通电源后定影辊的温度未在指定时间内升高	检查热敏电阻： 热敏电阻是否有异常, 线束连接 J623/J621/CN308 加热器： 相关线束连接, 灯管是否有异常、加热灯的连接端是否正确 恒温器状态： 通断情况 定影单元： 安装状态及相关线束连接 LGC 板及芯片： 相关线束连接及电路板本身 CN301/CN302/CN308 电源板： 相关线束连接及电路板本身 CN504/CN508 检查客户供电输入是否正常： AC220V 是否在 10%偏差范围内 定影状态计数器清零： FS-08-2002 设置为“0”
C443	通电时热敏电阻异常	检查热敏电阻： 热敏电阻是否有异常, 线束连接 J623/J621/CN308
C445	异常判断后为加热器异常 (预运行结束温度异常)	加热器： 相关线束连接, 灯管是否有异常、加热灯的连接端是否正确 恒温器状态： 通断情况
C447	异常判断后为加热器异常 (就绪状态/打印状态时温度异常)	定影单元： 安装状态及相关线束连接 LGC 板及芯片： 相关线束连接及电路板本身 CN301/CN302/CN308
C449	异常判断后为加热器异常 (高温异常)	电源板： 相关线束连接及电路板本身 CN504/CN508 检查客户供电输入是否正常： AC220V 是否在 10%偏差范围内

代码	错误代码含义	故障排错简要提示 (供参考)
C450	打印时热敏电阻异常： 检测到打印时热敏电阻异常	定影状态计数器清零：FS-08-2002 设置为“0”
C452	到达就绪状态时，中间热敏电阻和边缘热敏电阻温度相差超过 100°C	
C4B0	定影单元计数器超出范围异常	LGC 板及芯片：相关线束连接及电路板本身 定影状态计数器清零：FS-08-2002 设置 0
C4C0	定影单元新/旧检测保险丝异常	定影单元：安装状态及相关线束连接 电路板：相关线束连接及电路板本身
C550	RADF 接口错误： 自动双面输稿器和扫描仪间出现通信错误 DSDF 接口错误： 输稿器和扫描仪间出现通信错误	(RADF) RADF 板：相关线束连接及电路板本身 CN122/J12/CN71 SYS 板：相关线束连接及电路板本身 IC25/IC28 (DSDF) DSDF 板：相关线束连接特别是 DSDF 和主机的线束连接是否异常，CN70/CN71/J97，DSDF 电路板上的线束连接及 DSDF 电路板本身是否异常 HDMI 线：线束及相关接口 CN78/CN90 DSDF 接口板：相关线束连接及电路板本身 DSDF 控制板：相关线束连接及电路板本身 SYS 板：相关线束连接 CN122 及电路板本身
C551	自动输稿器型号检测错误	(RADF) 检查输稿器型号是否正确 SYS 板：相关线束连接及电路板本身 CN129 (DSDF) 检查输稿器型号是否正确 DSDF 接口板：接口板是否正确安装，相关接口是否异常 CN89 SYS 板：相关线束连接及电路板本身 CN129
C552	输稿器异常	RADF 板：相关线束连接特别是 RADF 和主机的线束连接是否异常，CN70/CN71，RADF 电路板上的线束连接及 RADF 电路板本身是否异常 DSDF 板：相关线束连接特别是 DSDF 和主机的线束连接是否异常，CN70/CN71/J97，DSDF 电路板上的线束连接及 DSDF 电路板本身是否异常 相关供电是否异常
C553	DSDF 内置 CCD 峰值检测异常	HDMI 线：线束及相关接口 CN78/90 DSDF 接口板：相关线束连接及电路板本身 CN89 相关供电是否异常：+24V 供电是否正常 CN70(1 和 2 引脚)/CN122 (19 和 20 引脚) DSDF 出口电机：电机工作情况，相关线束连接 J991/CN77 DSDF-CCD 单元：相关线束连接及单元本身 SYS 板：相关线束连接及电路板本身 CN122/IC31/IC32
C554	AFE 通讯错误	HDMI 线：线束及相关接口 CN78/CN90 DSDF 接口板：相关线束连接及电路板本身 CN89/IC6/IC9/IC204 DSDF-CCD 单元：相关线束连接及单元本身 SYS 板：相关线束连接及电路板本身 CN129/IC26
C580	LGC 板和整理器之间的通信错误	检查主机和整理器的线束连接 检查整理器是否正常连接 LGC 板：相关线束连接及电路板本身 整理器控制板：相关线束连接及电路板本身
C5A0	EEPROM 未连接 (LGC 板)	EEPROM 检查：安装连接正常、电路板本身，尝试执行 FS-08-9090 LGC 板检查：相关连接、电路板本身
C5A1	EEPROM 数据异常 (LGC 板)	EEPROM 检查：安装连接正常、电路板本身，尝试执行 FS-08-9090 LGC 板检查：相关连接、电路板本身
C730	DSDF EEPROM 格式错误	执行 DSDF 读取传感器-1 自动调整：FS-05-3210 DSDF 控制板：相关线束连接及电路板本身
C7B0	初始化超时错误	重新开关机确认是否恢复 清洁 DSDF 阴暗校正片
C8C0	DSDF 读取传感器-1 自动调整错误	手动进行读取传感器-1 调整 LED：是否在调整时点亮 读取传感器-1：传感器工作情况，相关线束连接 DSDF 控制板：相关线束连接及电路板本身
C8E0	RADF/DSDF 通信协议异常： 由于发生控制异常致使系统停机	RADF/DSDF 线束、主板检查 RADF/DSDF 控制板的 +5V 供电检查 重新开关机，升级最新 F/W
C911	墨粉盒 IC 芯片连接错误	墨粉盒：是否为原装墨粉，墨粉盒上的 CTRG 板是否安装正确，触点有否异常 CTIF 板：弹簧是否变形，电路板安装位置是否正确，相关线束连接 CN231 LGC 板：相关线束连接 CN325 及电路板本身 修复后将 08-4689-3 设置为 0
C916	LGC 板子 CPU 访问： 无法访问子 CPU	LGC 板：电路板是否有短路情况，相关线路连接及电路板本身
C940	引擎 CPU 异常	重新开关机 LGC 板：LGC 板上 CPU、FROM、SRAM 相关电路是否异常，相关线束连接及电路板本身、尝试升级 LGC 板 F/W

代码	错误代码含义	故障排错简要提示 (供参考)
C970	高压变压器异常： 检测出主充电电极漏电	主充单元：安装是否正确 高压弹簧接触：接触是否正确 针式电极：检查针式电极和栅网是否变形，是否有脏污 转印单元：安装是否正确，转印相关高压接触弹簧是否有脏污，变形或其他异常 电源板及高压连接线缆、高压基座、高压板
CA10	多棱镜电机异常： 多棱镜电机工作异常	激光单元：多棱镜电机测试，FS-03-[ALL]OFF/[5]/[B]，激光单元线束连接 CN204 激光单元电压供电情况：LGC 对激光单元的供电是否正常 接地是否正常：是否有高压接触异常干扰，激光单元接地是否正常 整个设备的接地是否正常 LGC 板：相关线束连接及电路板本身 CN306
CA20	水平同步信号检测异常	激光单元：相关线束连接 CN201 检查前盖板、ADU 盖板是否关紧 激光单元电压供电情况：LGC 对激光单元的 5V 供电是否正常 电源板对 LGC(激光) 的 5V 供电是否正常 接地是否正常：是否有高压接触异常造成干扰，激光单元接地是否正常，整个设备的接地是否正常 LGC 板：相关线束连接及电路板本身 CN304
CB00	整理器未连接： 数码复合机和整理器之间发生通信错误	检查整理器和主机的连接线缆和接口 整理器板相关线束连接及电路板本身 LGC 板：相关线束连接 CN314 和电路板本身
CB10	入口电机异常： 入口电机未正常转动 (MJ-1109/MJ-1110)	入纸辊/供纸辊是否有异常 入纸电机 M1：线束连接 CN17、电机工作是否正常 整理器控制板：线束连接及电路板本身
CB11	缓冲托盘导板电机异常： 缓冲托盘导板电机转动异常或者缓冲导板移动异常 (ED16 发生三次后出现) (MJ-1109/1110)	缓冲托盘导板：当缓冲辊抬升，缓冲托盘导板打开/关闭是否有异常 缓冲托盘导板电机 M2：线束连接 CN10，电机工作时是否正常 整理器控制板：相关线束连接及电路板本身
CB13	整理器出口电机 (M11) 异常： 出口电机转动异常或者出口辊移动异常 (MJ-1109/1110)	出纸辊转动时是否有异常 出纸电机 M11：线束连接 CN15，电机工作是否正常 整理器控制板：相关线束连接及电路板本身
CB14	辅助臂电机 (M10) 异常： 辅助臂电机转动异常或者推纸凸轮移动异常 (MJ-1109/1110)	纸张推动凸轮机构转动时是否正常 辅助臂电机 M10：线束连接 CN10，电机工作是否正常 整理器控制板：相关线束连接及电路板本身
CB15	抓取电机异常(MJ-1109/MJ-1110)	抓取电机 M21：线束连接，电机工作是否正常 整理器控制板：相关线束连接 CN17、电路板本身
CB30	移动托盘升降电机异常： 移动式托盘电机转动异常或托盘移动异常 (MJ-1009/MJ-1110) 移动托盘升降电机异常： 移动式托盘电机转动异常或托盘移动异常 (MJ-1042)	MJ-1042 移动托盘：能否正常移动，相应机械结构是否异常 可移动托盘电机 (M1) 是否异常：线束连接 CN4、电机工作情况 可移动托盘电机下限传感器 (S14)：传感器工作情况。相关线束连接 CN10，测量 TP17 的电压。 纸叠顶端检测电磁铁 (SOL1)：电磁铁工作情况，线束连接 CN4 纸叠顶端检测传感器 1 和 2 (S1 和 S2)：传感器及线束连接 CN3,测量 TP11/TP20 的电压 整理器控制板：线束连接及电路板本身 MJ-1109/MJ-1110 移动托盘：能否正常移动，相应机械结构是否异常 可移动托盘电机 (M12) 是否异常：线束连接 CN19、电机工作情况 移动式托盘位置传感器 A/B/C (S13/S14/S15)：传感器及线束连接 CN20 整理器控制板：线束连接及电路板本身
CB31	移动托盘纸张满检测错误： 移动托盘纸张满检测错误，顶端检测传感器移动不平滑 (MJ-1109/MJ-1110)	移动托盘纸张满检测传感器 S16：检测传感器臂杆能否正常工作，检测相应机械结构，传感器及线束连接 CN22 移动式托盘位置传感器 A/B/C (S13/S14/S15)：传感器及线束连接 CN20 整理器控制板：线束连接 CN20、电路板本身
CB40	前对位板电机异常： 前对位板电机无法运转或对位板未正常移动 (ED13 发生三次后出现) (MJ-1042) 后对位板电机异常： 后对位板电机无法运转或对位板未正常移动 (ED13 发生三次后出现) (MJ-1109/MJ1110)	MJ-1042 前对位板移动时是否异常 前对位板电机 M3：连接线束，电机工作是否正常 前对位板初始位置传感器 S6：连接线束 CN5/CN12，传感器是否正常 整理器控制板：线束连接及电路板本身 MJ-1109/MJ-1110 后对位板移动时是否异常 后对位板电机 M6：连接线束 CN18，电机工作是否正常 整理器控制板：线束连接及电路板本身
CB50	装订电机异常： 装订器初始位置错误 (EA50 发生三次，出现 CB50) (MJ-1042) 装订电机异常： 装订器初始位置错误 (EA50 发生三次，出现 CB50) (MJ-1109/MJ1110)	MJ-1042 装订器移动是否异常、装订器皮带是否张紧、是否需要调整 装订电机 (M10)：连接线束，电机工作是否正常 装订器单元装订初始位置传感器 (S16)：传感器是否正常，相关线束 CN16 装订器单元装订异常预防传感器 (S15)：传感器是否正常，相关线束 整理器控制板：线束连接 CN16/CN17 及电路板本身 MJ-1109/MJ-1110 装订器移动是否异常、装订器皮带是否张紧、是否需要调整 整理器控制板：线束连接 CN2 及电路板本身

代码	错误代码含义	故障排错简要提示 (供参考)
CB51	<p>装订单元移动初始位置异常： 装订单元不在初始位置 (MJ-1042)</p> <p>装订单元移动初始位置异常： 装订单元不在初始位置 (MJ-1109/MJ-1110)</p>	<p>MJ-1042 装订单元移动时是否异常，是否有机械问题 装订单元移动电机 (M7)：连接线束 CN3/CN18，电机工作是否正常 装订单元移动初始位置传感器 (S3)：传感器是否正常，相关线束 整理器控制板：线束连接 CN3/CN18 及电路板本身</p> <p>MJ-1109/MJ-1110 装订单元移动时是否异常，是否有机械问题 装订单元移动电机 (M9)：连接线束 CN15，电机工作是否正常 装订单元移动初始位置传感器 (S10)：传感器是否正常，相关线束 CN27 整理器控制板：线束连接及电路板本身</p>
CB60	<p>装订单元移动电机异常： 装订单元移动电机转动异常或者移动异常 (MJ1109/MJ1110)</p>	<p>装订单元移动时是否异常，是否有机械问题 装订单元移动电机 M9：连接线束 CN15，电机工作是否正常 整理器控制板：线束连接、电路板本身</p>
CB80	<p>整理器控制板备份 RAM 数据异常时，检测到整理器控制板的校验和异常 (MJ-1042)</p> <p>整理器控制板备份 RAM 数据异常时，检测到整理器控制板的校验和异常 (MJ-1109/MJ-1110)</p>	<p>MJ-1042 开关机能否恢复 EEPROM：检查 EEPROM 是否异常 整理器控制板：线束连接及电路板本身</p> <p>MJ-1109/1110 开关机能否恢复 整理器控制板：线束连接及电路板本身</p>
CB81	Flash ROM 异常时，检测到整理器控制板的校验和异常 (MJ-1109/MJ-1110)	<p>开关机能否恢复 整理器控制板：线束连接及电路板本身</p>
CB82	<p>整理器主程序异常： 主 CPU 程序错误 (MJ-1109/MJ-1110)</p>	<p>F/W 升级：升级整理器控制板的 F/W 整理器控制板：线束连接及电路板本身</p>
CB83	<p>脊缝整理器主程序异常： 脊缝单元主 CPU 程序错误 (MJ-1110)</p>	<p>F/W 升级：升级脊缝整理器控制板的 F/W (SDL) 整理器控制板：线束连接及电路板本身</p>
CB84	<p>打孔单元-主 CPU 程序错误 (MJ-1109/MJ-1110)</p>	<p>升级打孔单元控制板的 FW 打孔单元控制板：线束连接及电路板本身</p>
CB92	<p>脊缝整理器内存异常： (MJ-1110)</p>	<p>开关机能否恢复 脊缝整理器控制板：线束连接及电路板本身</p>
CB93	<p>脊缝整理器附加对折电机异常： (MJ-1110) (当 EF18 出现三次之后)</p>	<p>附加对折托架机械结构是否有异常 脊缝式装订附加对折电机 (M20)：工作时是否异常，线束连接，电机能否正常工作 脊缝整理器控制板：线束连接 CN10 及电路板本身</p>
CB94	<p>脊缝整理器输纸电机异常： (MJ-1110) (当 EF13 或 EAB0 出现三次之后)</p>	<p>脊缝输纸辊是否有异常，机械结构是否有故障 脊缝输送电机 M16：线束连接，电机能否正常工作 脊缝整理器控制板：线束连接 CN5、电路板本身</p>
CB95	<p>脊缝整理器堆栈电机异常： (MJ-1110) (当 EF16 出现三次之后)</p>	<p>检查堆叠装置移动是否有机械故障 堆叠电机 M14：线束连接，脊缝整理器控制板 脊缝整理器控制板：线束连接 CN8、电路板本身</p>
CBA0	<p>前脊缝式装订器初始位置错误 (MJ-1110)</p>	<p>前脊缝式装订器钳紧单元：工作是否正常 脊缝整理器控制板：线束连接 CN2、电路板本身</p>
CBB0	<p>后脊缝式装订器初始位置错误 (MJ-1110)</p>	<p>后脊缝式装订器钳紧单元：工作是否正常 脊缝整理器控制板：线束连接 CN1、电路板本身</p>
CBC0	<p>脊缝式装订侧对位电机异常 (MJ-1110) (当 EF15 出现三次之后)</p>	<p>脊缝装订单元机械结构是否异常 侧对位电机 M15：电机工作是否正常，相关线束连接 CN4 脊缝整理器控制板：线束连接 CN4、电路板本身</p>
CBE0	<p>折纸电机异常 (MJ-1110) (当 EF17 出现三次之后)</p>	<p>折纸电机编码传感器 S34：线束连接 CN13 及传感器本身 折纸电机 M17：工作时是否异常，线束连接 CN19，电机能否正常工作 脊缝整理器控制板：线束连接，电路板本身</p>
CC02	<p>纸叠出纸辊压送初始位置检测错误 (MJ-1042)</p> <p>整理器和脊缝装订机之间的通信错误： 整理器控制板和脊缝装订板通信错误 (MJ-1110)</p>	<p>MJ-1042 纸叠出纸辊移位电机 M6：工作时是否异常，线束连接 纸叠出纸辊初始位置传感器 S13：传感器及线束连接</p> <p>MJ-1110 开关机能否解决故障 整理器及接口板 (I/F 板) 整理器控制板、脊缝整理器控制板：相关线束连接及电路板本身 升级最新的 F/W 程序</p>
CC20	<p>脊缝整理器通讯异常： 整理器控制板与脊缝装订控制板通讯异常 (MJ-1110)</p>	<p>整理器控制板：相关线束连接及电路板本身 脊缝整理器控制板：相关线束连接及电路板本身 升级最新的 F/W 程序</p>
CC30	<p>纸叠输送电机异常： 纸叠输送电机无法正常转动或纸叠输送带无法动作 (MJ-1109/MJ-1110) (当 EA70 出现三次之后)</p>	<p>纸叠输送带：是否正常，相关机械结构是否存在异常 纸叠输送电机 M8：相关线束及电机本身 整理器控制线路板：相关连接线束及电路板本身，CN18</p>
CC31	<p>输送电机异常： 输送电机无法正常运转或者堆叠输送辊 1 和 2 无法正常运转 (ED12 发生三次时出现) (MJ-1109/MJ-1110)</p>	<p>纸叠输纸辊-1/-2：转动是否正常、相关机械结构是否存在异常 输纸电机 M7：相关线束 CN15，电机本身 整理器控制线路板：相关连接线束、电路板本身</p>

代码	错误代码含义	故障排错简要提示 (供参考)
CC41	纸张支撑凸轮初始位置异常： 纸张支撑凸轮未在初始位置(MJ-1109/MJ-1110)	纸张支撑凸轮：转动是否正常，是否有机械故障 纸张支撑初始位置传感器 S6：相关线束，传感器本身 整理器控制线路板：相关连接线束 CN11、电路板本身
CC51	打孔侧调整电机异常： 侧调整电机无法正常运转或打孔机械无法正常移动 (ED11 发生三次时出现)(MJ-1109/MJ-1110) 打孔单元滑动电机异常： (MJ-1042)	MJ-1042 打孔单元移动电机 (M12)：转动是否平稳，是否正常，相关线束是否正常 打孔移动单元初始位置传感器 (S23)：传感器工作情况及线束。 打孔控制板：相关连接线束 CN3/CN4/CN5/CN6/CN7 及电路板本身 MJ-1109/MJ-1110 打孔单元滑动电机 M2：转动是否平稳，是否正常，电机相关线束 CN10 是否正常 滑动初始位置传感器 S3：传感器工作是否正常、相关线束 CN8 是否正常 打孔控制板：相关连接线束及电路板本身
CC52	打孔倾斜调整电机异常： 倾斜调整电机无法正常运转或打孔机械无法正常移动当 ED10 发生三次时会出现该错误代码(MJ-1109/MJ-1110)	纸路是否有异常 倾斜调整电机 M1：电机工作情况，相关线束连接 CN10 倾斜调整初始位置传感器 S2：传感器及相关线束连接 CN10 打孔控制板：相关线束连接及电路板本身
CC54	纸张检测传感器异常 (MJ-1042)	纸张检测传感器 S24/S25：传感器工作情况、相关线束连接 CN6 打孔控制板：CN4/CN5/CN6、相关连接线束及电路板本身
CC60	打孔电机异常 (MJ-1042)	打孔电机(M11)：电机及相关线束连接 前打孔轴初始位置传感器 (S26)：相关线束连接 TP24 及传感器本身 后打孔轴初始位置传感器 (S22)：相关线束连接 TP25 及传感器本身 打孔电机时钟传感器 (S20)：相关线束连接 TP27 及传感器本身 打孔单元控制板：相关连接线束 CN2/5/6/7/8 及电路板本身
CC61	打孔电机异常 (MJ-1042) 打孔电机初始位置检测异常：打孔电机未转动或打孔单元移动异常 (E9F0 发生三次) (MJ-1109/MJ-1110)	MJ-1042 打孔电机(M11)：电机及相关线束连接 前打孔轴初始位置传感器 (S26)：相关线束连接 TP24 及传感器本身 后打孔轴初始位置传感器 (S22)：相关线束连接 TP25 及传感器本身 打孔电机时钟传感器 (S20)：相关线束连接 TP27 及传感器本身 打孔单元控制板：相关连接线束 CN2/5/6/7/8 及电路板本身 MJ-1109/1110 纸路中是否有纸张残留 打孔电机 M3：电机及相关线束连接 CN2 打孔初始位置传感器 S4：传感器工作情况、相关线束连接 打孔单元控制板：相关连接线束及电路板本身
CC71	打孔单元 ROM 校验错误 (MJ-1109/MJ1110)	检查 Flash ROM 是否正常 打孔单元控制板：相关线束连接及电路板本身
CC72	打孔单元 RAM 读写错误 (MJ-1109/MJ1110)	打孔单元控制板：相关线束连接及电路板本身
CC80	前对位电机异常： 前对位电机运转异常或前对位板移动异常 (MJ-1042) 后对位电机异常： 后对位电机运转异常或后对位板移动异常 (ED14 发生三次时出现) (MJ-1109/MJ-1110)	MJ-1042 检查前对位电机初始位置传感器 (S5) 及相关线束连接。 检查前对位电机 (M2) 转动是否正常：CN12、相关机械结构是否有异常 检查整理器控制板：相关线束连接 CN5/CN12 及电路板本身检查 MJ-1109/MJ-1110 前对位板：能否正常工作，相关机械结构是否有异常 前对位电机 M6：转动是否正常、相关线束连接 检查整理器控制板：相关线束连接 CN18、电路板本身检查
CC93	网纹辊换挡电磁铁异常 (MJ-1042)	网纹辊换挡电磁铁 SOL3：电磁铁工作情况及相关线束连接 输纸电机 M4：电机及相关线束连接 网纹辊初始位置传感器 S10：传感器及相关线束连接 检查输送单元齿轮啮合位置是否正确
CC94	风扇电机异常 (MJ-1042)	风扇电机 M9：风扇工作状况及线束连接
CCF1	托盘安全开关异常： 托盘在移动时安全开关 (SW2) 打开	托盘安全开关 SW2：相关线束连接 J110 及开关本身 堆叠托盘移动电机 M2：相关线束连接 J114 及电机本身 整理器控制板：相关线束连接及电路板本身
CDE0	浆片电机异常： 浆片电机运转异常 (ED15 发生三次后出现) (MJ-1109/MJ-1110)	浆片转动时是否有异常，是否存在机械故障 浆片电机 M3：电机工作情况，相关线束连接 整理器控制板：相关线束连接 CN16，电路板本身
CE00	整理器和打孔器单元通讯错误： 整理器控制板和打孔控制板之间通讯异常	打孔器控制板：相关线束连接及电路板本身 整理器控制板：相关线束连接及电路板本身
CE50	温度/湿度传感器异常： 温度/湿度传感器的输入值不在指定范围内	温度/湿度传感器：线束连接及传感器本身 检查 LGC 板：线束连接及电路板本身 CN320
CE90	鼓热敏电阻异常： 鼓热敏电阻的输出值不在指定范围内	鼓热敏电阻：FS-03-[F1]ON/[3]，线束连接及热敏电阻本身 LGC 板：线束连接及电路板本身 J451/J454/J626/CN319
CF10	通讯模块写错误	检查整理器和主机的连接线束和接口 整理器板相关线束连接及电路板本身 LGC 板：相关线束连接和电路板本身
F040	选购件安装错误： 安装 DSDf 时复印使用的为 2GB 内存	更换为 4GB 内存 将 DSDf 更换为 RADf

代码	错误代码含义	故障排错简要提示 (供参考)
F070	系统 CPU 和引擎 CPU 之间通信错误	重新开关机, 确认故障代码是否发生变更, 如变更, 则按照新故障代码排错步骤进行排错 LGC 板: 检查 FW 版本、相关线束连接 CN309/CN310/CN301 及电路板本身 SYS 板: 检查 FW 版本、相关线束连接 CN131/CN132 及电路板本身 电源板: 供电至 LGC 板的 CN512 接口是否异常
F071	系统 CPU 和引擎 CPU 之间通信初始化异常	重新开关机, 确认故障代码是否发生变更, 如变更, 则按照新故障代码排错步骤进行排错 LGC 板: 检查 FW 版本、相关线束连接 CN309/CN310/CN301 及电路板本身, 检查 LGC 板上的 TP7 输出是否为 3.3V, 如异常则更换 LGC 板
F074	系统 CPU 和引擎 CPU 通信错误: 引擎 CPU 响应异常	SYS 板: 检查 FW 版本、相关线束连接 CN131/CN132 及电路板本身 电源板: 供电至 LGC 板的 CN512 接口是否异常
F090	SYS 板的 SRAM 异常	FS-08 按下 Classic, 进入 08 经典模式 屏幕提示"SRAM REQUIRES INITIALIZATION" 选择 CND 执行 SRAM 初始化 FS-08-9050 面板校正、FS-08-9601 输入正确的序列号、FS-08-9083 网络初始化 FS-05 按下 Classic, 进入 05 经典模式 FS-05-3203 扫描特征值数据传输、FS-05-3240 DSDf 相关扫描数据 GAMMA 校正: [4]+[TEST PRINT]-7869、70+[TEST PRINT]-8008/8009 重新开机后, 如故障依旧, 更换 SYS 板上 SRAM
F100_0	硬盘格式化错误: Key 数据操作失败	重启设备 如果上述步骤无法恢复, 执行 4+9 开机, 重新升级 F/W 尝试 HS→73→FormatHDD, 然后 HS→49 升级 尝试更换 HDD
F100_1	硬盘格式化错误: 加密 Key 损坏 (SYS 板或者 SYS 板的 SRAM)	HS-73→Key Backup Restore 如果上述步骤无法恢复, 执行 HS-49 开机, 重新升级 FW 更换 SYS 板或 SRAM 进行恢复, 执行相关更换步骤 尝试 HS→73→FormatHDD, 然后 HS→49 升级 尝试更换 HDD
F100_2	硬盘格式化错误: 加密 Key 均损坏 (SYS 板和 SYS 板的 SRAM)	HS-73→Key Backup Restore 如果有这台机器的 59 备份数据: HS-59→Restore SRAM Data from USB 执行 HS-49, 重新升级 F/W 更换 SYS 板或 SRAM 进行恢复, 执行相关更换步骤
F100_3	序列号错误: 未输入完整的序列号	FS-08-9601 输入机器序列号 如果 FS 开机出现 F100_3, 选择 HS-76 模式 SRAM clear mode→Set Serial Number 输入序列号
F100_4	加密 key 哈希值检查错误	更换 SYS 板
F101_0	HDD 连接错误: 无法检测到 HDD 连接	HDD 安装连接检查: 相关线束连接、HDD 连接针脚是否有弯曲
F101_1	HDD 启动分区异常: HDD 格式错误	HS-73: Key Backup Restore 检查各 Key 是否都 "OK", 如有问题, 使用 HS-73-Key Backup Restore 进行拷贝恢复 如仍有问题格式化分区并重新升级: HS-73→format HDD, 重新分区后使用 HS-49 进行 USB 升级
F101_2	HDD 分区异常	SYS 板、HDD: 检查线束连接及电路板、更换 HDD 注意检查 HDD 线束是否拱起
F101_3	HDD 分区错误	
F101_4	HDD 工作分区异常: HDD 工作分区错误	HDD 安装连接检查: 相关线束连接、HDD 连接针脚是否有弯曲 HS-73: Key Backup Restore 检查各 Key 是否都 "OK", 如有问题, 使用 HS-73-Key Backup Restore 进行恢复 如仍有问题, HS-75: Recovery F/S→/work, 重启设备 如仍有问题, HS-75: Initialize HDD→/work, 重启设备 如仍有问题格式化分区并重新升级: HS-73→format HDD, 重新分区后使用 HS-49 USB 升级 SYS 板、HDD: 检查线束连接及电路板、HDD 本身
F101_5	HDD 注册分区异常: HDD 注册分区错误	HDD 安装连接检查: 相关线束连接、HDD 连接针脚是否有弯曲 HS-73: Key Backup Restore 检查各 Key 是否都 "OK", 如有问题, 使用 HS-73-Key Backup Restore 进行恢复 如仍有问题, HS-75: Recovery F/S→/registration, 重启设备 如仍有问题, HS-75: Initialize HDD→/registration, 重启设备 如仍有问题格式化分区并重新升级: HS-73→format HDD, 重新分区后使用 HS-49 USB 升级 SYS 板、HDD: 检查线束连接及电路板、更换 HDD
F101_6	HDD 备份分区异常: HDD 备份分区错误	HDD 安装连接检查: 相关线束连接、HDD 连接针脚是否有弯曲 HS-73: Key Backup Restore 检查各 Key 是否都 "OK", 如有问题, 使用 HS-73-Key Backup Restore 进行恢复 如仍有问题, HS-75: Recovery F/S→/backup, 重启设备 如仍有问题, HS-75: Initialize HDD→/backup, 重启设备 如仍有问题格式化分区并重新升级: HS-73→format HDD, 重新分区后使用 HS-49USB 升级 SYS 板、HDD: 检查线束连接及电路板、更换 HDD
F101_7	HDD 分区异常: HDD 图像数据分区错误	HDD 安装连接检查: 相关线束连接、HDD 连接针脚是否有弯曲 HS-73: Key Backup Restore 检查各 Key 是否都 "OK", 如有问题, 使用 HS-73-Key Backup Restore 进行恢复 如仍有问题, HS-75: Recovery F/S→/imagedata, 重启设备 如仍有问题, HS-75: Initialize HDD→/imagedata, 重启设备 如仍有问题格式化分区并重新升级: HS-73→format HDD, 重新分区后使用 HS-49 USB 升级 SYS 板、HDD: 检查线束连接及电路板、更换 HDD

代码	错误代码含义	故障排错简要提示 (供参考)
F101_8	HDD 分区异常： HDD 存储分区错误	HDD 安装连接检查：相关线束连接、HDD 连接针脚是否有弯曲 HS-73：Key Backup Restore 检查各 Key 是否都“OK”，如有问题，使用 HS-73-Key Backup Restore 进行恢复 如仍有问题，HS-75：Recovery F/S→ /storage，重启设备 如仍有问题，HS-75：Initialize HDD→ /storage，重启设备 如仍有问题格式化分区并重新升级：HS-73→format HDD，重新分区后使用 HS-49 USB 升级 SYS 板、HDD：检查线束连接及电路板、更换 HDD
F101_9	HDD 分区异常： HDD 加密分区错误	HDD 安装连接检查：相关线束连接、HDD 连接针脚是否有弯曲 HS-73：Key Backup Restore 检查各 Key 是否都“OK”，如有问题，使用 HS-73-Key Backup Restore 进行恢复 如仍有问题，HS-75：Recovery F/S→ /encryption，重启设备 如仍有问题，HS-75：Initialize HDD→ /encryption，重启设备 如仍有问题格式化分区并重新升级：HS-73→format HDD，重新分区后使用 HS-49USB 升级 SYS 板、HDD：检查线束连接及电路板、更换 HDD
F101_10	HDD 分区异常： HDD 应用分区错误	HDD 安装连接检查：相关线束连接、HDD 连接针脚是否有弯曲 HS-73：Key Backup Restore 检查各 Key 是否都“OK”，如有问题，使用 HS-73-Key Backup Restore 进行恢复 如仍有问题，HS-75：Recovery F/S→ /application，重启设备 如仍有问题，HS-75：Initialize HDD→ /application，重启设备 如仍有问题格式化分区并重新升级：HS-73→format HDD，重新分区后使用 HS-49 USB 升级 SYS 板、HDD：检查线束连接及电路板、更换 HDD
F101_12	HDD 工作分区异常： HDD 工作分区文件链接错误	HDD 安装连接检查：相关线束连接、HDD 连接针脚是否有弯曲 HS-73：Key Backup Restore 检查各 Key 是否都“OK”，如有问题，使用 HS-73-Key Backup Restore 进行恢复 如仍有问题，HS-75：Recovery F/S→ /work，重启设备 如仍有问题，HS-75：Initialize HDD→ /work，重启设备 如仍有问题格式化分区并重新升级：HS-73→format HDD，重新分区后使用 HS-49USB 升级 SYS 板、HDD：检查线束连接及电路板、HDD 本身
F101_13	HDD 工作分区异常： HDD “/imagedata” 图像分区文件损坏	HDD 安装连接检查：相关线束连接、HDD 连接针脚是否有弯曲 HS-73：Key Backup Restore 检查各 Key 是否都“OK”，有问题使用 Key Backup Restore 进行恢复 如仍有问题：HS-75→Recovery F/S→/imagedata，重启设备 FS-FAX →11 FAX CLEAR MODE →CUSTOM INITIALZE → CLEAR DATA 如仍有问题：HS-75→Initialize HDD→/imagedata，重启设备 如仍有问题：HS-73→format HDD，重新分区后使用 HS-49 USB 升级 SYS 板、HDD：检查线束连接及电路板、HDD 本身
F102	HDD 启动错误： HDD 无法进入“就绪”状态	HDD 安装连接检查：检查 HDD 相关线束连接 FS-08-9072 检查硬盘坏道
F103	HDD 传输超时：在指定时段内无法执行读取/写入操作	如果检查结果没有问题尝试恢复 HDD 数据：HS-73-Format HDD 重新分区格式化后 F/W 升级恢复
F104	HDD 数据校验错误：检测到 HDD 数据异常	如果检查失败，更换 HDD：HS-73-Format HDD 重新分区格式化后 F/W 升级恢复
F105	HDD 其它错误	SYS 板：检查线束连接及电路板本身
F106	HDD 错误： 由于中国地区暂时不采用 ADI-HDD，请按照 HDD 异常故障排错	重启设备 HDD 安装连接检查：检查 HDD 相关线束连接 FS-08-9072 检查硬盘坏道 如果检查结果没有问题尝试恢复 HDD 数据：HS-73-Format HDD 重新分区格式化后 F/W 升级恢复 如果检查失败，更换 HDD：HS-73 重新格式化后升级、F/W 升级恢复 执行 FS-08-9053，尝试更换 SRAM SYS 板：检查线束连接及电路板本身 如果场地上出现 F106 故障无法恢复，请联系东芝服务部
F109_0	Key 一致性错误：密钥一致性检查错误	HS-73→Key Backup Restore 如果上述步骤无法恢复，执行 HS-49，重新升级 F/W 检查 SYS 板和 SRAM，更换 SYS 板或 SRAM，执行相关步骤
F109_1	Key 一致性错误：SRAM 加密 AES KEY 损坏	
F109_2	Key 一致性错误：标记检查公共 Key 损坏	
F109_3	Key 一致性错误：硬盘加密参数损坏	
F109_4	Key 一致性错误：License 数据错误	
F110	系统 CPU 和扫描 CPU 之间的通信错误	关机再开，看故障是否依旧 SYS 板：检查相关 ROM 版本、检查线束连接 断开 SYS 板相关负载以及其他选购件进行测试 检查电源板向 SYS 板供电是否有异常 尝试更换 SYS 板
F111	扫描响应异常	关机再开，看故障是否依旧 SYS 板：检查相关 ROM 版本、检查线束连接 断开 SYS 板相关负载以及其他选购件进行测试 检查电源板向 SYS 板供电是否有异常 尝试更换 SYS 板
F115	S-VDEN 开启信号超时错误： 扫描未正常结束	重启设备看能否恢复 DF 控制板、SYS 板：相关线束连接 J12/CN122/CN71 及电路板本身 更换 DF 控制板后执行 FS-05-3210
F116	S-VDEN 关闭信号超时错误： 扫描未正常结束	
F117	S-VDEN 开启信号（背面）超时错误： 扫描未正常结束	
F118	S-VDEN 关闭信号（背面）超时错误： 扫描未正常结束	
F119	扫描仪异常检测	重新开关机，确认故障是否依旧 SYS 板：检查相关 ROM 版本、检查线束连接
F11A	系统板与 CCD 板的通讯异常	重新开关机，确认故障是否依旧 CCD 板、SYS 板：相关线束连接及电路板本身 CN120/CN001

代码	错误代码含义	故障排错简要提示 (供参考)
F11B	系统板与 DSDF-CCD 模组通讯异常	重新开关机, 确认故障是否依旧 SYS 板: 相关线束连接及电路板本身, CN129/IC26 HDMI 线: 相关线束连接及线束本身, CN78/CN90 DSDF 接口板: 相关接口连接及电路板本身, CN89/IC6/IC9/IC204 DSDF-CCD 模组: 相关线束连接及电路板本身
F120	数据库异常: 数据库运行异常	HS-75: initialize DB→LDAP DB (删除用户管理数据库)、和 Log DB (作业信息) (用户/角色/组/地址簿数据/作业和日志信息将被删除) 如果不能恢复, 则 HS-49, 重新升级
F121	数据库异常: 用户管理数据库异常	HS-75: initialize DB→LDAP DB (删除用户管理数据库) (所有用户/角色/组/地址簿数据被删除) 如果不能恢复, 则 HS-49, 重新升级
F122	数据库异常: 日志管理异常	HS-75: initialize DB→Log database (作业和信息) (所有作业和信息日志将被删除) 如果不能恢复, 则 HS-49, 重新升级
F124	语言数据库损坏错误: 语言数据库管理异常	HS-75: initialize DB→Language DB (语言数据库) 如果仍未完成恢复, 重装主数据和应用程序
F125	主屏幕管理数据库损坏错误: 主屏幕管理数据库管理异常	HS-75: initialize DB→HomeScreen DB (主屏幕管理数据库) 如果仍未完成恢复, 重装主数据和应用程序
F126	作业历史管理数据库损坏错误: 作业历史管理数据库管理异常	HS-75: initialize DB→JobHistory DB (作业历史管理数据库) 如果仍未完成恢复, 重装主数据和应用程序
F127	应用许可证管理数据库损坏错误: 应用许可证管理数据库管理异常	HS-75: initialize DB→AppLicense DB (应用许可证管理数据库) 如果仍未完成恢复, 重装主数据和应用程序
F128	许可证管理数据库损坏错误: 存储于 HDD 中的许可证管理数据库异常	重启设备, 当出现 71E0 错误代码, 按照 71E0 进行排错 HS-75: initialize DB→ULM DB (ULB 数据库) 如果仍未完成恢复, 重装主数据和应用程序
F130	MAC 地址无效	FS-08-9601 的序列号和设备序列号对比: 如不同在 FS-08-9601 下输入正确的序列号, 然后执行 FS-08-9083 如果仍然异常, HS-76 模式重新输入序列号, 然后在 FS-08-9601 输入正确序列号, 再执行 FS-08-9083 SYS 板和 SYS 板的 SRAM 检查: 更换 SYS 板, 更换 SRAM
F131	过滤设置异常造成的错误	FS-08-9072 检查 HDD 是否异常 HS-73 -> Format HDD, 格式化 HDD, 重新升级
F140	ASIC 格式错误 软件格式化后 ASIC 格式化错误或内存获取失败	SYS 板: 检查线束连接 CN129 及电路板本身 检查主内存安装及主内存本身
F150	生产线模式下供电异常 在生产线模式下出现供电异常后, 重新开机后出现	重新开关机 将 FS-08-9010 设置为 0, 重启后故障代码是否变更
F200	数据清除套件无效	重新升级 F/W 执行 FS-08-3840, 安装数据清除套件
F350	SYS 板异常	检查 SYS 板、检查系统 FW, 引擎 F/W 和扫描仪 F/W 是否匹配 重新安装 F/W
F400	SYS 板冷却风扇异常	系统板冷却风扇: 风扇检查、风扇转动是否正常, 是否脏污或者有异物、线束连接 SYS 板: 线束连接 CN117 及电路板本身
F410	电源供电异常 SYS 板上的 LSI 芯片由于供电问题出现异常, 初次出现复合机会自动重启, 重启后如果供电仍然异常, 将出现此代码	检查电源板与 SYS 板之间供电线束是否异常 检查场地供电情况有否异常, 复合机周边是否有其他干扰设备 电源板: 相关线束及电路板本身 SYS 板: 相关线束及电路板本身
F510	应用程序启动错误	重新启动, 如果仍未恢复, HS-49 重新安装软件
F520	操作系统启动错误	如果仍然无法恢复, HS-73→Format HDD 格式化硬盘、重新升级 F/W 检查 HDD 及相关连接, 更换 HDD
F521	完整性检测错误	重新启动复印机、如果错误未解决, HS-49 重新安装软件 检查 HDD 及相关连接, 更换 HDD
F550	加密分区错误	通过 HS-73→Key Backup/Restore 恢复加密密钥
F600	软件升级错误	HS-73→Clear Error Flag in Software Installation, 清除升级标记 如果仍然显示 F600, 重新安装升级 F/W 检查升级错误的电路板, 检查该电路板是否有异常, 检查电源板向该电路板的供电
F700	覆盖错误	重启设备, 重启后任然出现 F700, 则更换 HDD
F800	日期错误: 2038 年溢出错误	重设系统时间日期
F900	机器信息匹配错误	先将设备升级最新的 F/W 版本 HS-76→SRAM Re-Initialize(SRAM 初始化支持) 关机再开, 看机器是否恢复 如故障依旧, HS-73→Key Backup Restore, 恢复异常的 Key 或 License 操作完成后, 关机
F901	通讯错误: LGC 板上的信息被破坏	请使用正确的 LGC 板: 标签区分 2618A 粉红色、3118A 蓝色、3618A 黄色、4618A 绿色、5118A 红色 检查 LGC 板上的相关线束是否异常 参考手册执行更换 LGC 板的步骤 检查机器序列号是否正确: 如果不正确, HS-08-9601 重新输入序列号 HS-73 模式检查 Key 和 License 是否都是 OK 的状态: 如果有错误, 请进行恢复 是否安装了不同速度机型的系统板: 如果是, 需要使用升级夹具进行恢复 尝试 HS-76 模式重建 SRAM 进行恢复: 请严格按照便携手册中更换 SRAM 步骤执行 如果最终无法恢复, 请联系东芝专业人员
F903	LGC 板和 SYS 板不匹配: 电路板或者 FW 相互不匹配	重新开关机, 确认错误代码是否变化, 按照新的故障代码进行排错 LGC 板: 通过检查电路板上的标签确认 LGC 板是否正确, FW 是否正确 SYS 板: 通过检查电路板上的标签确认 SYS 板是否正确, FW 是否正确 如果硬盘为其他设备所拆解, 重新格式化进行升级

三、软件网络相关错误代码及故障排错参考

(一) 与互联网传真相关的错误

代码	含义	措施
1C10	系统访问异常	切断并重新接通电源。再次执行出错的作业。
1C32	文件删除失败	如仍未消除,则格式化HDD。(HS-75 -> Initialize HDD初始化HDD)
1C11	内存不足	如果当前有作业正在处理,则完成当前作业后再次执行出错的作业。如错误未消除,则重新开关机后再执行该作业。
1C12	信息接收错误	切断并重新接通电源。再次执行出错的作业。
1C13	信息传输错误	切断并重新接通电源。再次执行出错的作业。
1C14	无效参数	当使用某一模板时,再次创建模板。如果错误未消除,则切断并重新接通电源,然后再执行该作业。
1C15	超过文件容量	重新设置并扩大扫描到“E-mail/互联网传真的最大尺寸”,或减少所存作业的页数,然后再执行该作业。
1C20	系统管理模块访问异常	切断并重新接通电源。再次执行出错的作业。
1C21/1C22	作业控制模块访问异常	格式化HDD(HS-75 -> Initialize HDD初始化HDD)。如果仍不能清除异常,更换SYS板。
1C30	目录创建失败	检查存储目录的访问权限是否可写。
1C31	文件创建失败	检查服务器或本地磁盘是否有充足的空间。
1C33	文件访问失败	检查服务器或本地磁盘是否有充足的空间。
1C40	图像转换异常	切断并重新接通电源。再次执行出错的作业。更换主存储器并重新执行此项作业。
1C60	处理时HDD满错误	删除正在进行/设置或处于等待/私密/校验/无效队列中的作业,然后再执行此作业。检查服务器或本地磁盘是否有充足空间。更换内存
1C61	地址簿读取失败	切断并重新接通电源。再次执行出错的作业。重置地址簿中的数据,然后再再次进行此项作业。
1C63	未设置终端IP地址	重新设置终端IP地址。切断并重新接通电源。再次执行出错的作业。
1C64	未设置终端邮件地址	重新设置终端邮件地址。切断并重新接通电源。再次执行出错的作业。
1C65	未设置SMTP地址	重新设置SMTP地址并执行此项作业。切断并重新接通电源。再次执行出错的作业。
1C66	服务器超时错误	检查SMTP服务器是否正常运行。
1C69	SMTP服务器连接错误	重新设置SMTP服务器的登录名或密码,然后再再次进行此项作业。检查SMTP服务器是否正常运行。
1C6B	终端邮件地址错误	检查SMTP验证方法。检查终端邮件地址中是否有非法的字符。设置正确的SMTP验证方法或删除不合规定的字符,然后重新设置一个合适的目的地邮件地址,重新进行该作业。
1C6C	目的地邮件地址错误	检查目的地邮件地址中是否有非法的字符。删除非法的字符并重新设置一个合适的目的地邮件地址。重新执行。
1C6D	系统错误	切断并重新接通电源。再次执行出错的作业。如果未清除错误,更换SYS板。
1C70	SMTP客户端关闭	将SMTP设置为有效,再次执行此项作业。
1C71	SMTP验证错误	检查SMTP验证方法、登录名和密码是否正确,然后再再次进行验证。
1C72	SMTP前POP错误	检查SMTP前POP设置和POP3设置是否正确,然后再再次进行验证。
1C80	E-mail接收时互联网传真传输失败	重置“接收互联网传真转发”。
1C81	Onramp网关传输失败	重新设置邮箱。
1C82	接收传真作业时互联网传真传输失败	重置“接收传真转发”。
1CC1	电源故障	检查电源线连接是否正确,电源插头是否妥善插入插座。检查电源电压是否不稳。

(二) 与 RFC 相关的错误

代码	含义	措施
2500	主机名错误/目的地邮件地址错误/终端邮件地址错误	检查终端邮件地址和目的地邮件地址是否正确。检查邮件服务器是否正常工作。切断并重新接通电源。再次执行出错的作业。
2501		
2503	目的地邮件地址错误 (RFC: 503)	检查邮件服务器是否正常工作。
2504	主机名错误 (RFC: 504)	切断并重新接通电源。再次执行出错的作业。
2551	目的地邮件地址错误 (RFC: 551)	如果未清除错误,更换SYS板。
2550	目的地邮件地址错误 (RFC: 550)	检查邮件服务器中邮箱的状态。
2552	终端/目的地邮件地址错误 (RFC: 552)	确认邮件服务器大小。以文本模式或用较低分辨率重新传输或将文件拆分后再重新传输。如未清除错误,开关机再次执行。
2553	目的地邮件地址错误 (RFC: 553)	查看邮件服务器中的邮箱内是否存在非法字符。

(三) 与电子归档相关的错误

代码	含义	措施
2B10	作业控制模块中没有适用的作业	清除电子归档或共享文件夹中的一些数据,然后再再次执行出错的作业(在出现[2B30]错误代码时)。切断并重新接通电源。再次执行出错的作业。
2B11	作业状态异常	
2B20	文件库功能错误	
2B30	归档盒分区磁盘空间不足	
2BC0	发生严重错误	
2BC1	系统管理模块资源获取失败	如果仍不能清除错误,更换SYS板。
2B21	文件容量超出	重新设置并加大“最大发送到E-mail/互联网传真大小”或减小页数,然后再执行该作业。
2B31	指定的电子归档文件或文件夹状态未定义或正在创建/删除	检查指定的电子归档文件或文件夹是否存在。删除指定的电子归档文件或文件夹。再次执行出错的作业。
2B32	电子归档打印失败:由于客户机访问(编辑等)导致无法打印指定文件	检查指定文件是否存在。(如果不存在,该错误代码将不会出现。)删除指定的文档。再次执行出错的作业。
2B50	图像库错误	切断并重新接通电源。再次执行出错的作业。如果未清除错误,更换主存储器。删除正在进行/设置或处于等待/私密/校验/无效队列中的作业,然后重试该出错的作业。
2B90	内存容量不足	

2B51	列表库错误	检查功能表是否能被打印出来。如果能打印出来，则再次执行出错作业。 如果不能打印出来，则更换主存储器。如果仍不能清除异常，通过HS-75 -> Initialize HDD初始化HDD
2BA0	无效归档盒密码	检查密码是否正确、重新设置密码。错误代码在打印电子归档中的文件过程中出现，使用管理员密码打印。 如果仍不能清除异常，或除打印之外的其他操作口令无效的情况下通过HS-75 -> Initialize HDD初始化HDD。
2BA1	选择不支持的纸张尺寸或彩色模式	指定纸张尺寸、彩色模式或分辨率无法使用电子归档功能不支持。检查相关设置。
2BB1	电源故障	检查电源线连接是否正确，电源插头是否妥善插入插座。
2BD0	在恢复电子归档过程中发生电源故障	检查电源电压是否不稳。
2BE0	机器参数读取错误	切断并重新接通电源。再次执行出错的作业。
2BF0	超出最大页数	减少插入页数，再次进行该作业。
2BF1	超出最大文件数	将归档盒或文件夹中的文件备份到计算机上或将其删除。
2BF2	超出最大文件夹数	将归档盒或文件夹中的文件夹备份到计算机上或将其删除。

(四) 与远程扫描相关的错误

代码	含义	措施
2A20	系统管理模块资源获取失败	重试出错的作业。如错误仍存在，则切断并重新接通电源，然后重试该出错的作业。
2A31	WS 扫描禁用	在TopAccess上检查WS扫描功能是否禁用。如果禁用，将其启用。
2A40	系统错误	切断并重新接通电源，然后重试该出错的作业。
2A51	电源故障	检查电源电压是否稳定。
2A60	WS 扫描用户验证失败	当08-9749为“1”(TTEC WIA驱动)并用Windows传真和扫描时，检查登录Windows用户名是否已注册。使用设备控制面板或EWB扫描时，检查登录用户名是否是已注册的用户名。
2A70	远程扫描权限检查错误	检查是否给予用户正确的权限。
2A71	WS 扫描权限检查错误	检查是否给予用户正确的权限。
2A72	电子归档数据访问权限检查错误	检查是否给予用户正确的权限。(扫描软件)

(五) 与 E-mail 相关的错误

代码	含义	措施
2C10	系统访问异常	切断并重新接通电源。再次执行出错的作业。如果异常仍未消除，则检查并确认当前未进行任何作业
2C32	文件删除失败	然后通过HS-75 -> Initialize HDD初始化HDD
2C11	内存不足	如当前有作业正在处理，在完成当前作业后，再次执行出错的作业。如果错误未消除，则重启后再执行该作业。
2C12	信息接收错误	切断并重新接通电源。
2C13	信息传输错误	再次执行出错的作业。
2C14	无效参数	当使用某一模板时，再次创建模板。如果错误未消除，则切断并重新接通电源，然后再执行该作业。
2C15	超过文件容量	重新设置并加大“最大发送到E-mail/ 互联网传真尺寸”，或减少页数，然后再进行该作业。
2C20	系统管理模块访问异常	切断并重新接通电源。再次执行出错的作业。
2C21	作业控制模块访问异常	检查并确认当前没有其他正在进行的作业，然后通过HS-75 -> Initialize HDD初始化HDD。
2C22	作业控制模块访问异常	如果仍不能清除错误，更换SYS板。
2C30	目录创建失败	检查存储目录的访问权限是否可写。
2C31	文件创建失败	检查服务器或本地磁盘是否有充足的空间。
2C33	文件访问失败	
2C40	图像转换异常	切断并重新接通电源。再次执行出错的作业。
2C62	内存获取失败	更换主存储器并重新执行此项作业。
2C43	加密错误	切断并重新接通电源。再次执行出错的作业。
2C44	加密PDF 强制模式错误	重新设置加密，然后重新执行出错的作业。要创建一个未经加密的图像文件，请咨询您的管理员。
2C45	Meta 数据创建错误(扫描到Email)	检查模板设置。再次执行出错的作业。如果错误未消除，则切断并重新接通电源，然后再次执行出错的作业。
2C60	处理时HDD 满错误	删除正进行、正设置或处于等待/私密/校验/无效队列中的作业。然后再执行此项作业。检查服务器或本地磁盘是否有充足的空间。
2C61	地址簿读取失败	切断并重新接通电源。再次执行出错的作业。重置地址簿中的数据，然后再次进行此项作业。
2C63	未设置终端IP 地址	重新设置终端IP 地址。切断并重新接通电源。再次执行出错的作业。
2C64	未设置终端邮件地址	重新设置终端邮件地址。切断并重新接通电源。再次执行出错的作业。
2C65	未设置SMTP 地址	重新设置SMTP 地址并执行此项作业。切断并重新接通电源。再次执行出错的作业。
2C66	服务器超时错误	检查SMTP服务器是否正常运行。
2C69	SMTP 服务器连接错误	重新设置SMTP服务器的登录名和密码，然后再次进行此项作业。检查SMTP服务器是否正常运行。
2C6A	主机名称错误(非RFC 错误)	检查设备名中是否有非法字符。删除该非法字符，然后重新设置一个合适的设备名。
2C6B	终端邮件地址错误	检查SMTP验证方法、检查邮件地址是否有非法字符。设置正确SMTP验证方法，或删除不合规定字符，然后重新设置一个目的地邮件地址，重新进行该作业。
2C6C	目的地邮件地址错误(非RFC 错误)	检查目的地邮件地址中是否有非法字符。删除非法的字符，并重新设置一个合适的目的地邮件地址，然后重新执行此项作业。
2C70	SMTP 客户端关闭	将SMTP设置为有效，再次执行此项作业。
2C71	SMTP 验证错误	检查SMTP验证方法、登录名和密码是否正确，然后再次进行验证。
2C72	SMTP 前POP 错误	检查SMTP 前POP设置和POP3设置是否正确，然后再次进行验证。
2C80	当处理接收E-mail时，E-mail传输失败	重新设置“接收互联网传真转发”
2C81	接收传真作业处理失败	重新设置邮箱或“转发接收到的互联网传真”。
2CC1	电源故障	检查电源线连接是否正确，电源插头是否妥善插入插座。检查电源电压是否不稳。

(六) 与文件共享有关的错误

代码	含义	措施
2D10	系统访问异常	因为不能进行自动或手动文件删除（如[2DA6]），因此请用Explorer 删除共享文件夹里的一些文件。 切断并重新接通电源。再次执行出错的作业。 如异常仍未消除，通过HS-75 -> Initialize HDD初始化HDD。
2D32	文件删除失败	
2DA6	文件删除失败	
2DA7	获取资源失败	
2D11	内存不足	如果当前有作业正在处理，则在完成当前作业后，再次执行出错的作业。如错误未消除，则关机再执行该作业。
2D12	信息接收错误	切断并重新接通电源。再次执行出错的作业。
2D13	信息传输错误	
2D14	无效参数	当使用某一模板时，再次创建模板。
2D61	无效参数	如果错误未消除，则切断并重新接通电源，然后再执行该作业。
2D15	超出文件共享的最大尺寸	将出错的文件拆分成多个文件，然后重试。或者在单页格式下，重试作业。
2D20	系统管理模块访问异常	切断并重新接通电源。再次执行出错的作业。 HS-75 -> Initialize HDD初始化HDD。如果仍不能恢复，更换SYS板。
2D21	作业控制模块访问异常	
2D22	作业控制模块访问异常	
2D60	文件库访问异常	
2D30	目录创建失败	检查存储目录的访问权限是否可写。 检查服务器或本地磁盘是否有充足的空间。
2D31	文件创建失败	
2D33	文件访问失败	
2D40	图像转换异常	切断并重新接通电源。再次执行出错的作业。更换主存储器并重新执行此项作业。HS-75初始化共享文件。
2D43	加密错误	切断并重新接通电源。再次执行出错的作业。
2D44	加密PDF强制模式错误	重新设置加密，然后重新执行出错的作业。要创建一个未经加密的图像文件，请咨询您的管理员。
2D45	Meta数据创建错误（扫描到文件）	检查模板设置。再次执行出错的作业。如果错误未消除，则切断并重新接通电源，然后再再次执行出错的作业。
2D62	文件服务器连接错误	检查服务器的IP地址或路径检查服务器是否正常运行
2D63	无效网络路径	检查网络路径。如果路径正确，则切断并重新接通电源，然后再执行该作业。
2D64	登录失败	重新设置登录名和密码。再执行此项作业。检查服务器帐户设置是否正确。
2D65	文件夹中文档太多：无法创建新文档	删除文件夹中的一些文档。
2D66	处理过程中，储存容量满错误	删除正在进行/设置或处于等待/私密/校验/无效队列中的作业，然后再执行此项作业。 检查服务器或本地磁盘是否有充足的空间。
2D67	FTP服务不可用	检查FTP服务设置是否有效。
2D68	文件共享服务不可用	检查SMB设置是否有效。
2D69	NetWare服务不可用	检查Netware设置是否启用。
2DC1	电源故障	检查电源线连接是否正确、电源插头是否妥善插入插座、电源电压是否不稳。
2E10	USB存储系统访问异常	切断并重新接通电源。再次执行出错的作业 通过HS-75 -> Initialize HDD初始化HDD
2E11	USB存储器内存容量不足	如有作业正在进行，完成后再次执行出错的作业。如错误未消除，关机再次执行出错的作业。
2E12	USB存储器信息接收错误	切断并重新接通电源。
2E13	USB存储器信息传输错误	再次执行出错的作业。
2E14	USB存储器参数无效	如果使用模板，重新创建一个模板。如果未清除错误，关闭电源，再重新打开。再次执行出错的作业。
2E15	超出最大文件容量	删除文件夹中的一些文件。再次执行出错的作业。
2E30	无法在USB存储器中创建目录	检查存储目录的访问权限是否可写。检查服务器或本地磁盘是否有充足的空间。
2E31	无法在USB存储器中创建文件	检查存储目录的访问权限是否可写。检查服务器或本地磁盘是否有充足的空间。
2E32	无法在USB存储器中删除文件	切断并重新接通电源。再次执行出错的作业。通过HS-75 -> Initialize HDD初始化HDD。
2E33	无法在USB存储器中访问文件	检查存储目录的访问权限是否可写。检查服务器或本地磁盘是否有充足的空间。
2E40	USB存储器图像转换异常	切断并重新接通电源。再次执行出错的作业。更换主存储器并重新执行此项作业。
2E43	USB存储器加密失败。	切断并重新接通电源。再次执行出错的作业。
2E44	USB存储器加密PDF强制模式错误	重新设置加密，然后重新执行出错的作业。要创建一个未经加密的图像文件，请咨询管理员。
2E45	USB存储器Meta数据创建错误（扫描）	检查模板设置。再次执行出错的作业。如果错误未消除，则切断并重新接通电源，然后再再次执行出错的作业。
2E65	USB容量不足，导致文件创建错误	删除文件夹中不需要的文件。
2E66	USB存储器满错误	删除正在进行/设置或处于等待/私密/校验/无效队列中的作业，然后再执行此项作业 检查服务器或本地磁盘是否有充足的空间。检查USB存储器中是否有充足的空间。
2EC1	USB 存储器电源故障	检查电源线连接是否正确，电源插头插得是否牢固。检查电源电压是否不稳。

(七) 与 E-mail 接收相关的错误

代码	含义	措施
3A10	E-mail MIME 错误	邮件的格式与MIME 1.0 不符。要求邮件发送人使用与MIME 1.0 相符的格式，重新发送该邮件。
3A20	E-mail 解析错误	当邮件数据在发送到接收的过程中损坏时，会出现这些错误代码。 请邮件发送人重发这些邮件。
3B10	E-mail 格式错误	
3B40	E-mail 解码错误	
3A30	分段邮件超时错误	分段邮件在规定时间内未能收到。请邮件发送人重新发送该分段邮件或将该分段邮件的超时期限设置得长一些。
3A40	与分段邮件有关的错误	分段邮件的格式与本多功能数码复印机不符。要求邮件发送人按RFC2046 格式，重新创建并发送该分段邮件。
3A50	HDD 容量不足错误	当HDD容量不足以同时支持某一时段内集中进行的多项作业时，会出现这些错误代码。请邮件发送人过一段时间后，重新再发一次邮件，或将该邮件分成几部分。当没有打印纸而不能打印时，也会出现此错误。添加打印纸。

代码	含义	措施
3A70	分段邮件中断警告	在分段邮件接收过程中,当分段邮件接收设置变为“关”时,就会出现此错误代码。 将分段邮件设置重新设为开,然后要求邮件发送人将该邮件再发一次。
3A80	分段邮件接收设置为关	将分段邮件设置重新设为开,然后要求邮件发送人将该邮件再发一次。
3B20	内容类型错误	设备不支持附件格式(TIFF-FX)。要求发件人以TIFF-FX格式,重新发送邮件。
3C10/3C13	TIFF 解析错误	当邮件数据在发送到接收的过程中被损坏时,或设备不支持附件格式时(TIFF-FX),会出现这些错误代码。请邮件发送人重发这些邮件。
3C20	TIFF 压缩错误	不可在本复印机上使用TIFF压缩文件。(可使用:MH/MR/MMR/JBIG)要求发件人使用允许的压缩文件格式,再次发送邮件。
3C30	TIFF 分辨率错误	不可在本多功能数码复印机上使用TIFF文件分辨率。要求发件人使用允许的分辨率,再次发送邮件。
3C40	TIFF 纸张尺寸错误	不可在本机上使用TIFF文件纸张尺寸。(可用:A4、B4、A3、B5、LT、LG、LD或ST)要求发件人使用允许纸张尺寸,再次发送邮件。
3C50	Offramp 目的地错误	当Offramp目的地的传真号码不正确时会出现这些错误代码。请邮件发送人更正,然后重新发送邮件。
3C60	Offramp 安全性错误	当Offramp目的地传真号码不在地址簿中时,会出现此错误代码。检查并确认Offramp目的地传真号码正确输入,且该号码没有被修改。
3C70	电源故障错误	检查复印机重新通电后,邮件是否得到恢复。如果未能恢复,要求邮件发送人重发邮件。
3C90	OffRamp 传真传输禁用错误	在已接收的邮件中,检测到Offramp传真传输禁用错误。确认MFP设置的传真发送功能是否禁用。
3D10	目的地地址错误	检查服务器或DNS设置是否正确。如设置不正确,进行更正。当设置内容正确时向邮件发送人确认目的地是否正确。
3D20	Offramp 目的地限制错误	通知邮件发送人,本复印机不支持超过40个的传真数据的传送。
3D30	传真卡错误	当复印机未安装传真卡或传真卡出现异常时,出现该错误代码。检查传真卡的连接是否正确。
3E10	POP3 服务器连接错误	检查复印机的POP3服务器的IP地址或域名设置是否正确,或检查要连接的POP3服务器是否工作正常。
3E20	POP3 服务器连接超时错误	检查连接的POP3服务器的运行是否正常。检查局域网线缆的连接是否正确。
3E30	POP3 登录错误	检查为本复印机设置的POP3服务器登录名与登录密码是否正确。
3E40	POP3 登录类型错误	检查POP3服务器登录类型(自动、POP3或APOP)是否正确。
3F10/3F20	文件输入/输出错误	当邮件数据未能正确地传送给HDD时,出现这些错误代码。请邮件发送人重发这些邮件。如果错误代码仍出现,更换HDD。

(八) 打印机功能错误

代码	含义	措施
4011	打印作业取消	删除作业时,屏幕上出现该信息。
4021	打印作业电源故障	如果当前有作业正在处理,则在完成当前作业后,再次执行出错的作业。如果错误未消除,则重启后再执行该作业。
4030	无打印机套件/无效	安装打印机套件,再次进行此项作业。进行官方注册,再次进行此项作业。
4031	HDD满错误	删除不需要的私密打印作业和无效的部门打印作业。
4032	只能进行私密打印错误	选择“私密”,然后再次进行打印。
4033	打印数据存储限制错误	选择“正常打印”,然后再次进行打印。
4034	e-Filing 存储限制错误	选择“正常打印”,然后再次进行打印。
4035	本地文件存储限制错误	选择“远端”(SMB/FTP)作为文件保存的目的地。
4037	硬拷贝安全打印错误	由于硬拷贝安全打印功能在自诊模式下被禁用,因此不能进行该打印。
4038	限制错误(仅针对等待打印作业)	选择[等待打印]重试。
4039	限制错误(仅针对私密/等待打印作业)	选择[私密打印]或[等待打印]重试。
4040	未授权执行作业	确定进行作业授权的管理员。
4041	用户验证错误	进行验证或注册一个用户,然后再次执行打印。
4042	部门验证错误	检查在本多功能数码复印机中注册的部门信息。
4043	项目验证错误	检查在本多功能数码复印机中注册的项目信息。
4045	LDAP服务器连接/验证设置错误	检查LDAP服务器的连接状况和验证设置。
4050	LDAP 服务器连接/授权设置中的问题	确定进行LDAP服务器连接或LDAP服务器授权设置的管理员。
4111	超额错误	由部门和用户管理设置的指定页数已达到0。再次指定页数或进行初始化。
4112	超额错误	由用户管理设置的指定页数已达到0。再次指定页数或进行初始化。
4113	超额错误	由部门管理设置的指定页数已达到0。再次指定页数或进行初始化。
4121	由于扩展计数器错误,导致的作业取消	投入一枚硬币/插入钥匙卡/入密钥复印计数器,然后再次执行出错的打印作业。重置计划打印作业后再次执行。
4211	打印数据存储限制错误	选择“普通打印”,再次打印此作业。
4212	电子归档存储限制错误	选择“普通打印”,再次打印此作业。
4213	文件存储限制错误	文件存储功能设置为了“无效”。检查复合机的相关设置。
4214	传真/互联网传真发送限制错误	检查多功能数码复印机的设置。
4221	仅私密打印错误	选择“私密打印”,再次打印此作业。
4231	安全底纹打印错误	由于自诊断模式(HS-08代码)中的设置,安全底纹功能无法使用。
4245	打印错误	OCR功能不可用,请重试。
4300	功能限制导致作业执行错误	由于功能受到自诊的限制,因此不能执行USB直接打印。检查自诊设置。
4301	文件转换错误	USB直接打印不支持该文件的格式(PDF和JPEG以外的格式),或该文件无效。检查文件。
4311	未授权执行作业	确定进行作业授权的管理员。
4312	未授权存储文件	用户未得到授权执行该操作。请咨询您的管理员。
4313	无e-Filing 存储权限	检查所给予的权限或要求管理员增加必要的权限。
4314	无传真/互联网传真发送权限	
4321	无打印设置的权限	检查所给予的权限,或要求管理员增加必要的权限。
4411	图像数据创建失败	检查将要打印的文件是否损坏。再次进行打印,或使用另一个打印驱动程序。 网络打印:再次执行出错的作业,或使用另一个打印驱动(例如:PS3、通用打印驱动)。 直接打印:检查文件是否出错(如检查文件是否显示在计算机显示器上,或本复印机是否支持该文件格式)。
4412	重号编码错误	由于PDF文件加密错误或采用不支持的语言进行加密,导致解码过程出现错误,无法用此功能打印。
4511	打印错误	打印连接超时,请重试。

代码	含义	措施
4521	打印错误	打印连接数量超限，请重试。
4522	打印错误	已注册的打印作业数量超限，请重试
4523	打印错误	硬盘使用空间满，请重试。
4611	字体下载失败（达到注册限制）	删除已经注册的一种或多种字体。
4612	字体下载失败（HDD满）	
4613	字体下载失败（其他）	重新尝试下载。重新创建字体数据并重新尝试下载。
4621	字体删除失败	检查将要删除的字体是否在本多功能数码复印机中注册（或预注册）。
4721	多站点打印连接错误（FW版本不兼容）	重新升级设备FW
4F10	系统异常	再次执行出错的作业。如仍出错关机后重新执行。收集USB Log数据。按更换硬盘的步骤初始化HDD/SSD

(九) 与 TopAccess/外部软件通讯相关的错误

代码	含义	措施
5010	内部设置错误	删除作业，关机后重新开机，不使用任何按键或进行任何作业，直到开始初始化。
5012	验证错误	检查用户名和临时密码。
5013	e-Bridge通信错误	检查MFP是否被连接至eBR2服务器。
5014	无SSL认证	安装正确的SSL认证。
5015	无效的SSL认证	安装正确的SSL认证。
5016	SSL认证失效	设置正确的时间。
5017	其他SSL认证相关的错误	安装正确的SSL认证。
5018	无效DNS错误	设置正确的DNS地址。如有需要，请咨询管理员。
5019	连接错误	为初始URL及代理进行正确的设置。
501A	代理错误	为代理设置正确IP或端口。如有需要，请咨询管理员。
501B	无URL（主机/端口）或无效路径	设置正确的初始URL。
5110	墨粉盒检测错误	检查墨粉盒是否安装正确。检查墨粉盒检测传感器是否正常运转。
5212	清洁主充时间到	清洁主充；如果故障未消失，请检查电极清洁检测传感器是否有检测错误、损坏、连接问题等情况。
5B00	恢复期间的电源故障	检查电源线连接、电源插头是否牢固、电源电压是否不稳。重新尝试恢复数据库（地址簿/模板/邮箱或用户信息）。
5C10	传真单元连接错误	检查是否连接传真单元。检查传真卡上是否有任何损坏或异常。检查传真卡上的连接器是否正确连接。
5C11	网络传真传输错误	网络传真指定地址未注册在地址簿中。进行注册。
5C20	从TopAccess导入数据成功	已成功导入数据（地址簿、部门或用户信息）。无需故障排除。
5C21	从TopAccess导入数据错误	因为指定文件（地址簿、部门或用户信息）不正确或损坏。检查文件是否不正确或损坏，然后重新尝试导入。
5C22	从TopAccess导入数据错误	检查确保没有留下任何作业，重建数据库（执行08-9073）。如果错误未恢复，则初始化HDD

(十) 设备访问错误

代码	含义	措施
6007	用户登录MFP不成功	检查服务器工作状态和设备连接是否已确认。
6008	无法在基于角色访问控制（LDAP）的外部服务器上连接	
6013	无法连接认证服务器	检查服务设定
6032	与卡相关的错误：到期卡	使用未过期的卡
6033	与卡相关的错误：无效标记数据（无入室数据）	选择已被用于入室的正确的卡。
6034	与卡相关的错误：无效标记数据（无效卡数据）	使用有效卡。
6037	不可用标记	使用有效卡或联系管理员。
6041	卡验证：与卡相关的错误	重新尝试扫描。如果重新扫描几次之后，仍然发生错误，则可能是卡数据受损或者读卡器故障。
6042	卡验证：卡设置错误	设置正确的自诊代码。
6100	用户帐户被锁住	以管理员登录TopAccess，解开锁住的用户帐户。
6101	电子归档盒锁住	几分钟之后重新访问。关于锁定时间，询问管理员。
6102	用户帐户被锁住	以管理员登录TopAccess，解开锁住的用户帐户。
6103	电子归档盒锁住	几分钟之后重新访问。关于锁定时间，询问管理员。
6121	自动安全删除失败	如果重启设备后，错误仍发生，通过HS-75 -> Initialize HDD初始化HDD→HS-49重装系统软件或更换HDD。
6131	时钟偏移	检查时间服务器是否正常。此外以管理员登录TopAccess，检查SNTP 设置是否正确。
6150	打印日志数据库满	通过TopAccess 日志>导出日志>导出打印作业日志，清除日志。
6151	打印日志数据库快满（95%）	
6152	打印日志数据库快满（90%）	
6153	打印日志数据库快满（80%）	
6154	打印日志数据库快满（70%）	
6160	扫描日志数据库满	
6161	扫描日志数据库快满（95%）	
6162	扫描日志数据库快满（90%）	
6163	扫描日志数据库快满（80%）	通过TopAccess 日志>导出日志>导出传真传输作业日志，清除日志。
6164	扫描日志数据库快满（70%）	
6170	传真传输日志数据库满	
6171	传真传输日志数据库快满（95%）	
6172	传真传输日志数据库快满（90%）	
6173	传真传输日志数据库快满（80%）	

代码	含义	措施
6174	传真传输日志数据库快满 (70%)	
6180	传真接收日志数据库快满	
6181	传真接收日志数据库快满 (95%)	
6182	传真接收日志数据库快满 (90%)	
6183	传真接收日志数据库快满 (80%)	
6184	传真接收日志数据库快满 (70%)	
6190	信息日志数据库快满	
6191	信息日志数据库快满 (95%)	
6192	信息日志数据库快满 (90%)	
6193	信息日志数据库快满 (80%)	
6194	信息日志数据库快满 (70%)	通过TopAccess 日志>导出日志>导出信息日志, 清除日志。

(十一) 维护错误

代码	含义	措施	
7101	系统 Firmware 安装失败	软件包文件可能出问题或可能出错。检查软件包文件, 然后重新尝试安装。	
7103	主板引擎 Firmware 安装失败		
7105	扫描仪Firmware 安装失败		
7111	补丁安装失败		
7113	插件程序安装失败		
7115	HDD 数据安装失败		
7117	DF Firmware 安装失败		
7109	打印机驱动更新失败		打印机驱动文件可能出问题或可能出错。检查包文件, 然后重新尝试上传。
710B	Point and Print 数据安装失败		Point and Print 数据可能出问题或可能出错。检查包文件, 然后重新尝试上传。
710F	语言包安装失败		语言包文件可能出问题或可能出错。检查包文件, 然后重新尝试安装。
711D	许可密钥返回失败	将许可返回用于安装许可的USB 存储装置。检查USB存储装置是否正确安装。	
711F	许可密钥安装失败	检查USB 存储装置是否正确安装。	
7121	导入地址簿数据失败	检查导入的文件是否有效。	
7123	导入模板数据失败		
7125	导入邮箱数据失败		
7127	导入Meta 扫描的格式文件失败		
7129	导入用户信息失败		
712B	导入角色信息失败		
712D	导入部门数据失败		
712F	导入ICC 文件失败		
7131	导入打印数据转换器失败		
7132	导入用户失败		检查导入的文件是否有效, 以及用户信息量是否超过限制。
7133	导入任何用户、角色和组信息失败	检查导入的文件是否有效, 以及综合用户信息量是否超过限制。	
7134	部分部门数据导入失败	检查导入的文件是否有效, 以及部门数据量是否超过限制。	
713B	从TopAccess 导入证书失败	证书有问题或受损。检查证书, 然后重新进行作业。	
713D	导入综合用户数据失败	检查导入的文件是否有效。	
713F	导入所有数据 (模板/ 地址簿/ 邮箱) 失败	检查导入的文件是否有效。	
7141	导出地址簿数据失败	检查HDD 上是否有足够的空间, 然后重新导出。	
7143	导出模板数据失败		
7145	导出邮箱数据失败		
7147	导出Meta 扫描的格式文件失败		
7149	导出用户信息失败		
714B	导出角色信息失败		
714D	导出部门信息失败		
714F	导出ICC 文件失败		
7151	导出日志数据失败		检查HDD 和USB 上是否有足够的空间, 然后重新导出。
715B	导出打印数据转换器失败		
715D	导出综合用户数据失败	检查HDD 上是否有足够的空间, 然后重新导出。	
715F	导出所有数据 (模板/ 地址簿/ 邮箱) 失败		
7191	DDNS 公共密钥文件上传失败	DDNS 公共密钥文件有问题或受损。检查文件, 然后重新进行作业。	
7193	DDNS 密钥文件上传失败	DDNS 密钥文件有问题或受损。检查文件, 然后重新进行作业。	
71A2	添加CA 证书失败	CA 证书有问题或受损。检查证书, 然后重新进行作业。	
71A4	密钥一致性确认失败	通过HS-73→Key Backup Restore。然后用正常的许可证密钥改写出错的密钥。	
71AA	从SCEP服务器获取证书时的未定义错误	检查TopAccess上SCEP服务器和SCEP设置 (自动) : [管理]>[安全]>[证书管理]。	
71AB	从SCEP服务器获取证书时的超时错误		
71AC	从SCEP服务器获取证书时的文档保存错误		由于某些原因造成的文件保存失败。如果重启机器后故障未消除, 执行HS-73-HDD formatting
71A6	删除设备证书失败	重启多功能数码复印机, 然后重试。	
71A8	删除CA 证书失败		
71AD	SCEP 操作失败	检查TopAccess上SCEP服务器和SCEP设置 (自动) : [管理]>[安全]>[证书管理]>SCEP (自动)	
71B0	软件包文件解密失败	软件包文件可能出问题或可能出错。检查软件包文件, 然后重新尝试安装。	

代码	含义	措施
71B5	整理器Firmware安装失败	重新安装Firmware
71B7	鞍式装订器Firmware安装失败	
71B9	打孔器Firmware安装失败	
71D0	出厂默认设置失败	重启多功能数码复印机，然后重试。
71F1	创建克隆文件失败	检查HDD和USB上是否有足够的空间，然后重新创建。
71F3	导入克隆数据失败	克隆文件无效。检查文件，然后重新导入。
71F4	解密克隆文件失败	克隆文件无效或密码错误。检查文件和密码，然后重新导入。
71F5	加密克隆文件失败	重启多功能数码复印机，然后重新加密。
7332	应用安装错误	升级或重新安装应用。
7333	应用启动错误	升级或重新安装应用。

(十二) 网络错误

代码	含义	措施
8000	静态IPv4地址冲突	检查另一台机器是否使用相同的IP 地址。
8011	链接本地地址冲突	
8012	手动地址冲突	
8013	无状态地址冲突	
8014	全状态地址冲突	
8022	验证失败	检查用户证明。
8023	无法联系验证服务器/ 开关	检查与开关或服务器的连通性。
8024	认证核实失败	检查是否安装有效证书。
8061	安全主要DDNS 更新错误	检查DNS 或DDNS 设置是否有任何问题。
8062	安全第二DDNS 更新错误	
8063	IPv6 安全主要DDNS 更新错误	
8064	IPv6 安全第二DDNS 更新错误	
8065	IPv6 主DDNS 更新错误	
8066	IPv6 次DDNS 更新错误	
8067	IPv4 主DDNS 更新错误	
8068	IPv4 次DDNS 更新错误	
8069	无效TSIG/SIG (0) 密钥文件	核实所使用的TSIG/SIG (0) 密钥文件。
8101	与接入点的无线通讯失败	核实用于与接入点进行通讯的证明。
8102	MFP 无法通过指定SSID 联系接入点	核实用于通讯的接入点名称设置和机构，与接入点设置相同。
8103	无线认证核实失败	核实用于通讯的认证设置。
8111	SNMP 写入访问失败	检查应用程序中输入的参数/输入的部门代码和归档盒密码是否正确。 如果输入正确的参数之后仍然发生错误，重启多功能数码复印机和应用程序。
8112	SNMP 通信失败	检查应用程序是否有任何问题。
8121	域验证错误：域验证错误	检查设备的网络设置，重试连接域控制器。
8122	域验证错误：无效用户名或密码	检查多功能数码复印机的用户名和密码是否正确。输入时注意字母的大小写。
8123	域验证错误：无效服务器	检查服务器是否正常或复印机的网络配置是否正确。如果使用域名检查DNS和DDNS的配置。
8124	域验证错误：无效用户帐户	检查设置，确认活动目录用户和计算机窗口中的用户帐户是否有效。
8125	域验证错误：用户帐户过期	检查设置，确认活动目录用户和计算机窗口中的用户帐户是否过期。
8126	域验证错误：用户帐户被锁住	检查服务器的帐户锁定设置。
8127	域验证错误：无效登录时间	检查活动目录用户和计算机窗口中用户帐户的登录时间设置。
8128	活动目录域验证错误：服务器和复印机之间延时	将多功能数码复印机的时间设置为与域控制器相同。如果网络中有SNTP 服务器，建议使用SNTP。
8129	活动目录域-Kerberos证明书过期，无法用于验证	检查Kerberos服务器上的Kerberos证明书是否过期。
812A	活动目录域-证明书验证失败	检查用户名及密码是否正确输入，如问题无法清除，请联系您的管理员。
812B	活动目录域验证错误：无效域名	检查复印机活动目录服务器域名是否正确。如果错误仍然出现，请与Windows服务器管理员联系。

四、传真错误代码及排错参考

代码	含义	措施
0012	原稿卡纸	排除卡纸，重新收发传真
0013	门打开	关上门后收发传真
0020	电源错误	收发传真时断电，收发的数据可能丢失，需要重新收发
0030	重发传真	传真被取消（传真时发生卡纸导致传输被取消），排除卡纸并发送
0033	轮询出错	轮询出错，检查轮询设置（包括安全码等），并检查轮询文件是否存在。
0042	内存满	接收传真时，因为内容满造成异常。检查内存的剩余空间和状态并尝试重新接收
0050	线路忙	因为线路忙而造成未能传输。进行重试
0053	在使用转接或 EMAIL 文件盒传输时，安全性不匹配	检查发送接收双方的安全码或者密码以及设置
00B0-00E8	通讯错误	进行重试，检查传真线路相关设置

五、HS 维修模式

(一) HS 模式概述

1、按住[菜单]键+[开始]键，按下[开/关]键或[电源]键开机，可进入 HS 维修模式。默认密码：#1048#

开机	选择	模式	说明
[菜单]键+[开始]键 HS 模式	01	控制面板测试	测试控制面板上的按键，LCD 和 LED 等
	49	F/W 升级模式	通过 USB 进行 F/W 升级
	59	SRAM 数据克隆模式	通过 USB 备份 SRAM 数据
	73	F/W 辅助维修模式	清除错误标记或 SRAM，安全删除
	74	HDD 辅助维修模式	检测硬盘类型、恢复硬盘至出厂设置、删除 KEY
	75	文件系统恢复模式	检查、恢复或初始化文件系统
	76	SRAM 清除模式	恢复 F800 和 F900 错误

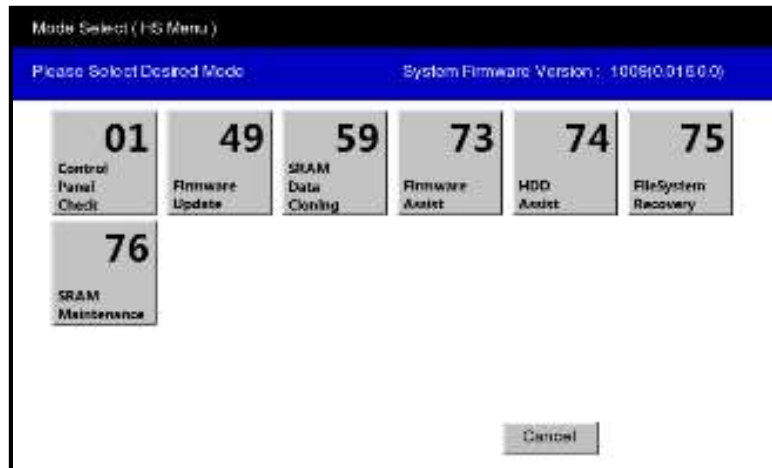

(二) HS-01 控制面板测试

- 1、进入 HS 维修模式，选择 “01 ControlPanelCheck”，进入控制面板测试模式
- 2、可测试按键性能、检查 LCD 显示及背光亮度、检查 LCD 触摸屏、USB 连接测试
- 3、可使用扩展数字键盘

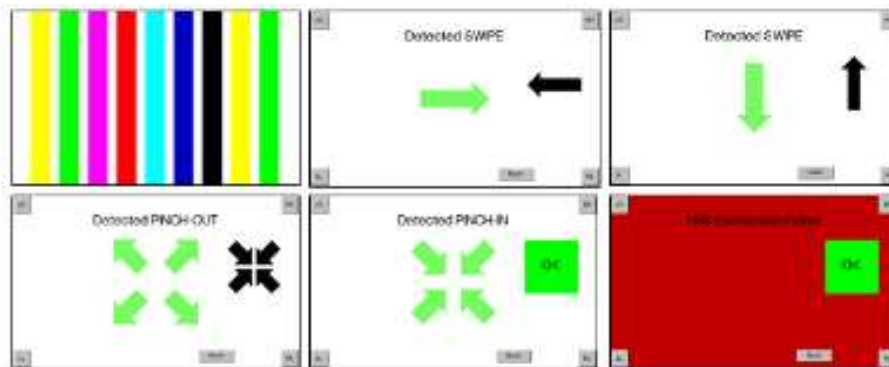

(三) HS-49 F/W 升级

- 1、进入 HS 维修模式，选择 “49 FirmwareUpdate”，进入 F/W 升级模式。可选择正常升级、补丁升级和差别升级



2. 将 Kiss 上下载对应的升级固件包，解压后直接放入 U 盘的根目录内。
3. 选择 “49 Firmware Update”，选择需升级的选项。

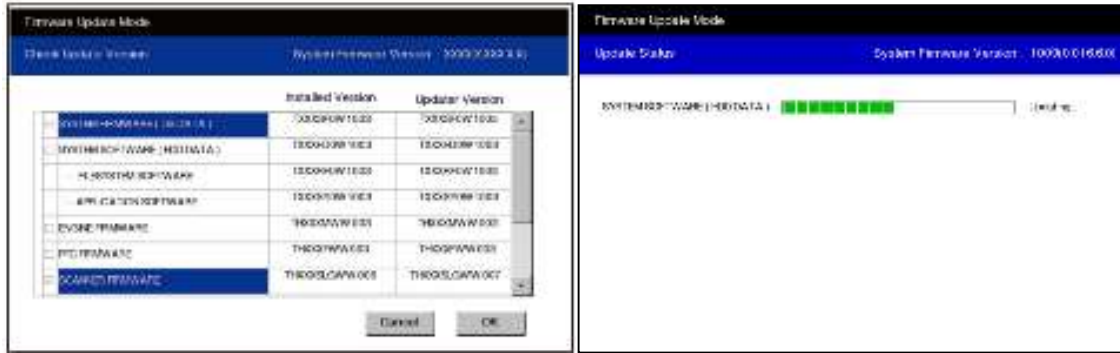

4. 升级完成后，检查确认屏幕上显示自动初始化按钮[Automatic Initialization]，移除 U 盘，按下该按钮，设备将自动重启并完成系统软件初始化。



(四) HS-59 SRAM 克隆

1. 进入 HS 维修模式，选择 “59 SRAMDataCloning”，进入 SRAM 克隆模式
2. 可备份 MFP 的 SRAM 数据至 U 盘
3. 可从 U 盘恢复已备份的本机 SRAM 数据
4. SRAM 克隆模式仅可针对本机的备份数据进行恢复，非本机数据恢复后可能导致异常。



(五) HS-73 F/W 辅助模式

进入 HS 维修模式，选择 “73FirmwareAssist”，进入 F/W 辅助模式

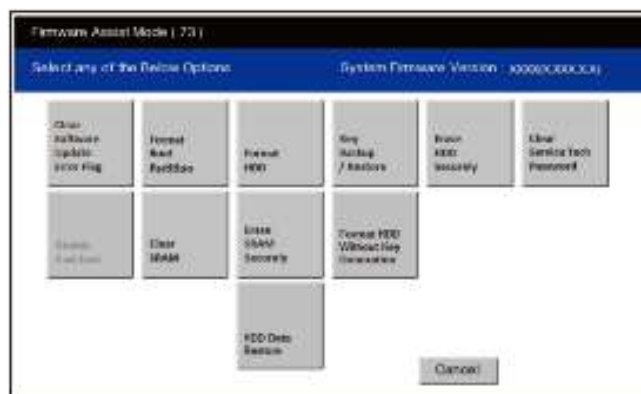

1、升级错误标记清除 (Clear Software Update Error Flag)

- 当升级失败后，使用此功能清除升级标记。
- 更换了系统板的 SRAM 后，使用该功能清除升级标记。

2、数据存储分区格式化 (Format Root Partition)

- 当硬盘上用户 UI 数据异常时，执行此功能。一般不是非常需要的情况下，请不要执行此功能。
- 执行此功能后，需要重新安装 HDD 数据。

3、HDD 重新分区 (Format HDD)

- 更换硬盘或升级前执行

4、密钥备份/恢复 (Key Backup/ Restore)

- SYS 板 SRAM 和 SYS 板的密钥备份及恢复
- 检查机器密钥及相关参数状态



- 按下 “Key” 或 “License”，出现指示箭头
- 按下 “Execute” 执行备份或恢复操作



- “State” 键可查询机器密钥及相关参数状态

5、HDD 安全删除 (Erase HDD Securely)

- 报废硬盘时，执行此功能，将覆盖所有数据，硬盘无法使用。
- 选择该功能后，指定需要覆盖的安全等级。

6、SRAM 服务密码格式化 (Clear Service Tech Password)

- 硬盘更换后，硬盘内的服务密码变为空。因此需要执行此功能，将 SRAM 板上的服务密码也置为空。

7、禁止快速启动 (Disable Fast Boot)

- 此功能暂不启用

8、SRAM 清除 (Clear SRAM)

- 更换新的 SRAM 时，必须格式化 SRAM 数据。
- SRAM 上所有的数据都将被删除

9、SRAM 安全删除 (Erase SRAM Securely)

- 报废 SRAM 时，执行此功能。覆盖所有数据，SRAM 无法使用。

10、HDD 重新分区但不创建密钥文件 (Format HDD Without Key Generation)

- 对 HDD 格式化分区，但不创建密钥文件

11、HDD 数据恢复 (HDD Data Restore)

- 程序化完成 HDD 格式化、数据备份恢复和系统升级。
- 更换硬盘时使用该功能

(六) HS-74 硬盘辅助

- 1、进入 HS 维修模式，选择 “74 HDDAssist”，进入硬盘辅助模式
- 2、此模式用来检测硬盘是否连接及类型，中国版机器类型必须是 “NormalHDD”
- 3、“RevertFactoryInitial StatusHDD” 选项和 “RemoveKey” 选项不适用于中国版机器，请勿执行

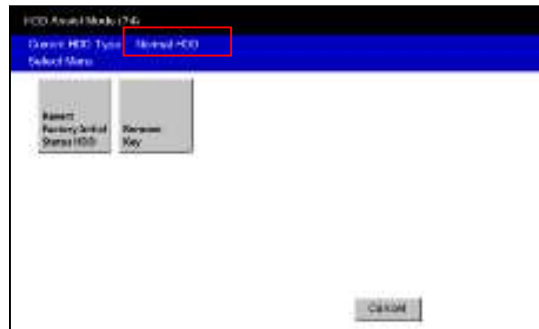

(七) HS-75 文件系统恢复

进入 HS 维修模式，选择 “75 FileSystemRecovery”，进入文件系统恢复模式



1、检查文件系统 (Check F/S):

- ALL : 检查所有分区
- / : 仅检查根目录分区
- 其他 : 检查相应选中的分区
- 分区可多选
- 检测到异常，请尝试恢复相应的分区



2、恢复文件系统 (Recovery F/S)



- ALL : 检查所有分区
- / : 仅检查根目录分区
- 其他 : 检查相应选中的分区
- 分区可多选
- 恢复中发生异常，请尝试初始化相应的分区

3、初始化文件系统 (Initialize HDD)



- ALL : 检查所有分区
- / : 仅检查根目录分区
- 其他 : 检查相应选中的分区
- 分区可多选
- 如果选择“ALL”或者“/encryption”，应用程序和 OS 数据都将被初始化，需重新升级 HDD 数据

4、初始化数据库



- LDAP DB——初始化用户管理数据库，所有用户、角色、组和部门计数信息将被删除。
- LogDB——初始化日志管理数据库，所有作业和信息日志将被删除。
- LanguageDB——初始化语言数据库。

5、显示硬盘诊断信息 (SMART Info)



- 显示 HDD 内部数据变量（和 08-9065 显示一致）。如果检测发现 C5 的值不为 0，HDD 有损坏的可能
- Value : 当前值
- NAV : 普通属性值
- Worst : 显示制造商允许的 NAV 的损坏值

6、显示硬盘使用的百分比 (DISK Info)

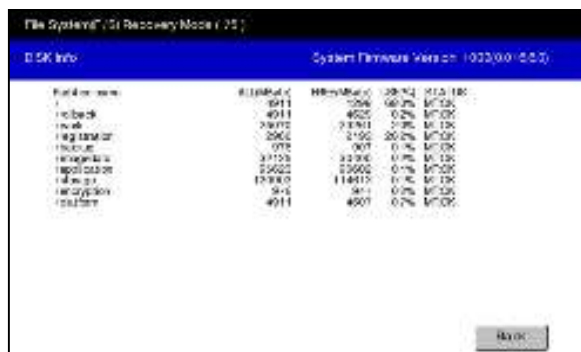

注意：加密模式下 (Encrypted Partition)，将无法显示上述硬盘信息

(八) HS-76 SRAM 维护

进入 HS 维修模式，选择 “76 SRAM Maintenance”，进入 SRAM 维护模式

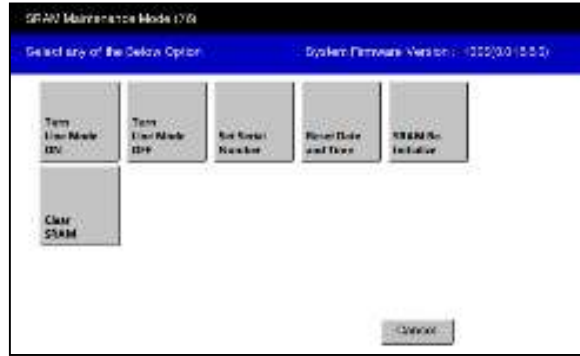

1、生产线模式开关 (Turn Line Mode ON/OFF)

设备进入工厂模式或设备进入正常模式

2、设置序列号 (Set Serial Number)

更换 SYS 板的 SRAM 后，需设置序列号



3、重置时间日期 (Reset Date and Time)

设置后，需进入正常模式重新设置时间日期

4、SRAM 重建 (SRAM Re-Initialize)

- 73 升级辅助模式无法消除 F900 故障时执行
- 同时更换 SRAM 和 SYS 板时执行
- 更换 SRAM 后选择错误的国别初始化后执行

5、清除 SRAM (Clear SRAM)

- 当更换新的 SRAM 时，必须格式化 SRAM。
- SRAM 上所有的数据都将被删除

六、FS 维修模式

(一) FS 模式概述

1. 按住[功能清除]键+[开始]键，按下[开/关]键或电源键开机，可进入 FS 维修模式。默认密码：#1048#。

开机	选择	模式	说明
[功能清除]键+[开始]键 FS 模式	03	测试模式	检查输入/输出信号
	04	打印测试模式	输出打印测试图案
	05	调整模式	调整 05 代码
	08	设置模式	设置 08 代码
	20	定期维护支持模式	清除 PM 零件计数器
	21	EPU 更换模式	更换新的 EPU 单元后可使用此模式
	30	列表打印模式	以 CSV 格式打印不同的列表
	11	传真清除模式	设置传真卡
	12	传真列表打印模式	输出传真功能列表
	13	传真功能设置模式	设置传真功能
	19	传真内存编辑模式	用于特殊设置
	35	数据备份/恢复模式	备份和恢复数据
	36	克隆	创建和安装克隆文件
	37	许可证管理	管理各类应用的许可证

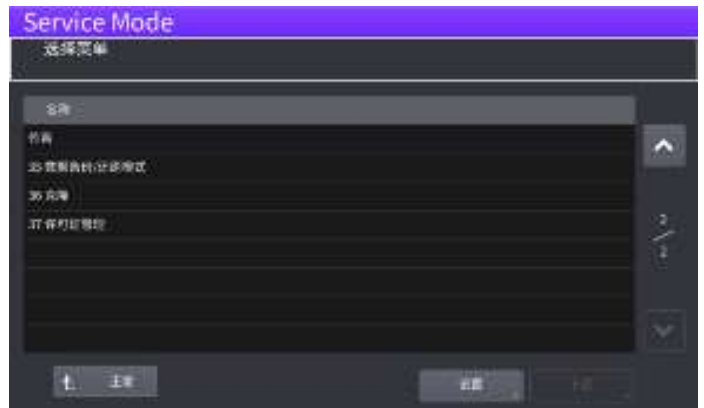
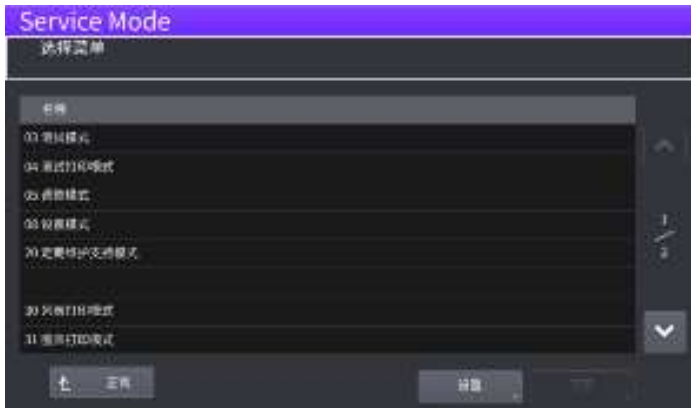

- “Normal” 可返回正常模式
- “选定项” 可设定服务密码和重置管理员密码

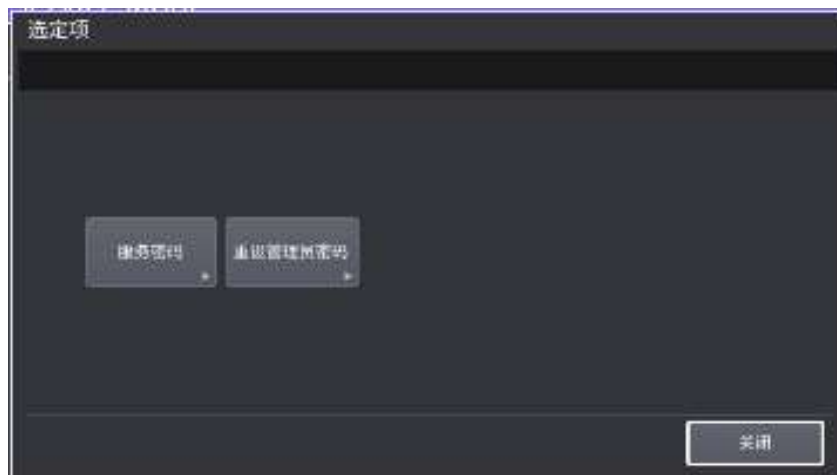

(二) FS-03 输入测试模式

进入FS维修模式，选择“03测试模式”，进入后，按下开始键，可进行输入测试

[F2/传真]按钮：关、[F1/复印]按钮：关

数字键	按钮	检查项目	内容	
			突出显示	正常显示
[1]	A	纸盒1纸张宽度检测传感器3	关闭	开启
	B	纸盒1纸张宽度检测传感器2	关闭	开启
	C	纸盒1纸张宽度检测传感器1	关闭	开启
	D	纸盒1纸张宽度检测传感器0	关闭	开启
	E	纸盒1纸张长度检测传感器3	关闭	开启
	F	纸盒1纸张长度检测传感器2	关闭	开启
	G	纸盒1纸张长度检测传感器1	关闭	开启
	H	纸盒1纸张长度检测传感器0	关闭	开启
[2]	A	旁路纸张尺寸检测传感器3	关闭	开启
	B	旁路纸张尺寸检测传感器2	关闭	开启
	C	旁路纸张尺寸检测传感器1	关闭	开启
	D	旁路纸张尺寸检测传感器0	关闭	开启
	E	旁路进纸传感器	无纸	有纸
[3]	A	选购件连接检测信号 B (参考表2)	H	L
	B	选购件连接检测信号 A (参考表2)	H	L
	C	选购件连接检测信号 C (参考表2)	H	L
	D	整理器连接检测	未连接	已连接
	E	定影单元连接检测	已连接	未连接
[5]	A	主电机旋转状态	停止/未正常转动	正常转动
	B	多棱镜电机旋转状态	停止/未正常转动	正常转动
[6]	B	定影异常检测	正常	异常
	D	定影交流供电强制切断信号	正常	交流供电强制切断
[7]	A	ADU/侧盖板开关检测	开启	关闭
	B	JSP (作业分类盘)/过桥单元盖板开关检测	开启	关闭
	C	前盖板开关检测	开启	关闭
	D	盖板是否开启检测	正常	盖板打开 (24V保险断开)
	E	SYS板供电	正常供电	供电关闭/未连接
[8]	A	显影单元连接检测	未连接	已连接
	E	高压漏电检测	正常	发生充电漏电
[9]	A	定位传感器	有纸	无纸
	B	供纸传感器1 (第一纸盒)	有纸	无纸
	C	出口传感器	无纸	有纸
	D	反转传感器	有纸	无纸
	G	ADU入口传感器	有纸	无纸
	H	ADU出口传感器	有纸	无纸
[0]	A	JSP输送/桥单元输送传感器-1 (入口)	有纸	无纸
	B	桥单元输送传感器-2 (出口)	有纸	无纸
	C	JSP下出口托盘满/RLY (中继桥) 出口满检测传感器	纸张满	未满
	D	JSP上出口托盘满检测传感器	纸张满	未满
	E	纸盒1抬升传感器	位于极限位置	不在极限位置
	F	纸盒1检测开关	纸盒打开	纸盒关闭
	G	纸盒1纸张空传感器	无纸	有纸
	H	纸盒1纸张将空传感器	不透光	透光

[F2/传真]按钮：开、[F1/复印]按钮：关

数字键	按钮	检查项目	内容	
			突出显示	正常显示
[2]	A	定影单元新旧检测	新单元	旧单元
[3]	C	LCF连接检测	未连接	已连接
	D	PPF连接检测	未连接	已连接
[4]	A	纸张进纸卡纸释放盖板开/关检测开关	开启	关闭
	D	供纸传感器2 (第二纸盒)	无纸	有纸
	E	纸盒2托盘提升传感器	托盘在最高位置	除最高位置外的其他位置
	F	纸盒2检测传感器	纸盒打开	纸盒关闭
	G	纸盒2纸张空传感器	无纸	有纸
	H	纸盒2纸张将空传感器	光路被挡住	光路未被挡住
[5]	C	稿台盖板传感器-1	稿台盖板打开	稿台盖板关闭
	D	自动原稿检测传感器-1 (A/LT型纸)	有原稿	无原稿
	E	自动原稿检测传感器-2 (仅LT型纸)	有原稿	无原稿
	F	RADF/DSDF连接	已连接	未连接
	G	稿台盖板传感器-2	稿台盖板打开	稿台盖板关闭
	H	扫描架初始位置传感器	初始位置	其他位置
[6]	A	DSDF遮罩片初始位置	打开	关闭
	C	DSDF下盖板打开/关闭检测传感器	盖板打开	盖板关闭
	D	DSDF读取传感器-2	有原稿	无原稿
	E	DSDF托盘抬升上限位置传感器	打开	关闭
	F	DSDF托盘抬升下限位置传感器	打开	关闭
[7]	A	RADF原稿长度传感器/DSDF原稿长度传感器-1	有原稿	无原稿
	B	RADF/DSDF原稿空传感器	有原稿	无原稿
	C	RADF/DSDF上盖板打开/关闭传感器	盖板打开	盖板关闭
	E	RADF/DSDF原稿出口传感器	有原稿	无原稿
	F	RADF中间输纸传感器	有原稿	无原稿
	G	RADF读取传感器/DSDF读取传感器-1	有原稿	无原稿
	H	RADF/DSDF原稿定位传感器	有原稿	无原稿
[8]	A	RADF/DSDF原稿托盘宽度传感器3 (参见表3)	关 (H)	开 (L)
	B	RADF/DSDF原稿托盘宽度传感器2 (参见表3)	关 (H)	开 (L)
	C	RADF/DSDF原稿托盘宽度传感器1 (参见表3)	关 (H)	开 (L)
	D	DSDF原稿长度传感器-2	有原稿	无原稿
	E	RADF原稿长度传感器/DSDF进纸传感器	有原稿	无原稿
	F	RADF/DSDF原稿宽度检测传感器-1	有原稿	无原稿
	G	RADF/DSDF原稿宽度检测传感器-2	有原稿	无原稿
[9]	A	纸盒2纸张宽度检测传感器3	关闭	开启
	B	纸盒2纸张宽度检测传感器2	关闭	开启
	C	纸盒2纸张宽度检测传感器1	关闭	开启
	D	纸盒2纸张宽度检测传感器0	关闭	开启
	E	纸盒2纸张长度检测传感器3	关闭	开启
	F	纸盒2纸张长度检测传感器2	关闭	开启
	G	纸盒2纸张长度检测传感器1	关闭	开启
	H	纸盒2纸张长度检测传感器0	关闭	开启
[0]	A	纸张进纸卡纸释放盖板打开/关闭开关	开启	关闭
	C	PPF输纸传感器 (上)	无纸	有纸
	D	PPF输纸传感器 (下)	无纸	有纸
	H	PPF电机	加速/减速/暂停	正常转动

表2. 多功能数码复印机选购件的连接状态

	无	中继 (桥) 单元	作业分类盘
A	H	L	H
B	H	L	L

表3. 原稿托盘宽度传感器的状态和纸张尺寸 (宽度) 的关系 (H (= 高电平) : 开 L (= 低电平) : 关)

原稿托盘宽度传感器			纸张宽度 (LT 系列)	纸张宽度 (A4 系列)
3	2	1		
H	H	L	-	B5-R
H	L	H	ST-R	A5-R
H	L	L	LD / LT	A3 / A4
L	H	L	8.5" x 8.5" / LT-R/K LG / 13"LG	A4-R / FOLIO
L	L	L	COMPUTER	B4 / B5

[F2/传真]按钮：关、[F1/复印]按钮：开

数字键	按钮	检查项目	内容	
			突出显示	正常显示
[1]	-	温度/湿度传感器（显示设备内部温度）	-	温度【°C】
[2]	-	温度/湿度传感器（显示设备内部湿度）	-	湿度【%RH】
[3]	-	鼓热敏电阻温度	-	温度【°C】
[5]	A	PFP上纸盒托盘提升传感器	托盘在上限位置	除上限位置之外的其他位置
	B	PFP上纸盒检测传感器	开启	关闭
	C	PFP上纸盒纸张空传感器	无纸	有纸
	D	PFP上纸盒纸张将空传感器	光路被挡住	光路未被挡住
	E	PFP下纸盒托盘提升传感器	托盘在上限位置	除上限位置之外的其他位置
	F	PFP下纸盒检测传感器	开启	关闭
	G	PFP下纸盒纸张空传感器	无纸	有纸
	H	PFP下纸盒纸张将空传感器	光路被挡住	光路未被挡住
[6]	A	PFP上纸盒纸张宽度检测传感器3	关闭	开启
	B	PFP上纸盒纸张宽度检测传感器2	关闭	开启
	C	PFP上纸盒纸张宽度检测传感器1	关闭	开启
	D	PFP上纸盒纸张宽度检测传感器0	关闭	开启
	E	PFP上纸盒纸张长度检测传感器3	关闭	开启
	F	PFP上纸盒纸张长度检测传感器2	关闭	开启
	G	PFP上纸盒纸张长度检测传感器1	关闭	开启
	H	PFP上纸盒纸张长度检测传感器0	关闭	开启
[7]	A	PFP下纸盒纸张宽度检测传感器3	关闭	开启
	B	PFP下纸盒纸张宽度检测传感器2	关闭	开启
	C	PFP下纸盒纸张宽度检测传感器1	关闭	开启
	D	PFP下纸盒纸张宽度检测传感器0	关闭	开启
	E	PFP下纸盒纸张长度检测传感器3	关闭	开启
	F	PFP下纸盒纸张长度检测传感器2	关闭	开启
	G	PFP下纸盒纸张长度检测传感器1	关闭	开启
	H	PFP下纸盒纸张长度检测传感器0	关闭	开启
[8]	A	LCF托盘提升传感器	托盘提升到上限位置	其他位置
	B	LCF托盘检测传感器（进纸侧）	开启	关闭
	C	LCF纸张空检测（进纸侧）	无纸	有纸
	D	LCF将空检测传感器（进纸侧）	纸张将空	正常
	E	LCF托盘底部位置传感器	托盘处于底部位置	其他位置
	G	LCF后侧挡板停止位置传感器	托盘输送位置	其他位置
	H	LCF后侧挡板初始位置传感器	初始位置	其他位置
	A	LCF卡纸释放盖板开/关传感器（5V）	关闭	开启
[9]	B	LCF托盘检测传感器（左侧）	开启	关闭
	C	LCF左侧纸张空检测	无纸	有纸
	E	LCF左侧纸张加载错误检测	正常加载纸张	加载异常
	F	LCF输纸传感器	无纸	有纸
	H	LCF电机	加速/减速/停止	正常转动
	[0]	D	其他套件或USB设备	已连接
E		判断USB存储设备是否可以使用 *	可用	无法使用

* 请先连接USB设备，再使用03模式代码进行测试

* 测试前，请关闭USB的写保护功能。

* 测试时，可能需要一些时间（大约2秒~10秒）读取USB设备

表1. 旁路供纸宽度传感器的状态和纸张尺寸（宽度）的关系

纸张宽度	旁路供纸宽度传感器			
	0	1	2	3
A3/A4	1	1	1	0
B4/B5	1	1	0	0
A4-R/A5	1	1	0	1
B5-R/B6	1	0	0	1
A5-R/A6	1	0	1	1
A6-R	0	1	1	1

(三) FS-03 输出测试模式

进入FS维修模式，选择“03测试模式”，可进行输出测试

开启	功能	关闭	开启	功能
101	主电机开 (无显影单元时操作)	151	252	主充电压 开/关
102	加粉电机开 (正常旋转)	152	253	分离电压 开/关
103	多棱镜电机开 (600dpi)	153	255	转分导板偏压 开/关
108	定位离合器开	158	256	转印偏压 (正/中间) 开/关
109	PFP 电机开	159	261	扫描电机 开 (极限位置自动停止)
110	ADU 电机开 (低速)	160	262	输稿器原稿就绪灯 开/关
116	反转电机 (反转) 开 (输送速度)	166	263	输稿器异常灯 开/关
118	激光开	168	267	扫描曝光灯 开/关
120	反转电机开 (正转)	170	271	LCF 托盘抬升电机 上/下
121	反转电机开 (反转)	171	274	DSDF 明暗校正板移动至清洁位置
122	LCF 电机开	172	277	纸张输纸对位位置 1
201	第一纸盒进纸离合器 开/关		278	PFP 上纸盒抬升电机 开
202	第二纸盒进纸离合器 开/关		279	纸张输纸对位位置 2
203	输纸离合器 (高速) 开/关		280	PFP 下纸盒抬升电机 开
204	旁路进纸离合器 开/关		281	RADF/DSDF 进纸电机 开/关 (正转)
205	输纸离合器 (低速) 开/关		282	RADF 进纸电机 (反转)/DSDF 定位电机 (正转) 开/关
206	LCF 搓纸电磁铁 开/关		283	RADF/DSDF 读取电机 开/关
207	LCF 尾部挡板反复运动		284	RADF 出口/反转电机/DSDF 出口电机 开/关 (正转)
209	LCF 进纸离合器 开/关		285	RADF 出口/反转电机/DSDF 出口电机 开/关 (反转)
218	复印钥匙计数器计数		289	显影冷却风扇 开/关 (高速)
222	纸张反转门电磁铁打开 (出口侧)		290	显影冷却风扇 开/关 (低速)
223	纸张反转门电磁铁打开 (ADU 侧)		291	DSDF 托盘上升
225	PFP 输送离合器 开/关		292	DSDF 托盘下降
226	PFP 上纸盒进纸离合器 开/关		293	DSDF 托盘老化测试
228	PFP 下纸盒进纸离合器 开/关		295	交流电源继电器强制关闭模式 (220V)
232	过桥单元 (或者 JSP) 门电磁铁 开/关		296	DSDF 冷却风扇电机 开/关
235	消电灯开/关		297	RADF/DSDF 风扇电机 开/关
236	吸气风扇 开/关 (低速)		382	CML 继电器开启
237	吸气风扇 开/关 (高速)		410	电源板冷却风扇 开/关 (低速)
242	第一纸盒托盘抬升电机开		411	电源板冷却风扇 开/关 (高速)
243	第二纸盒托盘抬升电机开		446	出口单元冷却风扇 开/关 (高速)
249	显影偏压直流 开/关		461	整理器装订位置切换 (仅脊缝式)
250	显影偏压交流 开/关			

(四) FS-04 打印测试模式

代码	测试图	注释	输出来自
114	打印副扫描方向 17 级灰阶图像	误差扩散	系统板
142	栅格图	图案宽度：2 像素 (间隔：10mm)	逻辑板

(五) FS-05 调整模式

代码	内容	默认	范围	含义
05-2000	自动墨粉浓度	-	0-255	值增加, 传感器输出也增加。调整开始后约两分钟, 值将开始变化并自动设置在 2.35 到 2.45V 之间。 * 如果未安装显影单元, 无法使用该代码
05-2001	自动墨粉浓度调整补偿	153	0-255	在 05-2000 中校正自动墨粉传感器设置的控制值。 * 如果未安装显影单元, 该选择为禁用。
05-2020	显影偏压 DC 输出调整	120	0-255	值增加, 变压器输出也将相应增加。拆下显影单元并安装调整线束夹以进行调整
05-2040	主充电电极栅网偏压输出调整	参考	0-255	值增加, 变压器输出也将相应增加。拆下显影单元并安装调整线束夹以进行调整 默认值: eS2618A/3118A : 64、eS3618A/4618A/5118A : 71
05-2052	转印变压器 DC 输出调整 (中央)	参考	38-255	值增加, 变压器输出也将相应增加。拆下显影单元并安装调整线束夹以进行调整 默认值: eS2618A/3118A : 106、eS3618A/4618A/5118A : 134
05-2078	分离变压器 DC 输出调整 (中央)	52	0-255	值增加, 变压器输出也将相应增加。拆下显影单元并安装调整线束夹以进行调整
05-2083	转印清洁电压调整 (正电压)	参考	38-255	用于打印间隙清洁转印辊的转印清洁电压调整。 默认值: eS2618A/3118A : 82、eS3618A/4618A/5118A : 114
05-2084	转印清洁电压调整 (负电压)	29	0-37	用于打印间隙清洁转印辊的转印清洁电压调整
05-2192	湿度显示	50	0-100	显示湿度值
05-2194	温度显示	25	0-50	显示温度值
05-2196	鼓热敏电阻温度	25	0-100	单位: °C
05-2250	激光功率调整	参考	0-255	值增加, 激光功率增加。 默认值: eS2618A/3118A : 57、eS3618A/4618A/5118A : 85
05-2382	鼓反转的时间	参考	0-255	默认值: eS2618A/3118A : 8、eS3618A/4618A/5118A : 10
05-2390	强制空转/清洁单元内废粉清空	-	-	更换载体前执行此代码。(强制排除清洁单元中的废粉)
05-3009	DF 复印/扫描时原稿背景转换表 (正面)	2	0~4	0: 和稿台玻璃复印一样、1: 背景再现——亮 2、2: 背景再现——亮 1、3: 背景再现——深 1、4: 背景再现——深 2
05-3011	DSDF 复印/扫描时原稿背景转换表 (背面)	2	0~4	
05-3030	主扫描方向位置调整 (扫描)	110	0-255	当值增加 1, 图像向纸张前侧移动约 0.04233mm
05-3031	副扫描方向位置调整 (扫描)	140	90-148	当值增加 1, 图像向纸张尾端移动约 0.08193mm
05-3032	副扫描方向倍率调整 (扫描)	136	63-193	当值增加 1, 副扫描方向图像倍率增加 0.018%
05-3033	将扫描架移动到调整位置	-	-	将扫描架移动到调整位置
05-3034	明暗位置调整——原稿玻璃	117	92~165	0.08193mm/步
05-3035	明暗位置调整——DF	133	92~165	0.08193mm/步
05-3040	DF 对位量调整——正面	12	0~30	
05-3041	RADF 对位量调整——背面	12	0~30	当值增加“1”时, 定位量增加约为 0.5 mm。
05-3042	DF 副扫描方向倍率调整	50	0-100	当值增加 1 时, 原稿副扫描方向的缩放倍率增加约 0.1%
05-3043	DF 主扫描方向位置调整	128	0-255	当值增加 1 时, 原稿图像朝右侧偏移 0.08423mm
05-3044	DF 副扫描方向位置调整 (正面)	71	0-200	
05-3045	DF 副扫描方向位置调整 (背面)	71	0-200	当值增加 1, 向纸张尾端移位约 0.2mm
05-3049	DSDF 主扫描方向位置调整 (背面)	128	0-255	当值增加 1 时, 原稿图像朝前侧偏移 0.04233mm
05-3203	扫描仪/特征值数据传递 NVRAM→SRAM	-	-	从 SYS 板的 NVRAM 将扫描仪的特性值传送到 SYS 板的 SRAM。
05-3209	扫描仪/特征值数据传递 SRAM→NVRAM	-	-	从 SYS 板的 SRAM 将扫描仪的特性值传送到 SYS 板的 NVRAM。
05-3210	DSDF 预读取传感器-1 参考电压自动调整	-	-	调整参考电压, 以使传感器操作更灵敏
05-3218	明暗校正板自动脏污检测校正 (扫描)	-	-	用明暗校正板进行自动灰尘检测调整, 如检测到脏污则通过忽略脏污来执行明暗校正
05-3219	输稿器玻璃自动脏污检测校正	-	-	执行此操作, 如果检测到输稿器玻璃脏污, 在执行明暗校正时将自动忽略脏污
05-3220	DSDF EEPROM 初始化			
05-3221	DSDF 预读取传感器-1 参考电压手动调整	-	-	调整参考电压, 以使传感器操作更灵敏
05-3233	原稿尺寸检测——主扫描方向位置调整	128	0~255	调整原稿尺寸的检测范围
05-3234	原稿尺寸检测——扫描架停止位置调整	200	0~255	调整原稿尺寸检测的扫描架停止位置。(0~255: 0~25.5mm)
05-3236	LED 曝光灯亮持续时间设置	64	0~255	设置原稿尺寸检测时, LED 曝光灯亮起的持续时间。
05-3237	LED 曝光灯开启的时间设置	64	0~255	当原稿颜色较深, 检测精度不高时, 原稿尺寸检测曝光灯预先开启的时间。
05-3240	获取 MFP 和 DSDF 相关的扫描特征值数据	-	-	
05-3270	LED 光源自动调整	-	-	更换 LED 灯光源后执行此代码
05-3350	DF 扫描图像尾端边缘调整 (DSDF 正面) / (RADF 双面)	50	0~100	DF 复印时, 值增加 1, 尾端边缘长度增加 0.3mm。 08-3075 设为 1 (允许调整时有效)
05-3351	DSDF 扫描图像尾端边缘调整 (背面)	50	0~100	DSDF 复印背面时, 值增加 1, 尾端边缘长度增加 0.3mm。 08-3075 设为 1 (允许调整时有效)
05-3400	DSDF 自诊断模式代码切换	-	-	将 05-3044/3045/3042/3043 的值切换到 DSDF 的设置*仅安装 DSDF 后执行此代码
05-3401	RADF 自诊断模式代码切换	-	-	将 05-3044/3045/3042/3043 的值切换到 RADF 的设置*仅安装 RADF 后执行此代码
05-4000	主扫描方向倍率调整 (复印)	128	0-255	
05-4001	主扫描方向倍率调整 (打印)	138	0-255	值增加 1, 主扫描方向图像倍率增加 0.07%
05-4005	主扫描方向激光写入位置调整 (复印)	128	0-255	
05-4006	主扫描方向激光写入位置调整	195	0-255	值增加 1, 主扫描方向图像写入位置向前侧移动 0.0423mm
05-4016	ADU 电机速度微调	128	0-255	子代码: 0 (正常速度): 值增加 1, 转速增加 0.065% (2618A/3118A)、0.068% (3618A/4618A/5118A) 8 (输送速度 1): 值增加 1, 转速增加 0.06%
05-4018	纸盒偏移调整	128	0-255	值增加 1, 图像向前侧移动 0.0423mm。 子代码: 0: 第一纸盒、1: 第二纸盒、2: PFP 上、3: PFP 下、4: LCF、5: 旁路
05-4019	主扫描方向激光写入位置调整 (双面时)	140/140/128	0-255	值增加 1, 图像向前侧移动 0.0423mm。 子代码 0: 长纸、1: 短纸、2: 中等纸
05-4050	上边距调整 (复印)	20	0-255	
05-4051	左边距调整 (复印)	0	0-255	
05-4052	右边距调整 (复印)	20	0-255	值增加 1, 空白区变宽约 0.0423 mm
05-4053	下边距调整 (复印)	30	0-255	
05-4054	纸张前端空白区域调整 (打印)	24	0-255	

代码	内容	默认	范围	含义
05-4055	纸张进纸方向左侧空白区域调整 (打印)	0	0-255	值增加 1, 图像向纸张尾端移动约 0.1mm
05-4056	纸张进纸方向右侧空白区域调整 (打印)	0	0-255	
05-4057	纸张尾端空白区域调整 (打印)	0	0-255	
05-4058	副扫描方向激光写入位置 (打印、第一纸盒)	55	0-100	
05-4059	副扫描方向激光写入位置 (打印、第二纸盒)	50	0-100	
05-4060	副扫描方向激光写入位置 (打印、PPF 上)	50	0-100	
05-4061	副扫描方向激光写入位置 (打印、旁路)	50	0-100	
05-4062	副扫描方向激光写入位置 (打印、双面)	55	0-100	
05-4064	边距调整 (双面输出时)	0	0-255	当值增加 "1" 时, 空白区变宽约 0.423mm. 子代码: 0: 下边距, 1: 右边距
05-4100	纸张对位量调整 (第一纸盒)	参考值	0-63	子代码: 0: 普通纸/回收纸/厚纸/长尺寸, 1: 普通纸/回收纸/厚纸/中尺寸, 2: 普通纸/回收纸/厚纸/短尺寸 1、3: 普通纸/回收纸/厚纸/短尺寸 2、4: 普通纸/回收纸/厚纸/短尺寸 3 eS2618A/3118A: 25/26/26/26/26, eS3618A/4618A: 15/16/15/15/15, eS5118A: 15/17/14/14/14
05-4101	纸张对位量调整 (第二纸盒)	参考值	0-63	子代码: 0: 普通纸/回收纸/厚纸/长尺寸, 1: 普通纸/回收纸/厚纸/中尺寸, 2: 普通纸/回收纸/厚纸/短尺寸 1、3: 普通纸/回收纸/厚纸/短尺寸 2、4: 普通纸/回收纸/厚纸/短尺寸 3 eS2618A/3118A: 25/25/25/20/20, eS3618A/4618A: 15/14/12/12/12, eS5118A: 13/17/8/8/8
05-4103	纸张对位量调整 (旁路)	参考值	0-63	子代码: 0: 普通纸/回收纸/厚纸/长尺寸, 1: 普通纸/回收纸/厚纸/中尺寸, 2: 普通纸/回收纸/厚纸/短尺寸 1、3: 普通纸/回收纸/厚纸/短尺寸 2、4: 普通纸/回收纸/厚纸/短尺寸 3 eS2618A/3118A: 15/15/13/15/15, eS3618A/4618A: 12/10/9/8/12, eS5118A: 9/8/8/6/9
05-4104	纸张对位量调整 (旁路)	参考值	0-63	子代码: 0: 厚纸 1/长纸, 1: 厚纸 1/中尺寸纸, 2: 厚纸 1/短尺寸 1、3: 厚纸 1/短尺寸 2、4: 厚纸 1/短尺寸 3 eS2618A/3118A: 15, eS3618A/4618A:12, eS5118A: 9
05-4105	纸张对位量调整 (旁路)	参考值	0-63	子代码: 0: 厚纸 2/长纸, 1: 厚纸 2/中尺寸纸, 2: 厚纸 2/短尺寸 1、3: 厚纸 2/短尺寸 2、4: 厚纸 2/短尺寸 3 eS2618A/3118A: 15, eS3618A/4618A:12, eS5118A: 9
05-4106	纸张对位量调整 (旁路)	参考值	0-63	子代码: 0: 厚纸 3/长纸, 1: 厚纸 3/中尺寸纸, 2: 厚纸 3/短尺寸 1、3: 厚纸 3/短尺寸 2、4: 厚纸 3/短尺寸 3 eS2618A/3118A: 44, eS3618A/4618A/5118A: 28
05-4108	纸张对位量调整 (PPF 上纸盒)	参考值	0-63	子代码: 0: 普通纸/长纸, 1: 普通纸/中尺寸纸, 2: 普通纸/短尺寸 1、3: 普通纸/短尺寸 2、4: 普通纸/短尺寸 3 eS2618A/3118A: 21/20/20/20/20, eS3618A/4618A: 15/14/12/12/12, eS5118A: 13/11/8/8/8
05-4109	纸张对位量调整 (PPF 下纸盒)	参考值	0-63	子代码: 0: 普通纸/长纸, 1: 普通纸/中尺寸纸, 2: 普通纸/短尺寸 1、3: 普通纸/短尺寸 2、4: 普通纸/短尺寸 3 eS2618A/3118A: 20, eS3618A/4618A: 15/14/12/12/12, eS5118A: 13/11/8/8/8
05-4110	纸张对位量调整 (ADU)	参考值	0-63	子代码: 0: 普通纸/长纸, 1: 普通纸/中尺寸纸, 2: 普通纸/短尺寸 1、3: 普通纸/短尺寸 2、4: 普通纸/短尺寸 3 eS2618A/3118A: 21, eS3618A/4618A: 12/12/8/8/8, eS5118A: 15/14/12/12/12
05-4111	纸张对位量调整 (LCF)	参考值	0-63	eS2618A/3118A: 20, eS3618A/4618A/eS5118A: 12
05-4112	纸张推进量的调整 (旁路)	参考值	0~63	纸张定位区输送时, 当值增加 1 时, 旁路供纸辊的驱动次数增加 子代码: 0: 普通纸/回收纸/厚纸 (默认值: 4)、1: 厚纸 1/2/3 (默认值: 11 (25/30ppm) /8(35/45ppm)/11(50ppm))
05-4115	纸张对位量调整 (纸盒 1)	参考值	0-63	子代码: 0: 厚纸 1~3/长纸, 1: 厚纸 1~3/中等尺寸, 2: 厚纸 1~3/短尺寸 1、3: 厚纸 1~3/短尺寸 2、4: 厚纸 1~3/短尺寸 3 eS2618A/3118A: 22/20/23/23/23, eS3618A/4618A: 15/13/16/16/16, eS5118A: 13/14/13/13/13
05-4116	纸张对位量调整 (纸盒 2)	参考值	0-63	子代码: 0: 厚纸 1~3/长纸, 1: 厚纸 1~3/中等尺寸, 2: 厚纸 1~3/短尺寸, 3: 厚纸 1~3/短尺寸 2、4: 厚纸 1~3/短尺寸 3 eS2618A/3118A: 18, eS3618A/4618A: 12, eS5118A: 15/15/13/13/13
05-4117	纸张对位量调整 (PPF 上纸盒)	参考值	0-63	子代码: 0: 厚纸 1-3/长纸, 1: 厚纸 1-3/中等尺寸, 2: 厚纸 1-3/短尺寸 1、3: 厚纸 1-3/短尺寸 2、4: 厚纸 1-3/短尺寸 3 eS2618A/3118A: 20, eS3618A/4618A: 13, eS5118A: 15/14/12/12/12
05-4118	纸张对位量调整 (PPF 下纸盒)	参考值	0-63	子代码: 0: 厚纸 1-3/长纸, 1: 厚纸 1-3/中等尺寸, 2: 厚纸 1-3/短尺寸 1、3: 厚纸 1-3/短尺寸 2、4: 厚纸 1-3/短尺寸 3 eS2618A/3118A: 20, eS3618A/4618A: 13, eS5118A: 15/14/12/12/12
05-4120	纸张对位量调整 (ADU)	参考值	0-63	子代码: 0: 厚纸 1-3/长纸, 1: 厚纸 1-3/中等尺寸, 2: 厚纸 1-3/短尺寸 1、3: 厚纸 1-3/短尺寸 2、4: 厚纸 1-3/短尺寸 3 eS2618A/3118A: 21, eS3618A/4618A/5118A: 10
05-4402	图像位置调整 (纸张前端)	120	0-200	值增加 "1", 图像向纸张前端移动约 0.1mm
05-4535	出口电机速度微调	128	0-255	值增加 "1", 旋转速度增加 0.06%。 子代码: 0: 普通速度, 8: 输纸速度 1、9: 输纸速度 2、10: 输纸速度 3、11: 输纸速度 4、12: 普通速度 (ADU 输纸)
05-4560	纸张前端位置调整 (打印/PPF 下纸盒)	50	0~100	当值增加 "1" 时, 图像向纸张尾端移动约 0.1mm。
05-4561	纸张前端位置调整 (打印/LCF)	50	0~100	
05-4579	定位量调整 (通过控制面板进行调整)	-	-	纸张对位量调整
05-4822	对齐位置调整	0	-17~17	0: 前侧, 1: 后侧 (0.2mm/步)
05-4823	装订位置调整	0	-17~17	0: 单钉 (后侧)、1: 单钉 (R 型纸) (后侧)、2: 单钉 (前侧)、3: 单钉 (R 型纸) (前侧)、4: 双钉 (中间位置) (0.2mm/步)
05-4825	打孔的孔位置调整	0	-17~12	0.2mm/步

代码	内容	默认	范围	含义
05-4838	整理器位置调整	6	0~11	子代码
		6	0~11	0: 走纸方向打孔位置
		9	0~17	1: 垂直方向纸张位置 (A型纸)
		11	0~15	3: 装订位置
		11	0~15	4: 走纸方向脊缝装订位置 (A3/LD)
		8	0~15	5: 走纸方向脊缝装订位置 (除 A3/LD 外)
		8	0~15	6: 走纸方向脊缝对折位置 (A3/LD)
		8	0~15	7: 走纸方向脊缝对折位置 (除 A3/LD 外)
05-7011	主扫描方向还原倍率调整 (复印/DSD/背面)	128	0-255	当值增加 "1" 时, 复印图像在主扫描方向上还原倍率增加 0.1%。
05-7012	主扫描方向还原倍率调整 (扫描/输稿器/正面)	128	0~255	
05-7013	主扫描方向还原倍率调整 (扫描/DSD/背面)	128	0~255	
05-7021	正反面彩色图像数据修正 (DSD)	-	-	非必要情况下, 不要执行该代码。
05-7023	背景偏移量调整 (DSD/背面/黑白)	128	0-255	值越大, 背景越深; 值越小, 背景越浅
05-7024	背景偏移量调整 (DSD/背面/彩色)	128	0-255	值越大, 背景越深; 值越小, 背景越浅
05-7025	DF 背景补偿调整 (复印及扫描/黑白)	128	0-255	调整值越小, 背景越浅; 调整值越大, 背景越深。
05-7026	DF 背景补偿调整 (扫描/彩色)	128	0-255	调整值越小, 背景越浅; 调整值越大, 背景越深。
05-7056	复印锐度调整 (文本/照片)	128	0-255	值越大, 图形越锐利; 值越小, 图像越柔和, 且摩尔纹出现越少
05-7097	复印脏污/模糊文本调整 (文本/照片)	2	0-4	值增加, 脏污文本得到改善; 值减少, 模糊文本得到改善
05-7100	复印背景调整 (文本/照片)	128	0-255	值越大, 背景越深; 值越小, 背景越浅
05-7114	手动浓度中间值调整 (文本/照片)	128	0-255	值越大, 图像越深
05-7123	自动浓度模式 (文本/照片)	128	0-255	值越大, 图像变得越深
05-7190	通过 GAMMA 平衡来调整浓度 (文本/照片)	128	0-255	值越大, 将要调整的项目的浓度变得越深。 子代码: 0: 低浓度、1: 中浓度、2: 高浓度
05-7218	复印激光束水平转换调整 (文本/照片)	参考值	0-255	当值减少时, 再现的点越小, 文本变浅。 子代码 0-4 代表激光束水平。 默认值: 0/63/127/191255
05-7286	手动浓度调整 (复印、文本/照片)	0	0~1	0: 背景峰值固定、1: 背景峰值可变
05-7302	墨粉节省模式下的浓度上限 (PS/1200dpi)	176	0-255	值越大, 浓度越深
05-7311	自动 GAMMA 平衡调整 (600dpi) (打印/复印)	-	-	
05-7312	自动 GAMMA 平衡调整 (1200dpi) (打印)	-	-	
05-7315	GAMMA 平滑调整 (打印、PS/平滑)	128	0-255	值越大, 对应区域浓度越深 子代码: 0: 低浓度、1: 中等浓度、2: 高浓度
05-7316	GAMMA 平滑调整 (打印、PS/细节)	128	0-255	
05-7317	GAMMA 平滑调整 (打印、PCL/平滑)	128	0-255	
05-7318	GAMMA 平滑调整 (打印、PCL/细节)	128	0-255	
05-7350	网络打印激光功率调整 (墨粉节省关闭)	参考值	0~255	子代码 0-4 代表激光束水平。默认值: 0/63/127/191255
05-7351	网络打印激光功率调整 (墨粉节省) PS	参考值	0~255	子代码 0-4 代表激光束水平。默认值: 0/36/68/100/132
05-7352	网络打印激光功率调整 (墨粉节省) PCL	参考值	0~255	子代码 0-4 代表激光束水平。默认值: 0/36/68/100/132
05-7386	文本/灰度还原 (600dpi)	0	0-1	0: 文本还原优先、1: 灰阶还原优先。 子代码: 0: PS、1: PCL、2: XPS
05-7430	扫描图像锐度调整 (文本/照片)	128	0~255	值越大, 越锐利。
05-7489	周边消除空白量调整	0	0-255	值增加时, 空白区域变得越宽, 图像数据减少
05-7618	空白原稿判断阈值调整 (复印/扫描)	128	0-255	值越大, 原稿被判断为空白页的可能越大
05-8304	网络扫描的 JPEG 压缩等级 (彩色)	128	0-255	值越大, 图像质量越高, 扫描文件尺寸也越大。 子代码: 0: 高质量、1: 中等质量、2: 低质量
05-8309	扫描的背景浓度调整 (文本/照片/彩色)	128	0-255	值越大, 背景越暗
05-8319	扫描图像色彩空间压缩方式 (文本/照片)	0	0-3	0: sRGB、1: Apple RGB、2: ROMM RGB、3: Adobe RGB
05-8320	扫描图像色彩空间压缩方式 (文本)	0	0-3	
05-8321	扫描图像色彩空间压缩方式 (照片)	0	0-3	
05-9043	设备序列号	-	-	此处输入序列号, 机器会自动写入 08-9601 的序列号 (9 位)
05-9104	SLIM PDF 背景处理的压缩质量	5	0~10	数字越大, 压缩越高, 质量越差
05-9107	SLIM PDF 背景处理的分辨率调整	1	0~3	0: 75dpi、1: 100dpi、2: 150dpi、3: 200dpi
05-9960	设备信息 (SRAM)	1	0~2	0: 未设置、1: eS2618A/3118A/3618A/4618A/5118A

(六) FS-05 模式打印测试图

代码	测试图案	说明	图像来源
1	栅格图 (黑白)	打印相关调整用	LGC
3	栅格图 (黑白/双面打印)	图像尺寸相关调整用	LGC
6	复印 GAMMA 检查图案 (黑白/所有介质)	确认 GAMMA 色阶再现的效果	SYS
10	复印 GAMMA 调整图案 (黑白/所有介质)	自动 GAMMA 校正用	SYS
93	复印/600dpi 打印 GAMMA 调整图	600dpi 自动 GAMMA 校正用	SYS
94	复印/600dpi 打印 GAMMA 调整效果确认图	600dpi 自动 GAMMA 校正效果确认用	SYS
253	黑白 1200dpi 打印 GAMMA 调整图	1200dpi 自动 GAMMA 校正用	HDD
254	黑白 1200dpi 打印 GAMMA 调整效果确认图	1200dpi 自动 GAMMA 校正效果确认用	HDD
315	4.2mm 边距位置确认图 (单面)	A4/A4-R/A3	HDD
316	4.2mm 边距位置确认图 (双面/普通纸)	A4/A4-R/A3	HDD
317	4.2mm 边距位置确认图 (双面/厚纸 1)	A4/A4-R/A3	HDD
318	4.2mm 边距位置确认图 (双面/厚纸 3)	A4/A4-R/A3	HDD

(七) FS-08 设置模式

代码	内容	默认	范围	含义
08-2002	定影单元错误检测计数	0	0-71	0: 无错误, 1: C411、2: C412、3: C443、5: C445、6: C450、7: C447、8: C447、9: C449、19: C449、21: C449、22: C449、23: C449、25: C449、27: C449、29: C449、45: C449、62: C452、其他: C480
08-2009	待机模式时定影辊温度(中间热敏电阻)	参考	0~18	0~18: 110~200(单位°C)
08-2010	打印时定影温度(中央/定影辊/普通纸)	参考	0-18	eS2618A/3118A: 8、eS3618A/4618A/5118A: 10
08-2028	打印时定影辊温度(中间/厚纸2)	参考	0~18	0~18: 110~200(单位°C) eS2618A/3118A: 13、eS3618A/4618A/5118A: 15
08-2031	第一次打印的预运转时间(厚纸2)	10	0~15	0: 无效, 1~20: 1~20(单位: 秒) 子代码: 0: 正常/高温、1: 低温
08-2040	就绪状态下的定影温度下降自动修正	1	1-2	1: 有效、2: 低温时无效
08-2042	节能模式下定影辊的温度(中间)	0	0~13	0: 关闭, 1~13: 40~160°C
08-2049	打印时定影辊的温度(中间/厚纸)	参考	0~18	0~18: 110~200(单位°C) eS2618A/3118A: 10、eS3618A/4618A/5118A: 12
08-2050	打印时定影辊的温度(中间/厚纸1)	参考	0~18	0~18: 110~200(单位°C) eS2618A/3118A: 13、eS3618A/4618A/5118A: 15
08-2053	首张预运行时间(普通纸/低温)	0	0-15	0: 无效, 1-10: 1-10秒, 11: 12秒, 12: 14秒, 13: 16秒, 14: 18秒, 15: 20秒
08-2054	首张预运行时间(厚纸)	10	0-15	0: 无效, 1-10: 1-10秒, 11: 12秒, 12: 14秒, 13: 16秒, 14: 18秒, 15: 20秒
08-2055	首张预运行时间(厚纸1)	10	0-15	子代码: 0: 正常温度/高温 1: 低温
08-2074	预运行控制(打印结束时)	0	0~5	0: 禁用, 1: 短控制-1、2: 短控制-2、3: 正常控制、4: 长控制-1、5: 长控制-2
08-2075	预运行操作间隔(就绪/节能状态)	2	0~6	0: 不控制、1~6: 0.5~3.0小时
08-2100	预热时温度设置(中间)	参考	0~18	0~18: 110~200(单位°C)
08-2101	预热时温度设置(两侧)	参考	0~18	eS2618A/3118A: 4、eS3618A/4618A/5118A: 8
08-2111	预运行时间(正常温度)	2	0~18	0: 无效, 1-10: 1-10、11: 15、12: 20、13: 25、14: 30、15: 40、16: 50、17: 60、18: 150(单位: 秒) 子代码: 0: 正常温度1、2: 正常温度2
08-2120	就绪状态下定影辊温度(两侧)	参考	0~12	0~18: 110~200(单位°C) eS2618A/3118A: 7、eS3618A/4618A/5118A: 9
08-2140	打印时定影辊温度(普通纸/两侧)	参考	0~18	0~18: 110~200(单位°C)
08-2141	打印时定影辊温度(厚纸/两侧)	参考	0~18	eS2618A/3118A: 8、eS3618A/4618A/5118A: 10
08-2142	打印时定影辊温度(厚纸1/两侧)	参考	0~18	0~18: 110~200(单位°C)
08-2192	打印时定影辊温度(厚纸2/两侧)	参考	0~18	eS2618A/3118A: 12、eS3618A/4618A/5118A: 13
08-2205	定影温度控制下限值(普通纸/正常温度)	参考	0~18	0~18: 110~200(单位°C) 子代码: 0: 普通温度/中间、1: 普通温度/侧、2: 高温/中间、3: 高温/侧 eS2618A/3118A: 7、eS3618A/4618A/5118A: 10/10/7/4
08-2206	定影温度控制下限值(普通纸/低温模式)	参考	0~18	0~18: 110~200(单位°C) 子代码: 0: 中间热敏电阻、1: 侧热敏电阻 eS2618A/3118A: 7、eS3618A/4618A/5118A: 9/8
08-2208	定影温度控制下限值(厚纸/正常温度)	参考	0~18	0~18: 110~200(单位°C) 子代码: 0: 普通温度/中间、1: 普通温度/侧、2: 低温/中间、3: 低温/侧、4: 高温/中间、5: 高温/侧 eS2618A/3118A: 10/7/10/9/9/7、eS3618A/4618A/5118A: 12/10/12/10/9/6
08-2209	定影温度控制下限值(厚纸1/正常温度)	参考	0~18	0~18: 110~200(单位°C) 子代码: 0: 中间热敏电阻、1: 侧热敏电阻 eS2618A/3118A: 13/10、eS3618A/4618A/5118A: 15/12
08-2210	定影温度控制下限值(厚纸2/正常温度)	参考	0~18	0~18: 110~200(单位°C) 子代码: 0: 中间热敏电阻、1: 侧热敏电阻 eS2618A/3118A: 13/10、eS3618A/4618A/5118A: 15/12
08-2250	定影辊温度(节能模式下/侧热敏电阻)	0	0~13	0: 关闭, 1~13: 40~160°C
08-2827	显影偏压 AC 的控制开关	1	0~2	0: 开, 1: 开关、2: 关
08-2835	循环墨粉节省模式转换	0	0~1	0: 转换, 1: 不转换
08-2837	温度/湿度校正	0	0~3	设置温度/湿度的校正 0: 都有效, 1: 都无效, 2: 仅自动墨粉传感器校正有效, 3: 除转印分离外都有效
08-2847	鼓反转量的寿命转换校正	5	0~30	设置值 X4 毫秒=鼓旋转的时间, 0: 不校正
08-2848	鼓反转后正常旋转量的寿命转换校正	参考值	0~30	设置值 X4 毫秒=鼓旋转的时间, 0: 不校正 eS2618A/3118A: 9、eS3618A/4618A/5118A: 13
08-2920	显影偏压 Hi1 校正补偿	128	0~255	校正显影偏压调整值 05-2020 子代码: 0: 正常/打印、2: 正常/复印、3: 文本/复印、4: 照片/复印、6: 传真、7: 安全底纹打印
08-2922	显影偏压 Hi2 校正补偿	124	0~255	校正显影偏压调整值(05-2020)
08-2926	主充偏压校正	128	0~255	校正主充偏压调整值(05-2040) 子代码: 0: 正常/打印、2: 正常/复印、3: 文本/复印、4: 照片/复印、6: 传真、7: 安全底纹打印
08-2928	转印电压 DC 校正	128/128/112	0-255	校正纸前端/中心/尾端处的转印偏压的输出值。(05-2052) 子代码: 0: 前端、1: 中心、2: 尾端
08-2929	转印电压 DC 校正(厚纸)	参考值	0-255	校正纸前端/中心/尾端处的转印偏压的输出值。(05-2052) 子代码: 0: 前端、1: 中心、2: 尾端 eS2618A/3118A: 134/134/128、eS3618A/4618A/5118A: 132/132/124
08-2930	转印电压 DC 校正(厚纸1)	参考值	0-255	校正纸前端/中心/尾端处的转印偏压的输出值。 子代码: 0: 前端、1: 中心、2: 尾端 eS2618A/3118A: 169/146/124、eS3618A/4618A/5118A: 175/152/112

代码	内容	默认	范围	含义
08-2934	分离电压 DC 校正	参考值	0~255	校正纸张前端/中心/尾端的分离电压 (05-2078) 子代码: 0: 前端, 1: 中心, 2: 尾端 eS2618A/3118A: 128/118/118、eS3618A/4618A/5118A: 128/121/121
08-2935	分离电压 DC 校正 (双面时)	128/128/121	0~255	校正双面时纸张前端/中心/尾端的分离电压 子代码: 0: 前端, 1: 中心, 2: 尾端
08-2940	激光功率校正 (正常)	128	0~255	校正激光功率调整至 (05-2250) 子代码 0: 复印 (文本/照片)、3: 复印 (文本)、4: 复印 (照片)、6: 传真、7: 安全底纹打印
08-2961	转印电压 DC 校正 (厚纸 2)	参考值	0~255	子代码: 0: 前端, 1: 中心, 2: 尾端 eS2618A/3118A: 185/150/117、eS3618A/4618A/5118A: 189/152/106
08-2962	转印电压 DC 校正 (厚纸/双面)	参考值	0~255	子代码: 0: 前端, 1: 中心, 2: 尾端 eS2618A/3118A: 140/140/124、eS3618A/4618A/5118A: 140/132/120
08-2963	转印电压 DC 校正 (薄纸)	参考值	0~255	子代码: 0: 前端, 1: 中心, 2: 尾端 eS2618A/3118A: 122/114/130、eS3618A/4618A/5118A: 112/106/122
08-2966	纸张前端分离电压校正 (薄纸)	参考值	0~255	子代码: 0: 前端, 1: 中心, 2: 尾端 eS2618A/3118A: 135/135/128、eS3618A/4618A/5118A: 138/135/128
08-2978	依显影剂寿命进行显影偏压校正的设置	2	0~8	0: 不校正, 1~8: 校正 是否依据载体寿命校正显影偏压, 更改此设置后请检查图像质量
08-2987	纸张之间转印偏压的校正	参考	0~255	纸张之间, 为防止墨粉粘附在转印辊上, 清洁转印辊的负电压校正 (05-2084)。值越大, 负电压越高。 eS2618A/3118A: 93、eS3618A/4618A/5118A: 64
08-3015	是否进行预扫描开关	0	0~1	0: 不执行预扫描, 1: 执行预扫描
08-3021	RADF 混合尺寸原稿复印的反转操作设置	0	0~1	0: 禁用, 1: 启用
08-3025	扫描灯架位置的校正	2	0~2	0: 不校正, 1: 扫描前执行校正, 2: 扫描后执行校正
08-3026	混合原稿时最大尺寸检测方式选择 (输稿器)	0	0~1	0: 同时使用原稿托盘上的长度和宽度检测传感器, 1: 仅使用原稿托盘上的宽度检测传感器
08-3080	原稿尺寸检测方式的设置	1	1, 3	1: 两次检测 (光亮两次)、3: 单次检测 (光亮一次) (注意: 如果设置为 3, 黑色原稿检测准确性下降)
08-3500	读卡器的设备设置	0	0~42949 67295	如要启用 e-Bridge ID Gate, 应按照 "ABYZZZZ" 的顺序设置读卡设备。 (输入 "A"、"B"、"YY" 和 "ZZZZ" 各自对应的值)
08-3501	读卡器格式信息	0	0~42949 6729	设置读卡器的配置参数, 第一位: 比特率, 第二位: 字段长度, 第三位: 停止比特位, 第四位: 奇偶校验 后四位固定为 0, CND 读卡器一般为 38100000
08-3509	控制面板触控音量	参考值	0-4 0-8	子代码: 0: 音量, 1: 音调
08-3510	复合机序列号显示			显示 SRAM 中存储的复合机序列号, 同 08-9601
08-3612	机器安装日期	-	13 位	年/月/日期/星期/小时/分钟/秒 星期: 0 代表周日, 1-6 代表周一到周六
08-3615	USB 列表打印存储设置	0	0~1	0: 启用, 1: 禁用
08-3619	维修历史记录列表文件清除	-	-	对维修历史记录列表文件进行初始化
08-3631	远程访问 (SNMP)	1	0~1	0: 禁用, 1: 启用
08-3635	试验复印功能	1	0~1	0: 禁用, 1: 启用
08-3657	从 "传真" 纸盒打印输出列表/报告	0	0~1	0: 禁用, 1: 启用
08-3658	网络传真 To/Bcc 目的地转换	0	0~1	0: to, 1: Bcc
08-3659	转发接收的 PDF 传真作业图像位置和尺寸的设置	1	0~2	0: 纸盒尺寸/图像位于纸张上方, 1: 图像的尺寸/图像位于纸张中间, 2: 匹配的标准尺寸/图像位于纸张上方
08-3662	DF 扫描后面板等待 1 秒的设置	0	0~1	0: 禁用, 1: 启用
08-3667	总计计数器列表是否增加二维码	0	0~1	0: 禁用, 1: 启用
08-3802	USB 直接打印的纸张尺寸	6	0~13	0: ledger, 1: legal, 2: letter, 3: computer, 4: statement, 5: A3, 6: A4, 7: A5, 9: B4, 10: B5, 11: Folio, 12: Legal13", 13: LetterSquare
08-3803	USB 直接打印功能设置	1	0~1	0: 禁用, 1: 启用
08-3817	扫描 PDF 文件版本设置	4	0,1,4	0: PDF1.3, 1: PDF1.4, 4: PDF1.7
08-3820	ECC 功能设定	0	0-1	0: 禁用, 1: 启用
08-3822	ECC 代理服务器功能	0	0-1	0: 禁用, 1: 启用
08-3823	ECC 代理服务器地址	参考值	参考值	默认: 0.0.0.0 可用范围: 0.0.0.0-255.255.255.255
08-3824	ECC 代理服务器端口	80	0-65535	
08-3825	ECC 代理服务器账户名设定	-	参考值	最多三十个字符
08-3826	ECC 代理服务器账户密码设定	-	参考值	最多三十个字符
08-3827	ECC 服务器地址			设置 ECC 服务器地址, 最长 259 个字符
08-3840	电子 LicenseKey 注册/撤销	-	-	安装及撤销一次性加密套件
08-3847	切换传真误传防止功能	0	0-1	0: 关 (禁用)、1: 开 (启用)
08-3875	传真多地址发送时的确认设置	0	0-1	0: 关 (禁用)、1: 开 (启用)
08-3886	传真地址簿关键字搜索方式选择	0	0-1	0: 索引/全名/ID, 1: 索引/ID
08-4010	打印机纸源的默认设置	0	0-5	0: A4/LT, 1: 大容量供纸器, 2: 纸盒 1, 3: 纸盒 2, 4: 纸盒 3, 5: 纸盒 4
08-4011	自动纸源转换 (复印)	1	1-2	当选定的纸盒中无纸时, 设定是否自动将纸源更换至其它相同纸张尺寸的纸盒中。 1: 仅在相同的纸张之间。例如 A4→A4, 2: 相同或不同的纸张之间。例如 A4→A4-R

代码	内容	默认	范围	含义
08-4012	打印设备的预运行	0	0~2	当原稿放在 RADF 上或稿台盖板打开时, 设置是否将复印机从待机状态切换到就绪状态 0: 有效 (当使用 RADF 或手动设置原稿时)、1: 无效、2: 有效 (仅当使用 RADF 时)
08-4015	设置打印设备回到节能模式的时间	3	0~6	设置预运行结束后, 设备回复到节能模式 (待机状态) 的时间 (仅当 08-4012 设置为 0 或 2 时有效) 0:15 秒、1:20 秒、2:25 秒、3:30 秒、4:35 秒、5:40 秒、6:45 秒
08-4016	(当纸源纸张耗尽后) 自动更改纸源的设置	0	0~1	0: 不自动更改纸源、1: 自动更改纸源 子代码: 0: 复印、1: 打印/电子归档盒打印
08-4017	当按下功能清除键后, 多棱镜电机停止的功能	0	0~1	0: 禁用、1: 启用
08-4105	PPF/LCF 的安装	0	0~4	0: 自动、1: PFP 上纸盒、2: PFP 上纸盒和下纸盒、3: LCF、4: LCF 和 PFP 均未安装
08-4106	A3 纸张尺寸设置 (进纸长度/宽度方向)	4200/2970	1820~4320/ 1400~2970	
08-4107	A4-R 纸张尺寸设置 (进纸长度/宽度方向)	2970/2100	1820~4320/ 1400~2970	
08-4131	进纸重试的设置	0	0~1	0: 开启、1: 关闭 当 08-9016 设置为 "5" 时, 08-4131 自动设置为 "1"
08-4140	旁路进纸纸张尺寸的设置	255	0~255	4: A4、19: A3、20: A4-R、255: 客户在 LCD 屏幕上设置旁路的纸张尺寸
08-4542	不正确尺寸卡纸检测转换	0	0-1	0: 启用、1: 禁用
08-4547	手动装订延时	15	0-30	单位: 秒
08-4556	新/旧 EPU 单元检测设置	1	0~1	0: 禁用、1: 启用
08-4621	旁路供纸纸张尺寸检测设置	0	0-1	检测通过旁路供纸提供的纸张尺寸是否与控制面板上设置的纸张尺寸相同。 检测纸张尺寸设置错误屏幕会有提示。 0: 启用、1: 禁用
08-4622	旁路纸张尺寸检测计数 (打印/复印)	0	0-65535	检测控制面板上设置了错误的旁路纸张尺寸的计数
08-4665	纸盒托盘抬升异常的错误计数切换	1	0~1	0: 连续托盘抬升异常一次计数、1: 连续托盘抬升异常至少连续两次计数
08-4695	整理器调整值写入	-	-	将 05-4820 到 4827 的调整值写入整理器 SRAM 中
08-4696	整理器调整值读取	-	-	从整理器 SRAM 中读取 05-4820 到 4827 的值
08-4713	旁路进纸时重搓的性能提升	0	0~1	0: 禁用、1: 启用 子代码: 0: 普通纸/回收纸/厚纸、1: 厚纸 1、2: 厚纸 2、3: 特殊纸/透明胶皮、4: 信封
08-5001	正常打印作业间隙的转印辊清洁次数	0/3/3	0-9	0~9: 1 次~10 次 子代码: 0: 正常供纸、1: 旁路非标纸型、2: 小尺寸大印量
08-5002	无打印作业间隙的转印辊清洁次数	3	0-9	预热/强制墨粉补偿/自动墨粉浓度调整时的转印辊清洁 0~9: 1 次~10 次
08-5003	卡纸恢复时的转印辊清洁次数	3	0-9	0~9: 1 次~10 次
08-5005	供纸间隙转印偏压开关	0	0~1	0: 正电压、1: 负电压
08-5155	墨粉将空阀值设置	1	0~5	0: 墨粉量多、1: 墨粉量中、2: 墨粉量低、3: 不检测、4: 剩余量按%、5: 剩余量按张数
08-5285	打印时定影温度 (普通纸/副加热灯)	9	0~18	0~18: 110~200 (单位°C) 仅 eS3618A/4618A/5118A
08-5328	打印时定影温度 (厚纸/副加热灯)	12	0~18	
08-5329	打印时定影温度 (厚纸 1/副加热灯)	15	0~18	
08-5330	打印时定影温度 (厚纸 2/副加热灯)	15	0~18	
08-5311	宽尺寸纸张供纸前的等待设定	0	0~2	0: 禁用、1: 交错分页时启用、2: 始终启用
08-5456	混合原稿下宽尺寸纸张供纸的等待时间	30/15/15	0-90	设置预运行时间 (单位: 秒) 子代码: 0 (窄尺寸 < 151mm, 宽尺寸 > 217mm) 1 (窄尺寸 < 151mm, 217mm > 宽尺寸 > 151mm) 2 (217mm > 窄尺寸 > 151mm, 宽尺寸 > 217mm)
08-5810	墨粉将空阀值设置 (%)	4	1~99	仅 08-5155 设为 4 有效
08-5811	墨粉将空阀值设置 (张数)	1000	1~9999	仅 08-5155 设为 5 有效
08-6010	长尺寸纸张计数	1	0~2	0: 计为 1、1: 计为 2、2: 计为 1 (机械计数为 2)
08-6011	长尺寸纸张定义设置	0	0~1	0: A3/LD、1: A3/LD/B4/LG/FOLIO/COMP/8K
08-6012	长尺寸纸张计数 (PM)	1	0~1	0: 计为 1、1: 计为 2
08-6013	长尺寸纸张定义设置 (PM)	1	0~1	0: A3/LD、1: A3/LD/B4/LG/FOLIO/COMP/8K
08-6014	长尺寸纸张计数 (PM) (厚纸)	1	0~1	0: 计为 1、1: 计为 2
08-6190	设置定期维护信息值	参考值	8 位	设置显示定期维护时信息的值。 0: 未显示 [单位: 页] eS2618A:100000、eS3118A:120000、eS3618A:125000、eS4618A:150000、eS5118A:150000
08-6194	设置当前 PM 值	0	8 位	在定位传感器打开时计数。 (单位: 页) 和 08-6250-0 相同 (设置 0: 清除)
08-6230	进纸重试计数 (纸盒 1)	0	8 位	进纸重试计数器 (纸盒 1)
08-6231	进纸重试计数 (纸盒 2)	0	8 位	进纸重试计数器 (纸盒 2)
08-6232	进纸重试计数 (PFP 上)	0	8 位	进纸重试计数器 (PFP 上)
08-6233	进纸重试计数 (PFP 下)	0	8 位	进纸重试计数器 (PFP 下)
08-6234	进纸重试计数 (旁路)	0	8 位	进纸重试计数器 (旁路)
08-6235	进纸重试计数 (LCF)	0	8 位	进纸重试计数器 (LCF)

代码	内容	默认	范围	含义
08-6236	进纸重试计数上限 (纸盒 1)	20	8 位	进纸重试计数器上限 (纸盒 1)
08-6237	进纸重试计数上限 (纸盒 2)	20	8 位	进纸重试计数器上限 (纸盒 2)
08-6238	进纸重试计数上限 (PPF 上)	20	8 位	进纸重试计数器上限 (PPF 上)
08-6239	进纸重试计数上限 (PPF 下)	20	8 位	进纸重试计数器上限 (PPF 下)
08-6240	进纸重试计数上限 (旁路)	0	8 位	进纸重试计数器上限 (旁路)
08-6241	进纸重试计数上限 (LCF)	20	8 位	进纸重试计数器上限 (LCF)
08-6504	像素计数器显示设置	1	0~1	设置是否在 LCD 显示屏上显示像素计数器 0: 显示, 1: 不显示
08-6505	像素计数器显示的参考依据	0	0~1	LCD 显示屏上像素计数器依据 0: 技术员参考, 1: 墨粉盒参考
08-6506	墨粉空计数器设置	0	0~1	0: 依据输出张数, 1: 依据像素计数器
08-6507	墨粉空判断张数	800	0~999	设置墨粉空判断张数
08-6508	墨粉空的像素判断计数	35100	0~60000	设置墨粉空的像素判断计数
08-7000	GAMMA 校正相关 05 代码清除 (复印)	-	-	清除 GAMMA 校正表: 05-7022-0、05-7022-3、05-7023~7026、05-7029~7299、05-7600~7999、08-7014、08-7015、08-7021~7036、08-7039~7052、08-7600~7618、08-8103、08-8104、05-8801~8804、05-8805~8849、05-8950~8959、05-8940 的代码值 执行此代码后, 执行 08-4581
08-7001	GAMMA 校正表清除 (仅复印相关)	-	-	清除 HDD 内复印相关的 GAMMA 校正表: 05-8801~8804、05-8805~8849、05-8950~8959、05-8940、08-7036
08-7002	清除 DSDF 校准数据	-	-	清除 DSDF 的校准数据
08-7014	布点方式	1	0~1	设置照片模式下的图像再现方式 0: 随机布点, 1: 规则布点
08-7300	GAMMA 校正相关 05 代码清除 (打印)	-	-	清除 GAMMA 校正表: 05-7300~7399、05-8000~8299、08-7304~7355、08-8005~8014、08-8103~8110、05-8801~8804、05-8850~8921、05-8940、05-8960~8975 代码 执行此代码后, 执行 08-4581
08-7617	RADF 扫描彩色条纹修正 (复印)	3	0-3	0: 高, 1: 中等, 2: 低, 3: 关闭
08-8300	RADF 扫描彩色条纹修正 (扫描)	3	0-3	0: 高, 1: 中等, 2: 低, 3: 关闭
08-8515	周边消除阈值设置 (默认值/复印)	0	-3~3	值越大, 周边更多的区域被消除
08-8516	周边消除阈值设置 (默认值/扫描)	0	-3~3	值越大, 周边更多的区域被消除
08-8517	远程扫描用户验证自动登录	1	0~1	0: 关 (用户始终手动输入)、1: 开 (使用之前的验证信息登录)
08-8523	墨粉将空信息	0	0~1	0: 开启, 1: 关闭
08-8524	无纸信息的显示	1	0~1	0: 开启, 1: 关闭
08-8525	LCF 左侧托盘无纸信息显示	0	0~1	0: 开启, 1: 关闭
08-8532	控制面板亮度等级调整	4	1~7	1~7: 亮度等级
08-8537	私密打印队列显示排序	0	0~1	0: 降序, 1: 升序
08-8538	墨粉将空通知设置	0	0~1	0: 禁用, 1: 启用
08-8543	切换到睡眠低功率模式	1	0-1	0: 不切换, 1: 在特定条件下切换
08-8544	睡眠模式恢复到节能模式设置	5	5~600	从睡眠模式恢复到节能模式的时间转换范围设置 (单位: 秒) 当睡眠模式下, 传真无法唤醒时, 将代码设置增加 (比如设置为 15)
08-8548	纸张尺寸不匹配而打印中断, 在触摸屏上改变尺寸设置	0	0-1	0: 禁用, 1: 启用在触摸屏上改变纸张尺寸设置
08-8623	RIP 功能设定——防止 EXECE 缩放时线条丢失	1	0~1	0: 无校正, 1: 启用校正
08-8720	输入部门代码时是否星号显示	0	0~1	0: 输入部门代码时显示星号, 1: 输入部门代码时显示代码
08-8725	是否在控制面板主界面上显示更改语言图标	1	0~1	0: 不显示, 1: 显示
08-8726	作业状态菜单中作业删除设置	0	0~1	0: 禁用, 1: 启用
08-8732	默认菜单屏幕设置	0	0~1	0: 用户, 1: 公共
08-8785	刷卡认证成功后的弹出框	1	0-1	0: 不显示, 1: 显示
08-8797	机器重启时是否检查资源 (防止内存溢出)	0	0~1	0: 关闭, 1: 开启
08-8833	SMB 服务器端协议	3	1-3	1: SMB1.0, 2: SMB2.0, 3: SMB3.0
08-8834	SMB 客户端协议	3	1-3	1: SMB1.0, 2: SMB2.0, 3: SMB3.0
08-8835	网线是否连接的检查	1	0~1	0: 禁用, 1: 启用
08-8836	SMB 客户端连接超时时间隔	30	1~180	设置 SMB 客户端连接的连接超时的时间 1~180 秒 *如果设置太小, 可能导致连接 SMB 服务器失败 *当连接 SMB 服务器 445 端口失败后, 将自动转换为 139 端口。
08-8905	应对不可接受的纸张错误的强制打印	0	0~1	0: 关 (不继续打印)、1: 开 (通过自动选择可用的出纸托盘继续打印)
08-8911	安全等级设置	1	1~4	设置加密安全等级, 数字越大, 安全等级越高
08-8914	设置是否开启复合机特定的功能	1	0~1	0: 禁用, 1: 启用 子代码 0: 复印, 1: 电子归档, 2: 传真, 3: 互联网传真, 4: E-Mail, 5: 保存到本地 HDD、6: 打印保存到本地 HDD、7: 传真保存到本地 HDD、8: 保存到 USB、9: 保存到 FTP、11: 保存到 SMB、12: 保存到 Netware、13: Web Service 扫描、14: Twain 扫描、15: 发送到外部控制器、16: 网络传真

代码	内容	默认	范围	含义
08-8919	设置服务密码	-	-	设置进入维修模式的服务密码
08-8920	传真/互联网传真/电子邮件打印输出托盘	0	0~2	0：内部托盘、1/2：安装整理器、作业错位托盘等设置不同输出托盘
08-8921	清除用户/部门总计数器	1	0~1	0：不允许、1：允许
08-8922	E-Mail 标题打印	0	0-1	接收到 E-Mail 或互联网传真时是否打印标题 0：不打印、1：打印
08-8923	E-Mail 正文打印	0	0-1	接收到 E-Mail 或互联网传真时是否打印正文 0：不打印、1：打印
08-8926	清除部门代码计数器	-	-	如果 08-8921 设置为 0，无法执行
08-8927	清除用户计数器	-	-	如果 08-8921 设置为 0，无法执行
08-8929	管理员密码重置	-	-	重置为默认管理员密码。如果安全等级 08-8911 为 3，将重置为临时密码。
08-8942	Debug 等级设置	2	0,2	2：高、0：正常
08-8967	依据旁路纸张宽度检测是否旋转打印	1	0-1	设置是否依据旁路纸张宽度，在纸张方向设置错误时，旋转打印图像。（相关代码 08-4621） 0：无效、1：有效
08-9000	目的地选择	参考值	0-2	<默认值> 0
08-9001	目的地选择 FAX	1	<0-25>	1：亚洲
08-9010	生产线模式调整	0	0-1	0：现场使用、1：用于工厂生产线 现场：必须选择“0”
08-9012	开机后显示的语言	参考	-	zh_CN: Simplified Chinese (简体中文)、zh_TW: Traditional Chinese (繁体中文)、en_GB: English (英语)
08-9016	扩展计数器设置	0	0~5	0：无扩展计数器、1：投币控制器、2：复印钥匙卡（仅当 08-9000 设置为 2 时有效）、3：钥匙复印计数器、5：支持 ACS/混合尺寸的投币控制器
08-9022	简易安装模式	99	0~99	0：未拆包、1：完成自动墨粉浓度校正（提示放入墨粉盒）、2：安装墨粉盒完成、3：自动 GAMMA 校正完成（600dpi）、4：自动 GAMMA 校正完成（1200dpi）、5：05/08 代码表备份完成、99：全部安装完成
08-9023	试用期	254	1~60	60 天试用期，仅可以开启一次
08-9027	强行终止试用期	-	-	
08-9030	软件版本升级后的初始化	-	-	设备升级后执行此代码进行初始化
08-9050	控制面板校正	-	-	执行控制面板校正
08-9060	SRAM 初始化时目的地显示	4	0-255	<默认值>SYS 板 SRAM：4 CND
08-9065	HDD 诊断菜单显示	-	-	显示 HDD 信息
08-9072	HDD 检测	-	-	检查 HDD 坏道，需要大约 30 分钟以上进行检查
08-9081	部门管理信息初始化	-	-	初始化部门管理信息。输入代码并按下[初始化]按钮进行初始化。如果存储部门管理信息的区域因为某些原因被破坏，即使未开启部门管理功能，控制面板上仍显示“输入部门代码”。此情况下利用此代码初始化该区域。
08-9083	网络信息初始化	-	-	将值恢复至出厂默认值
08-9090	LGC EEPROM 清除	-	-	LGC 板上的 EEPROM 初始化。 如果自诊 05/08 代码的数据异常，执行 08-4582 恢复。否则执行该代码。“RAM”字段中带“M”的自诊 05/08 代码的所有数据都被初始化，目的地设置数据除外。如果在更换 LGC 板和执行 08-4582 后发生上述问题或自诊 05/08 代码和备份数据损坏，则执行该代码。步骤： 1.设置 08-9000 2.执行 08-9090 3.执行 08-4581 4.08-9080 设置为“4”CND（需要先将 08-9010 设置为“1”） 5.08-9010 设置为 0 如果顺序发生错误，则从第 1 步开始重复进行。 执行该代码后，需要更换显影剂和调整自动墨粉浓度。因为定期维护计数器的信息被初始化，根据需要进行再次输入。
08-9100	设置时间和日期	-	-	年/月/日期/星期/小时/分钟/秒（星期：0 为周日，1-6 为周一到周六）
08-9111	自动省电模式定时器设置	4	0-15	不使用复印机时自动切换至节能模式的时间（单位：分钟） 0：无效、4：1、6：3、7：4、8：5、9：7、10：10、11：15、12：20、13：30、14：45、15：60
08-9112	自动关机模式计时器设置（睡眠模式）	21	0-21	不使用复印机时自动进入睡眠模式的时间（单位：分钟） 0：3、1：5、2：10、3：15、4：20、5：25、6：30、7：40、8：50、9：60、10：70、11：80、12：90、13：100、14：110、15：120、16：150、17：180、18：210、19：240、21：1
08-9113	用于自动节能/自动关闭的屏幕设置	1	0-1	0：OFF（关）、1：ON（开）
08-9120	部门代码设置	0	0~1	0：无效、1：有效
08-9121	无部门代码打印作业设置	1	0~2	0：打印、1：不打印（进入无效队列）、2：强制删除
08-9122	部门代码是否有效设置——复印	1	0~1	0：无效、1：有效
08-9123	部门代码是否有效设置——传真	1	0~1	
08-9124	部门代码是否有效设置——打印	1	0~1	
08-9125	部门代码是否有效设置——扫描	1	0~1	
08-9126	部门代码是否有效设置——列表打印	1	0~1	
08-9132	恢复到默认屏幕的设置（功能）	6	0-10,99	0：复印、1：传真、2：扫描、3：电子归档盒、4：打印、5：模板、6：菜单、7：作业状态、8：简易复印、9：简易扫描、10：主屏幕应用、99：EWB
08-9135	书本拼页的次序	0	0~1	0：从左向右、1：从右向左

代码	内容	默认	范围	含义
08-9136	最大复印份数设置	1	1-3	1 : 999、2 : 99、3 : 9
08-9143	旁路供纸自动开始前的延时	10	0-10	旁路供纸复印, 设定当旁路纸张用完时所需的加纸时间。 0 : 按下[开始]键开始进纸、1-10 : 设定值 X0.5 秒
08-9144	DF 卡纸时防止空白页的设置	0	0~1	0 : 关闭、1 : 开启 (当所有作业扫描完成后, 开始打印输出) 当遇到使用 DF 出现死机问题时, 可以尝试修改此代码的设置
08-9146	不分页时旋转打印设置	0	0~1	0 : 不旋转、1 : 旋转
08-9164	旁路供纸打印的自动开始设置 (远程)	0	0-1	纸张放置在旁路托盘中时, 设定是否自动将纸张送往复印机。 0 : 关 (按下 [开始] 键开始供纸)、1 : 开 (自动供纸)
08-9165	旁路供纸复印的自动开始设置 (本地)	1	0-1	纸张放置在旁路托盘中时, 设定是否自动将纸张送往复印机。 0 : 关 (按下 [开始] 键开始供纸)、1 : 开 (自动供纸)
08-9227	默认文件存储格式 (E-mail) 黑白	1	0-18	0 : TIFF (多页)、1 : PDF (多页)、2 : JPG、3 : TIFF (单页)、4 : PDF (单页)、5 : SLIM PDF (多页)、6 : SLIM PDF (单页)、7 : XPS (多页)、8 : XPS (单页)、9 : PDF/A (多页)、10 : PDF/A (单页)、11:Searchable PDF/A (多页) 12: Searchable PDF/A(单页) 13: Word(多页) 14: Word(单页)15: Excel(多页) 16: Excel(单页) 17:PowerPoint(多页) 18:PowerPoint(单页)
08-9228	默认文件存储格式 彩色/ACS	1	0-22	0 : TIFF (多页)、1 : PDF (多页)、2 : JPG、3 : TIFF (单页)、4 : PDF (单页)、5 : SLIM PDF (多页)、6 : SLIM PDF (单页)、7 : XPS (多页)、8 : XPS (单页)、9 : PDF/A (多页)、10 : PDF/A (单页)、11:SearchablePDF(多页) 12: Searchable PDF(单页) 13:Searchable PDF/A(多页) 14: SearchablePDF/A(单页) 15: Searchable SlimPDF(多页) 16:Searchable SlimPDF(单页) 17: Word(多页) 18:Word(单页) 19: Excel(多页) 20: Excel(单页) 21:PowerPoint(多页) 22: PowerPoint(单页)
08-9229	默认文件存储格式 黑白	1	0-18	0 : TIFF (多页)、1 : PDF (多页)、2 : JPG、3 : TIFF (单页)、4 : PDF (单页)、5 : SLIM PDF (多页)、6 : SLIM PDF (单页)、7 : XPS (多页)、8 : XPS (单页)、9 : PDF/A (多页)、10 : PDF/A (单页)、11:Searchable PDF/A(多页) 12: Searchable PDF/A(单页) 13: Word(多页) 14: Word(单页)15: Excel(多页) 16: Excel(单页) 17:PowerPoint(多页) 18: PowerPoint(单页)
08-9236	打印屏幕作业状态初始设置	1	1-5	1 : 私密队列 (用户验证开启后, 显示登录用户的作业队列)、 2 : 等待队列 (用户验证开启后, 显示登录用户的作业队列) 3 : 私密队列 (访客登录, 显示用户列表。普通用户登录, 显示登录用户的作业队列) 4 : 等待队列 (访客登录, 显示用户列表。普通用户登录, 显示登录用户的作业队列) 5 : 共享普通队列 (用户验证开启后, 显示登录用户的作业队列)
08-9280	错误声音	1	0-1	0 : 关闭、1 : 开启
08-9281	进入节能模式的声音设置	1	0-1	0 : 关闭、1 : 开启
08-9306	LT<->A4/LD<->A3 类似纸张尺寸自动切换	0	0~1	0 : 启用、1 : 禁用
08-9325	控制面板的触键声	1	0-1	0 : 关闭、1 : 开启
08-9326	尺寸指示	0	0-1	0 : 无效、1 : 有效
08-9332	原稿计数器显示	0	0, 2, 4	对原稿计数器是否显示进行设置。 0 : 不显示、2 : 显示、4 : 显示 (双面原稿以双倍份数)
08-9344	网络打印限制模式	0	0-3	0 : 正常、1 : 只能进行私密打印模式、2 : 只能进行等待打印模式、3 : 仅私密/等待打印模式
08-9357	PCL6 增强粗体	0	0-1	0 : OFF (关)、1 : ON (开) PCL 6 增强粗体
08-9359	卡纸取出后打印恢复	1	0-1	0 : 自动恢复、1 : 用户恢复
08-9384	默认文件存储格式 (E-mail) 彩色/ACS	1	0-22	0 : TIFF (多页)、1 : PDF (多页)、2 : JPG、3 : TIFF (单页)、4 : PDF (单页)、5 : SLIM PDF (多页)、6 : SLIM PDF (单页)、7 : XPS (多页)、8 : XPS (单页)、9 : PDF/A (多页)、10 : PDF/A (单页)、11:SearchablePDF(多页) 12: Searchable PDF(单页) 13:Searchable PDF/A(多页) 14: SearchablePDF/A(单页) 15: Searchable SlimPDF(多页) 16:Searchable SlimPDF(单页) 17: Word(多页) 18:Word(单页) 19: Excel(多页) 20: Excel(单页) 21:PowerPoint(多页) 22: PowerPoint(单页)
08-9403	以太网通信速度和设置	1	1-7	1 : 自动、2:10MBPS 半双工、3 : 10MBPS 全双工、4:100MBPS 半双工、5 : 100MBPS 全双工、7 : 1000MBPS 全双工
08-9406	IP 地址模式设置	2	1-3	1 : 静态 IP 地址、2 : 动态 IP 地址、3 : 没有自动 IP 的动态 IP 地址
08-9408	IP 地址			<默认值>0.0.0.0 <可接受值>0.0.0.0-255.255.255.255
08-9409	子网掩码			
08-9410	网关			
08-9700	维修工程师联系电话			最长 32 位, "-" 使用暂停键输入
08-9702	自动校正模式使用权限	1	0-2	0 : 维修工程师、1 : 管理员、2 : 用户
08-9703	错误代码历史显示	-	-	显示近 20 条错误代码历史
08-9825	自动色彩选择模式下黑色部分的图像质量	0	0-1	0 : 黑色、1 : 灰度
08-9829	部门管理限制设置	0	0-1	决定创建新部门代码后的默认限制设置。 0 : 无限制、1 : 受限制
08-9883	安全底纹打印	0	0~1	0 : 禁用、1 : 启用
08-9891	到达 PM 时间时出现的警告消息	1	0-1	0 : 无警告通告、1 : 警告
08-9900	系统 ROM 版本	-	-	
08-9901	主板 ROM 版本			
08-9902	扫描仪 ROM 版本			
08-9903	自动输稿器 ROM 版本			
08-9904	整理器 ROM 版本			
08-9905	传真卡 ROM 版本			

代码	内容	默认	范围	含义
08-9930	系统软件操作系统版本			
08-9944	整理器打孔单元的版本			
08-9960	设备信息 (SRAM)	1	0-2	0: 未设置、1: CND
08-9963	打印作业状态屏幕上显示日志的设置	2	0~2	0: 禁用、1: 启用 (其他用户作业可被删除)、2: 启用 (其他用户作业无法删除)
08-9969	二线传真卡 ROM 版本			
08-9970	默认原稿模式 (复印)	0	0-4	0: 文本/照片、1: 文本、2: 照片、3: 用户自定义
08-9990	网卡 ROM 版本			

(八) FS-13 传真设置

该模式下可以进行传真各相关参数的设置，下面列举部分常用的设置模式代码

代码	内容	功能	设置	类别
128	重拨计数器	设置重拨次数	0: 不重拨、1~14: 1次重播~14次重拨	重拨设置
135	重拨间隔 (Line 1)	设置重拨之间的间隔	0: 缺省 (3 min)、1~15: 1min~15min	
578	恢复传送	设置是否执行恢复传送	0: OFF、1: ON	
200	交换类型 (Line 1)	选择交换类型	0: PSTN、1: PABX	基本设置
335	Modem 速度初始值	设置由 DIS/DCS 说明的 modem 初始速度	0: 2400bps、1: 14.4Kbps (V.17)、4: 4800bps、5: 12Kbps (V.17)、8: 9600bps、9: 9600bps (V.17)、12: 7200bps、13: 7200bps (V.17)	
372	自动 RX 的 CI 检测计数器 (Line 1)	设置 (Line 1) 设置机器的 CI 计数器值进入自动接收模式	0: 一次、1~15: 一次~15次 (值逐一增加)	
382	接收文稿上的接收信息	设置是否在接收文稿上打印接收方信息设置	0: OFF、1: ON	
389	RX 模式 (PSTN)	选择接收模式	0: TEL、1: FAX、2: TEL/FAX、3: 代码不使用	
575	接收结束音设定	设置接收结束音	0: OFF、1: 当打印结束时、2: 当接收结束时	
587	通讯结束音发声时间	设置通讯结束音发声时间	0: 关闭、1: 0.5秒、2: 1.0秒、3: 1.5秒、4: 2.0秒、5: 2.5秒、6: 3.0秒、7: 3.5秒、8: 4.0秒、9: 4.5秒、10: 5.0秒	
346	记录纸宽度能力说明	选择以下的一种以在指定的纸张尺寸效时向另一方说明最大记录宽度;在其它纸盒中的最大纸张或最大尺寸纸张的纸盒	0: 纸张、1: 纸盒	输出纸张
375	打印放弃参数	设置接收数据超出有效记录长度放弃的数据长度	0: 0mm (不消除)、1: 10mm、2: 18mm、3: 22mm、4: 34mm	
377	打印模式	设置接收的原稿是否被自动缩小以适应记录尺寸	0: 自动缩小、1: 不缩小	
378	放弃打印	选择是否执行放弃打印	0: OFF、1: ON	
379	最大缩小倍率	设置垂直方向最大缩小倍率	0: 90%、1: 75%	
517	标准缩小	设定是否执行标准缩小打印 (A3-B4 或 A4, B4-A4 或 B5)	0: OFF、1: ON	
518	双面打印	设定是否执行接收文稿的双面打印	0: OFF、1: ON	
519	接收的传真文稿纸张选择	选择优先于其它的 A4 系列或 LT 系列打印接收文稿 (当这两种系列被混合在纸盒中时)	0: A4 系列、1: LT 系列	
926	纸张空状态中的纸张宽度说明	选择 A4 或 B4 以在代码 346 已选择 "0: 纸张" 且各纸盒中的纸张用完时说明的纸张尺寸	0: A4、1: B4	
930	传真文稿输出盘	选择承接输出的接收文稿的纸盘	0: 接收盘、1: 整理器纸盘 1、2: 整理器纸盘 2	

(九) 定期维护支持模式

FS→20 定期维护支持模式下可以确认所有 PM 零件的寿命（基于输出张数或驱动次数），可以重置相关 PM 零件的计数（清零）。

1、定期维护支持模式的显示

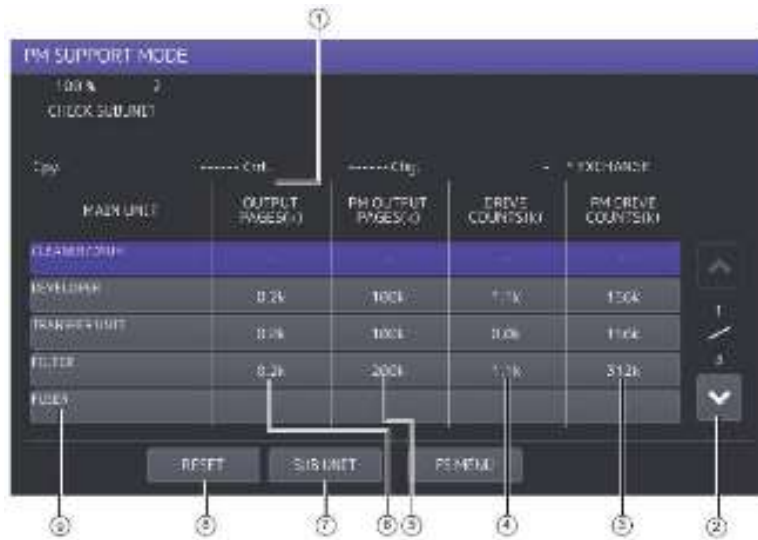

- ①、显示输出页数/显影页数/驱动次数。选中 PM 组件/零件后，可显示上一次更换此 PM 组件/零件的日期。按下[重置]可清零
- ②、显示下一页或前一页。 ③、显示 PM 组件/零件驱动次数的寿命。 ④、显示 PM 组件/零件当前驱动的次数（超出寿命时，会有“*”显示）。
- ⑤、显示 PM 组件/零件输出页数/显影页数的寿命。 ⑥、显示 PM 组件/零件当前输出页数/显影页数（超出寿命时，会有“*”显示）。
- ⑦、当此 PM 组件包含子零件，按下[SUB UNIT]可进入此 PM 组件所包含的子 PM 零件的界面。
- ⑧、选择相应的 PM 组件/零件后，按下[重置]可清零。 ⑨、显示 PM 组件/零件的名称

2、屏幕 PM 信息说明

屏幕显示“定期维护时间到 *****”时，“*****”四位十六进制数字代表不同的 PM 零件超出使用寿命，参考如下

四位数字	含义	四位数字	含义
0008	处理单元 K	0080	显影剂（载体）K
0100	处理单元以外，其他 PM 零件		

注意：有两个或两个以上 PM 组件/零件超过使用寿命，出现的数字将是上述 16 进制数字之和。

比如 K 处理单元、K 显影剂和定影单元均超过使用寿命，机器提示四位信息为“0188”（0008+0080+0100=0188）

3、PM 支持列表

FS-30-103 输出 PM 支持列表，确认那些 PM 组件/零件超过寿命，及时更换并进入 FS-20（定期维护支持模式）将相应 PM 组件/零件 PM 计数清零。

UNIT	OUTPUT PAGES DEVELOP COUNTS	PM OUTPUT PAGES DEVELOP COUNTS	DRIVE COUNTS	PM DRIVE COUNTS
DRUM	1957	1957	10870	170000
DRUM BLADE	1957	1957	10870	170000
CHD	1957	1957	10870	170000
NEEDLE ELECTRODE	1077	1077	10870	170000
SEPARATION FINGER (DRUM)	1077	1077	3786	170000
RECOVERY BLADE	1077	1077	3786	170000
DEVELOPER	1077	1077	3786	170000
TRANSFER ROLLER	1077	1077	3786	170000
CRONE FILTER	1077	1077	3786	170000
FUSER ROLLER	1077	1077	9547	170000
PRESS ROLLER	1077	1077	847	170000
SEPARATION FINGER (FUSER)	1077	1077	847	170000
PICK UP ROLLER (1st CST.)	1077	1077	9547	170000
FEED ROLLER (1st CST.)	1077	1077	847	170000
SEP ROLLER (1st CST.)	1077	1077	9547	170000
PICK UP ROLLER (2nd CST.)	1077	1077	9547	170000

七、图像调整相关

(一) 图像尺寸相关调整代码表

顺序	项目	相关代码	
1	纸张对位辊处对位量的调整	05-4100、05-4101、05-4103、05-4104、05-4105、05-4106、05-4107、05-4108、05-4109、05-4111、05-4115、05-4116、05-4117、05-4118、05-4120	
2	打印 相关 调整	主扫描方向倍率调整	05-4001
3		主扫描方向激光写入位置	05-4006
4		副扫描方向倍率调整	05-4526-0
5		副扫描方向激光写入位置	05-4402、05-4058、05-4059、05-4060、05-4061、05-4560
6		双面时主扫描方向激光写入位置	05-4019
7		双面时副扫描方向激光写入位置	05-4062
8		扫描 相关 调整	图像歪斜
9	主扫描方向倍率调整		05-4000
10	主扫描方向激光写入位置		05-3030
11	副扫描方向倍率调整		05-3032
12	副扫描方向激光写入位置		05-3031
13	上边距调整		05-4050
14	右边距调整		05-4052
15	底部边距调整		05-4053

(二) 图像质量调整代码表 (复印相关)

项目	相关代码
GAMMA 调整	自动 GAMMA 校正 05-7311
浓度相关调整	手动浓度中心值 05-7114 (文本/照片)、05-7116 (照片)、05-7115 (文本)、05-7134 (用户自定义)
	自动浓度 05-7123 (文本/照片)、05-7125 (照片)、05-7124 (文本)、05-7137 (用户自定义)
背景浓度调整	自动浓度/手动浓度 05-7100 (文本/照片)、05-7102 (照片)、05-7101 (文本)、05-7106 (用户自定义)
	仅手动浓度 05-7086 (文本/照片)
锐度调整	- 05-7056 (文本/照片)、05-7058 (照片)、05-7057 (文本)、05-7249 (用户自定义)
背景峰值设定校正	手动浓度 05-7286 (文本/照片)、05-7287 (文本)、05-7237 (用户自定义)
脏污/模糊调整	- 05-7097 (文本/照片)、05-7098 (文本)、05-7252 (用户自定义)
GAMMA 平衡调整	低浓度 (子代码: 0) 05-7190 (文本/照片)、05-7192 (照片)、05-7191 (文本)、05-7189 (用户自定义)
	中浓度 (子代码: 1) 05-7190 (文本/照片)、05-7192 (照片)、05-7191 (文本)、05-7189 (用户自定义)
	高浓度 (子代码: 2) 05-7190 (文本/照片)、05-7192 (照片)、05-7191 (文本)、05-7189 (用户自定义)
图像浓度调整	- 05-7218-0 到 4 (文本/照片)、05-7219-0 到 4 (文本)
RADF 背景补偿调整	- 05-7025
DSDf 背景补偿调整(反面)	- 05-7024
空白原稿判断阈值	空白原稿判断阈值调整 05-7618
周边消除调整	周边消除空白量调整 05-7489
RADF 扫描降噪	- 05-7151 (文本/照片)、05-7152 (文本)、05-7153 (照片)、05-7150 (用户自定义)

(三) 图像质量调整代码表 (打印相关)

项目	相关代码
自动 GAMMA 校正	600dpi 05-7311
	1200dpi 05-7312
脏污/模糊调整	600dpi 05-7325 (PS)、05-7326 (PCL)、05-7327 (XPS)
	1200dpi 05-7305 (PS)
墨粉节省模式下的浓度上限	1200dpi 05-7302
图像浓度调整	根据墨粉节省模式 05-7350-0 到 4 (网络传真/互联网传真)、05-7356-0 到 4 (电子归档)
细线宽度下限	600dpi 05-8240
	1200dpi 05-8241
图表细线浓度调整	浓度调整 05-8242-0
	有效范围 05-8243-0、05-8243-1
文本打印的灰度切换	600dpi 05-7386-0 (PS)、05-7386-1 (PCL)、05-7386-2 (XPS)
	1200dpi 05-7387 (PS)
文本打印脏污调整	600dpi 05-7325 (PS)、05-7326 (PCL)、05-7327 (XPS)
	1200dpi 05-7305 (PS)

GAMMA 平衡调整	低浓度	7315-0 (平滑 PS)、7316-0 (细节 PS)、7317-0 (平滑 PCL)、7318-0 (细节 PCL)、7319-0 (平滑 XPS)、7320-0 (细节 XPS)、7360-0 (自动文本 PS)、7361-0 (自动图片 PS)、7362-0 (自动图像 PS)
	中浓度	7315-1 (平滑 PS)、7316-1 (细节 PS)、7317-1 (平滑 PCL)、7318-1 (细节 PCL)、7319-1 (平滑 XPS)、7320-1 (细节 XPS)、7360-1 (自动文本 PS)、7361-1 (自动图片 PS)、7368-1 (自动图像 PS)
	高浓度	7315-2 (平滑 PS)、7316-2 (细节 PS)、7317-2 (平滑 PCL)、7318-2 (细节 PCL)、7319-2 (平滑 XPS)、7320-2 (细节 XPS)、7360-2 (自动文本 PS)、7361-2 (自动图片 PS)、7368-2 (自动图像 PS)

(四) 图像质量调整代码表 (扫描相关)

项目		相关代码
GAMMA 平衡调整	低浓度	7485-0 (文本/照片)、7487-0 (照片)、7480-0 (用户自定义)、7488-0 (灰度)
	中浓度	7485-1 (文本/照片)、7487-1 (照片)、7480-1 (用户自定义)、7488-1 (灰度)
	高浓度	7485-2 (文本/照片)、7487-2 (照片)、7480-2 (用户自定义)、7488-2 (灰度)
RGB 色彩平衡调整	红	05-8425-0 (文本/照片)、05-8426-0 (文本)、05-8427-0 (照片)、05-8428-0 (用户自定义)
	绿	05-8425-1 (文本/照片)、05-8426-1 (文本)、05-8427-1 (照片)、05-8428-1 (用户自定义)
	蓝	05-8425-2 (文本/照片)、05-8426-2 (文本)、05-8427-2 (照片)、05-8428-2 (用户自定义)
浓度调整 (彩色)	手动浓度中心值	05-8339 (文本/照片)、05-8340 (文本)、05-8341 (照片)、05-8380 (用户自定义)
浓度调整 (黑白)	手动浓度中心值	05-7444 (文本/照片)、05-7445 (文本)、05-7446 (照片)、05-7475 (用户自定义)、05-7447 (灰度)
	自动浓度	05-7456 (文本/照片)、05-7457 (文本)、05-7458 (照片)、05-7478 (用户自定义)、05-7459 (灰度)
自动彩色判断阈值	-	05-7630
锐度调整	彩色	05-8335 (文本)、05-8336 (照片)、05-8354 (文本/照片)、05-8375 (用户自定义)
	黑白	05-7430 (文本)、05-7431 (照片)、05-7432 (文本/照片)、05-7470 (用户自定义)
	灰度	05-7433
对比度调整	-	05-8419 (文本)、05-8420 (照片)、05-8421 (文本/照片)、05-8422 (用户自定义)
背景中心值调整级别	彩色	05-8309 (文本/照片)、05-8310 (文本)、05-8311 (照片)、05-8370 (用户自定义)
	黑白/灰度	05-7436 (文本/照片)、05-7437 (文本)、05-7438 (照片)、05-7441 (用户自定义)、05-7439 (灰度)
黑色浓度微调	-	05-8314 (文本/照片)、05-8315 (文本)、05-8316 (照片)、05-8371 (用户自定义)
RGB 转换方式 (色域)	-	05-8319 (文本/照片)、05-8320 (文本)、05-8321 (照片)、05-8372 (用户自定义)
饱和度调整	-	05-8324 (文本/照片)、05-8325 (文本)、05-8326 (照片)、05-8373 (用户自定义)
RADF 扫描时背景浓度	彩色	05-7026
	黑白	05-7025
DSDf 扫描时背景浓度	通用	05-7024
Slim PDF 调整	压缩量	05-9104
	分辨率	05-9107
JPEG 压缩等级调整	-	05-8304-0 (高质量)、05-8304-0 (标准质量)、05-8304-0 (低质量)
周边消除量调整	-	05-7489
空白原稿阈值判断	-	05-7618
色彩转换表选择	用户自定义	05-8308
输稿器降噪等级	彩色	05-8413 (文本/照片)、05-8414 (文本)、05-8415 (照片)、05-8412 (用户自定义)
	黑白	05-7401 (文本/照片)、05-7402 (文本)、05-7403 (照片)、05-7404 (灰度)、05-7400 (用户自定义)

(五) 图像质量调整代码表 (传真功能)

项目		相关代码
浓度调整	手动浓度中心值	05-7533 (文本/照片)、05-7534 (文本)、05-7535 (照片)
	自动浓度	05-7542 (文本/照片)、05-7543 (照片)
RADF 扫描时背景浓度	彩色	05-7026
	黑白	05-7025
DSDf 扫描时背景浓度	通用	05-7024
图像浓度调整	-	05-7595-0 到 4

八、电路板更换

电路板更换注意事项：

- 1、由于东芝复合机每台设备的 ID 都被记录在 LGC 板、SYS 板。如果这些电路板中同时有超过一块的板子需要更换，请注意每次只能更换一块。
- 2、注意在更换一块以上上述电路板时，需要在更换其中的一块电路板后开机，需要等待屏幕显示“就绪”后关机。再更换下一块电路板。如此重复，直到全部更换。否则将会造成场地上无法修复的严重故障。
- 3、SYS 板 SRAM 芯片与硬盘也不能同时更换。如两者都需要更换，应先更换其中之一，开机就绪后再更换另一个。
- 4、更换 SYS 板或内存后，第一次正常开机时，需要按住[节能]键开机，以执行内存初始化，否则将可能导致启动异常。

(一) HDD 更换步骤

- a、备份 HDD 用户数据。
- b、进入 FS-12 (12 传真列表打印模式)，打印出“维护功能列表”。
- c、使用 HS-73 模式，选择 Erase HDD Security 安全删除 HDD。
- d、使用 HS-73 模式 Format HDD 格式化 HDD。
- e、HS-49，进行 FW 升级。
- f、恢复用户数据，并重置“维护功能列表”和“功能列表”。
- g、通过 FS-08-9930 检查 FW 版本。
- h、进入 FS-05-9083，执行网络初始化。
- i、执行 GAMMA 校正：FS-05-93+TestPrint→7311

(二) SYS 板更换步骤及注意事项

- a、返回许可证 (如果没有许可证或者无法启动 FS-08，则忽略该步骤。返回许可证代码为 FS-08-3840)
- b、更换内存和 SRAM 板
- c、HS→49 升级系统 ROM 版本
- d、恢复加密密钥 (FS-73 模式，选择选项“Key Backup Restore”，选择“Key”，然后按“Execute”进行恢复)
- e、恢复许可证 (FS-73 模式，选择选项“Key Backup Restore”，选择“License”，然后按“Execute”进行恢复)
- f、恢复扫描特征数据：FS-05-3203
- g、重装许可证 (如果没有执行步骤 a,则无法执行该步骤，需要采用“更换电路板时重新注册”来重新安装许可证，代码为 FS-08-3840)
- h、检查系统 ROM 版本 (FS-08-9930)，检查扫描 ROM 版本 (FS-08-9902)

(三) SYS 板的 SRAM 更换步骤

- a、备份 SRAM (使用 HS-59 - [Backup SRAM Data to USB]备份 SRAM 数据，如果无法执行备份则忽略该步骤)
- b、返回许可证 (FS-08-3840，如果没有许可证或无法启动 FS-08 模式，则忽略该步骤)
- c、更换 SRAM 板 (如果安装了传真卡，需要拆掉)
- d、恢复 SRAM (如果之前备份了 SRAM 数据，则选择恢复，则不需要执行步骤 f 及之后的所有步骤)
- e、清除 SRAM 更新错误标记 (FS-73 模式，选择选项“Clear Software Update Error Flag”，清除更新错误标记)
- f、备份加密密钥 (FS-73 模式，选择选项“Key Backup Restore”，选择“Key”，然后按“Execute”进行恢复)
- g、备份许可证 (FS-73 模式，选择选项“Key Backup Restore”，选择“License”，然后按“Execute”进行恢复)

- h、初始化 SRAM 板 (进入 FS-08 模式, 按下 Classic, 进入经典模式, 如果屏幕提示 “SRAM REQUIRES INITIALIZATION”, 检查目的地是否正确, 设置正确的目的地, 按开始键执行 SRAM 初始化), 然后执行软件初始化 FS-08-9030、网络初始化 FS-08-9083、FS-08-9601 输入正确的机器序列号
- i、重装许可证 (如果没有执行步骤 b, 无法执行该步骤, 需要采用重新注册来安装许可证 FS-08-3840)
- j、执行扫描特征数据转换 : FS-05-3203 ,
- k、执行 GAMMA 校正 : FS-05-93+TestPrint→7311
- l、如安装传真单元 GD-1370C : 执行初始化设置 (FS-08-9001 设为 1, 然后执行 FS-13 选择 “CUSTOM INITIALIZE” 中的 “INIT MEMORY” 选项)
- m、设置日期和时间

(四) LGC 板的更换步骤

- a、将旧的 LGC 板上 EEPROM 拆下, 安装到新的 LGC 板上
- b、安装新的 LGC 板

(五) LGC 板的 EEPROM 的更换步骤

- a、更换 EEPROM
- b、FS-08-4581 将 LGC 板 SRAM 数据拷贝到 EEPROM

(六) CCD 透镜单元的更换步骤

- a、更换 CCD 透镜单元
- b、执行 “扫描仪特征值数据传输/SYS 板->CCD 板 (FS-05-3209)”
- c、执行 “明暗校正板自动灰尘检测调整 (FS-05-3218)”

DC Wire Harness (20ppm/25ppm/30ppm)

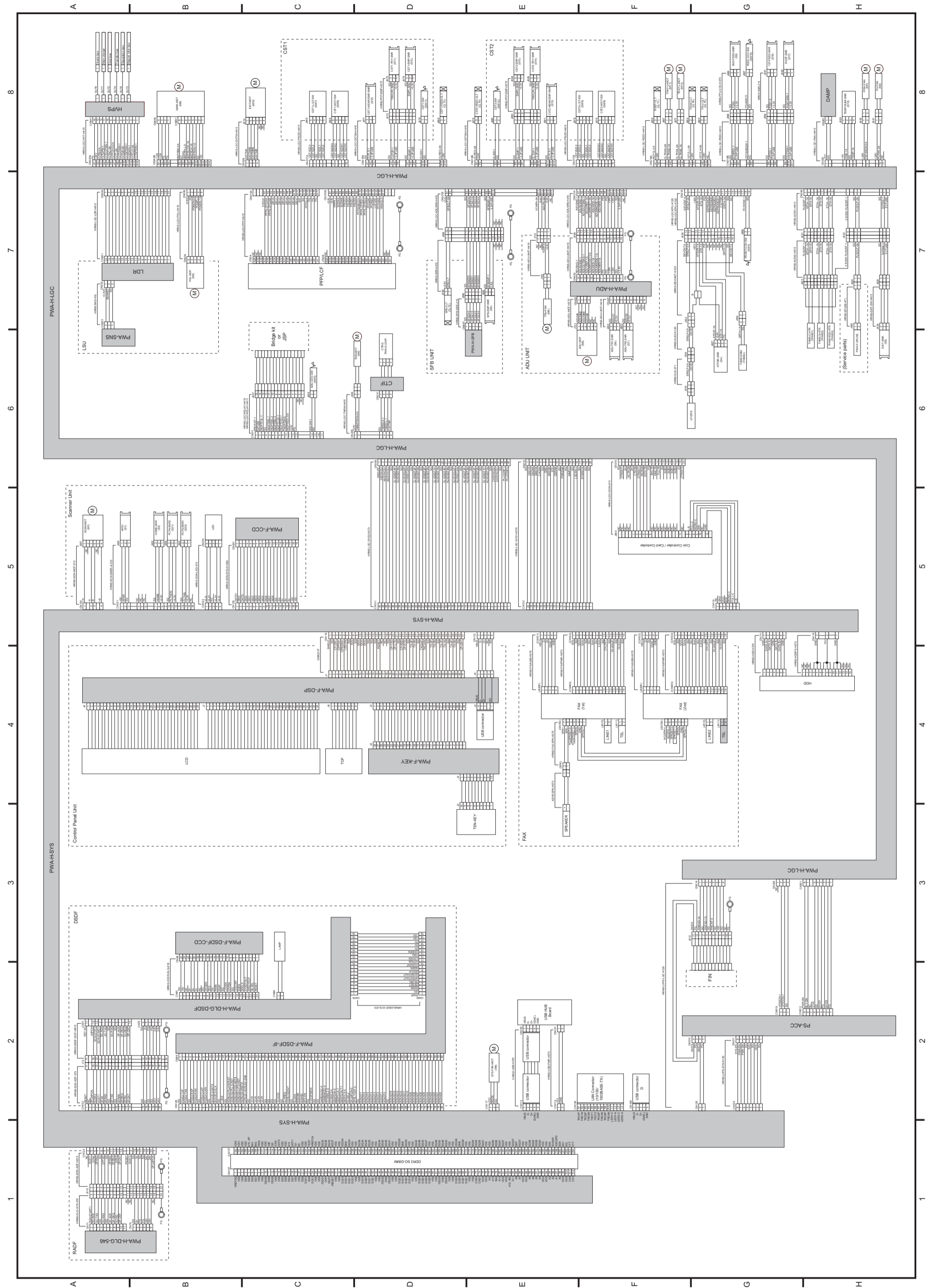

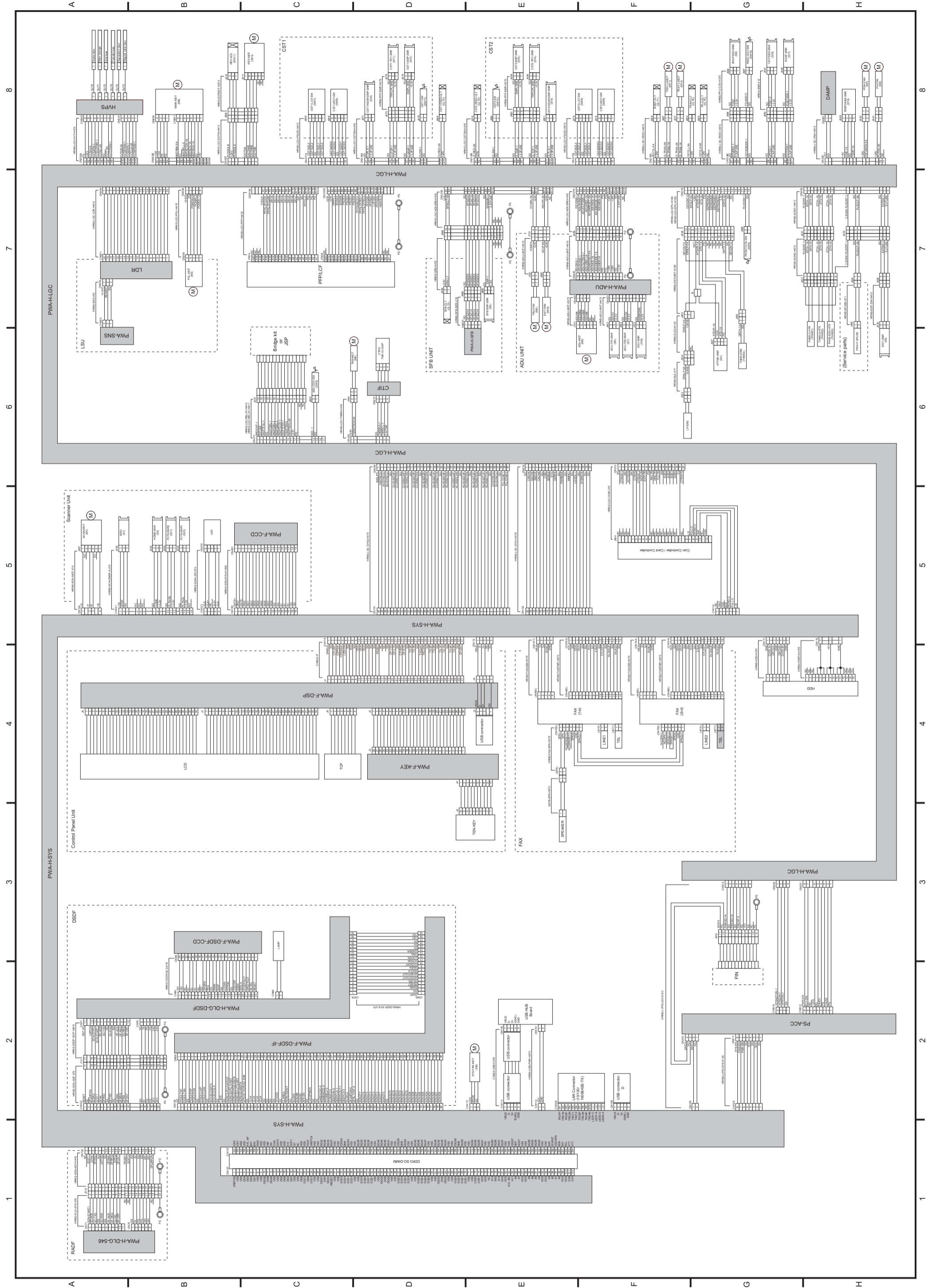

Electric Parts Layout (20ppm/25ppm/30ppm)

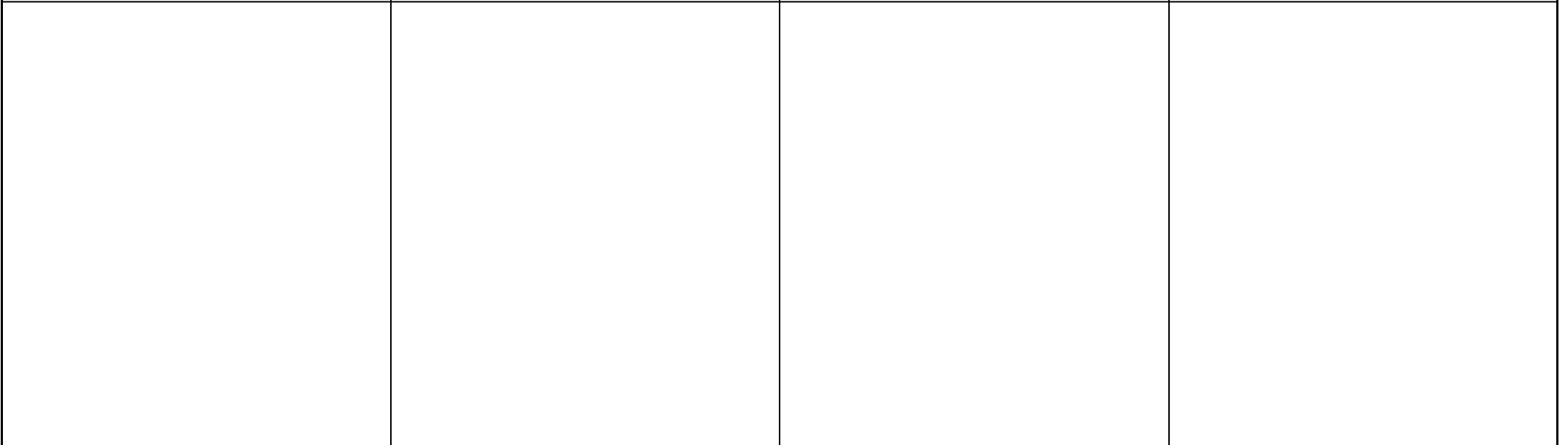
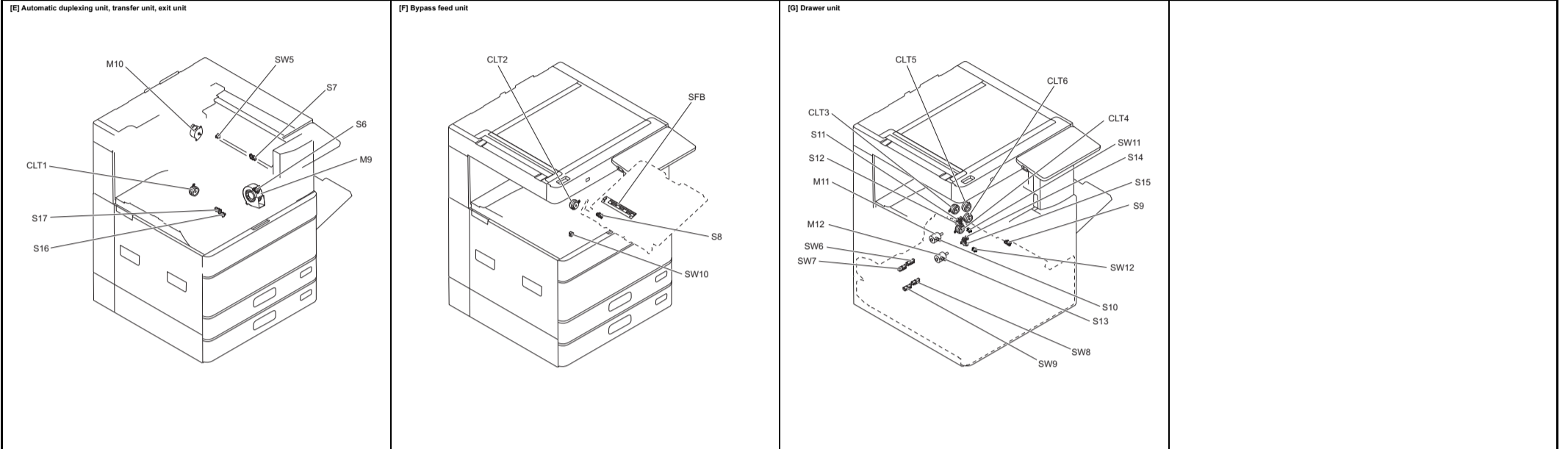
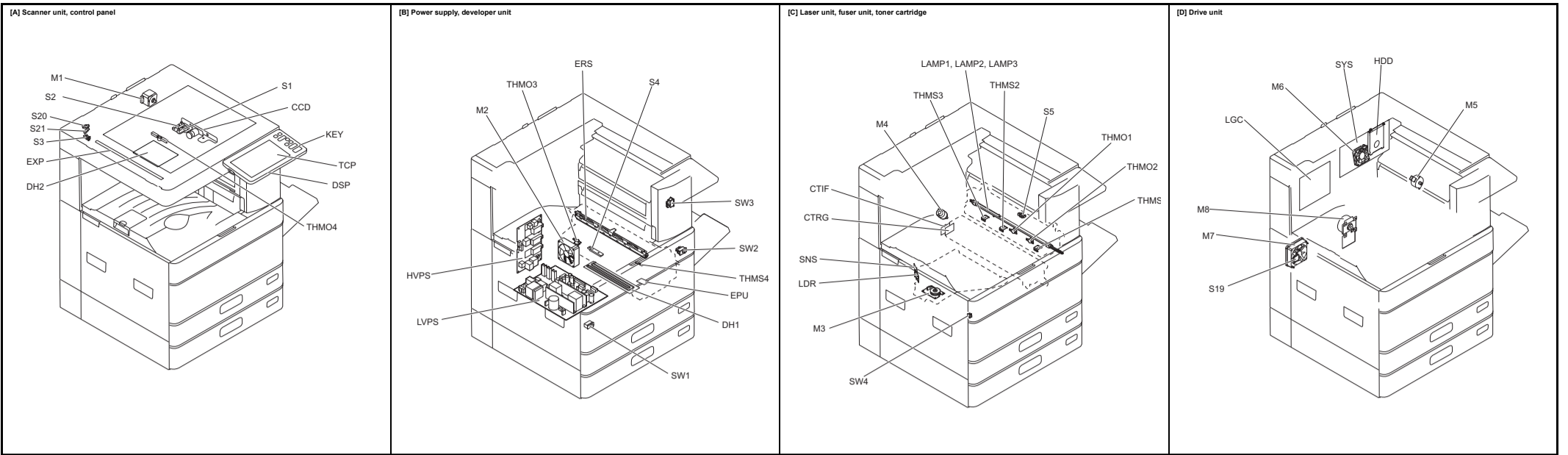

Symbol	Name	Figure	Wire harness location
M1	SCAN-MOT Scan motor	[A]	4-F
M2	PU-FAN Process unit fan	[B]	8-C
M3	POL-MOT Polygonal motor	[C]	7-E
M4	TRN-MOT Toner motor	[C]	7-E
M5	ADU-MOT ADU motor	[D]	6-B
M6	SYS-FAN-MOT SYS/HDD cooling fan	[D]	-
M7	POW-FAN Switching regulator cooling fan	[D]	8-C
M8	MAIN-MOT Main motor	[D]	7-E
M9	TRU-FAN TRU fan	[E]	7-B
M10	EXIT-MOT Exit motor	[E]	6-B
M11	TRAY-U-MOT Upper tray-up motor	[G]	8-A
M12	TRAY-L-MOT Lower tray-up motor	[G]	8-A

Symbol	Name	Figure	Wire harness location
S1-5	AP51-3, AP5-C, AP5-R Automatic original detection sensor	[A]	4-E
S6	HOME-SNR Carriage home position sensor	[A]	4-F
S7	PLTN-SNR Platen sensor	[A]	4-F
S8	ATTNR-SNR Auto-toner sensor	[B]	7-C
S9	EXIT-SW Exit sensor	[C]	8-E
S10	ADU-TR1-SNR ADU exit sensor	[E]	7-A
S11	ADU-TR2-SNR ADU entrance sensor	[E]	7-A
S12	SFB-EMP-SNR Bypass paper sensor	[F]	7-B
S13	FEED-COV-SNR Feed cover opening/closing sensor	[G]	6-E
S14	2ND-FEED-SNR 2nd transport sensor	[G]	8-B
S15	NEAR-EMP-U-SNR Upper drawer paper stock sensor	[G]	8-D
S16	TOP-U-SNR Upper drawer tray-up sensor	[G]	8-C
S17	EMP-U-SNR Upper drawer empty sensor	[G]	8-C
S18	NEAR-EMP-L-SNR Lower drawer paper stock sensor	[G]	8-D
S19	TOP-L-SNR Lower drawer tray-up sensor	[G]	8-D
S20	EMP-L-SNR Lower drawer empty sensor	[G]	8-D
S21	1ST-FEED-SNR 1st transport sensor	[E]	8-B
S22	RGST-SNR Registration sensor	[E]	8-B
S25	TEMP/HUM-SNR Temperature/humidity sensor	[D]	8-C
SW1	MAIN-SW Main power switch	[B]	-
SW2	FRNT-COV-INTLCK-SW Front cover interlock switch	[B]	-
SW3	ADU-INTLCK-SW ADU interlock switch	[B]	-
SW4	FRONT-COV-SW Front cover switch	[C]	6-C
SW5	ADU-COV-SW ADU opening/closing switch	[E]	7-B
SW6	CST-U-SW Upper drawer detection switch	[G]	8-D
SW7	CST-L-SW Lower drawer detection switch	[G]	8-E

Symbol	Name	Figure	Wire harness location
CLT1	ADU-CLT ADU clutch	[E]	7-A
CLT2	RGST-CLT Registration roller clutch	[E]	8-A
CLT3	SFB-CLT Bypass feed clutch	[F]	7-B
CLT4	CST-U-FEED-CLT Upper drawer feed clutch	[G]	8-C
CLT5	CST-L-FEED-CLT Lower drawer feed clutch	[G]	8-D
CLT6	TR-U-CLT High speed transport clutch	[G]	-
CLT7	TR-M-CLT Low speed transport clutch	[G]	-

Symbol	Name	Figure	Wire harness location
CCD	PWA-F-CCD CCD driving PC board (CCD board)	[A]	3-G
CTIF	PWA-F-CTIF Toner cartridge interface PC board (CTIF board)	[C]	7-E
CTRQ	PWA-F-CTRQ Toner cartridge PC board (CTRQ board)	[C]	-
DSP	PWA-F-DSP Display PC board (DSP board)	[A]	1-G
EPU	PWB-F-EPU EPU board	[B]	7-C
FUS	PWA-F-FUS Fuse PC board (FUS board)	[D]	5-H
KEY	PWA-F-KEY Key control PC board (KEY board)	[A]	1-H
LDR	PWA-F-LDR Laser driving PC board (LDR board)	[C]	7-D
LGC	PWA-F-LGC Logic PC board (LGC board)	[D]	7-A
MOT	PWB-F-MOT MOT board	[D]	5-C
SFB	PWA-F-SFB Paper size detection board	[F]	7-B
SLG	PWA-F-SLG Scanning section control PC board (SLG board)	[A]	4-F
SNS	PWA-F-SNS H-sync signal detection PC board (SNS board)	[C]	7-D
SYS	PWA-F-SYS System control PC board (SYS board)	[D]	2-D

Symbol	Name	Figure	Wire harness location
DH1	SCN-LDH Scanner damp heater (Left)	[A]	-
DH2	SCN-RDH Scanner damp heater (Right)	[A]	-
DH3	DRM-DH Drum damp heater	[B]	-
ERS	LP-ERS Discharge LED	[B]	-
EXP	LP-EXP Exposure lamp	[A]	4-G
LAMP1	CNTR-LAMP Center heater lamp	[C]	-
LAMP2	SIDE-LAMP Side heater lamp	[C]	-

Symbol	Name	Figure	Wire harness location
THMO1	THERMO-FSR-C Fuser center thermostat	[C]	-
THMO2	THERMO-FSR-F Fuser front thermostat	[C]	-
THMO3	THERMO-DRM-DH Drum damp heater thermostat	[B]	-
THMO4	THERMO-SCN-DH Scanner damp heater thermostat	[A]	-
THMS1	THMS-C-HTR Center thermistor	[C]	8-E
THMS2	THMS-S-HTR Side thermistor	[C]	-
THMS3	THMS-EDG-HTR Edge thermistor	[C]	8-F
THMS4	THMS-DRM Drum thermistor	[B]	7-C

Symbol	Name	Figure	Wire harness location
HVT	PS-HVT High-voltage transformer	[B]	-

Symbol	Name	Figure	Wire harness location
TCP	TCP Touch panel	[A]	1-G
HDD	HDD Hard disk	[D]	3-F
INV	INV-EXP Inverter board	[A]	4-G
LVPS	PS-ACC Switching regulator (LVPS board)	[B]	5-H
LEDB	PWA-LED LED board	[A]	4-G

Electric Parts Layout (35ppm/45ppm/50ppm)

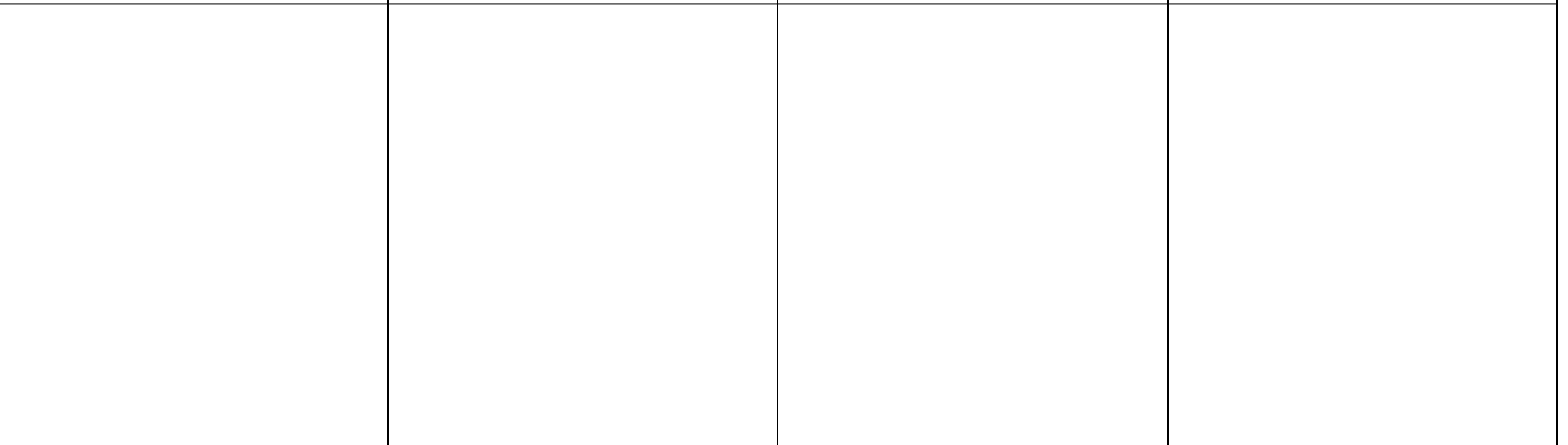
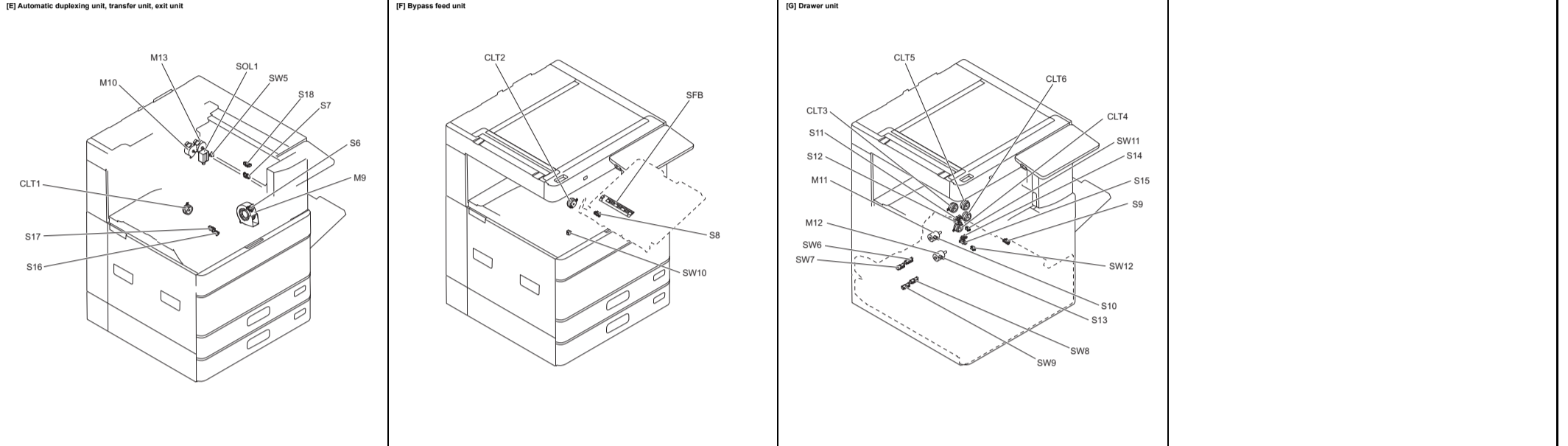
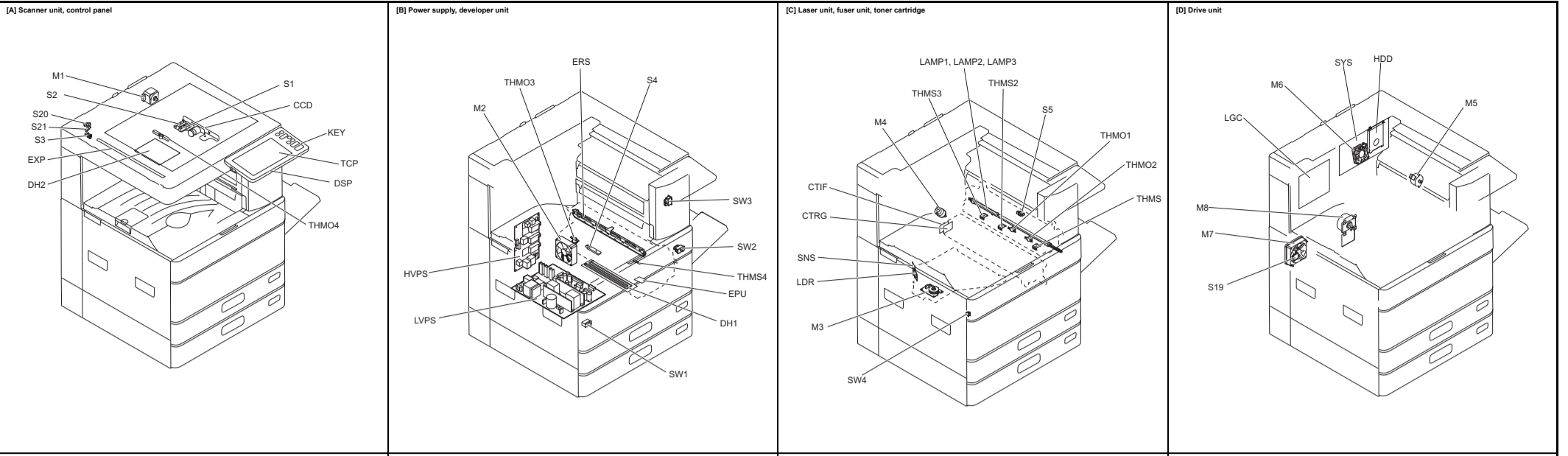

Symbol	Name	Figure	Wire harness location
M1	SCAN-MOT Scan motor	[A]	4-F
M2	PU-FAN Process unit fan	[B]	8-C
M3	POL-MOT Polygonal motor	[C]	7-E
M4	TRN-MOT Toner motor	[C]	7-E
M5	ADU-MOT ADU motor	[D]	5-C
M6	SYS-FAN-MOT SYS/HDD cooling fan	[D]	-
M7	POW-FAN Switching regulator cooling fan	[D]	8-C
M8	MAIN-MOT Main motor	[D]	7-E
M9	TRU-FAN TRU fan	[E]	7-B
M10	EXIT-MOT Exit motor	[E]	6-C
M11	TRAY-U-MOT Upper tray-up motor	[G]	8-A
M12	TRAY-L-MOT Lower tray-up motor	[G]	8-A
M13	OCT-GT-MOT offset gate motor	[E]	6-D
M14	REV-MOT Reverse motor	[E]	6-D

Symbol	Name	Figure	Wire harness location
S1-5	APSI-3, APS-C, APS-R Automatic original detection sensor	[A]	4-E
S6	HOME-SNR Carriage home position sensor	[A]	4-F
S7	PLTN-SNR Platen sensor	[A]	4-F
S8	ATTNR-SNR Auto-toner sensor	[B]	7-C
S9	EXIT-SW Exit sensor	[C]	8-E
S10	ADU-TR1-SNR ADU exit sensor	[E]	7-A
S11	ADU-TR2-SNR ADU entrance sensor	[E]	7-A
S12	SFB-EMP-SNR Bypass paper sensor	[F]	7-B
S13	FEED-COV-SNR Feed cover opening/closing sensor	[G]	6-E
S14	2ND-FEED-SNR 2nd transport sensor	[G]	8-B
S15	NEAR-EMP-U-SNR Upper drawer paper stock sensor	[G]	8-D
S16	TOP-U-SNR Upper drawer tray-up sensor	[G]	8-C
S17	EMP-U-SNR Upper drawer empty sensor	[G]	8-C
S18	NEAR-EMP-L-SNR Lower drawer paper stock sensor	[G]	8-D
S19	TOP-L-SNR Lower drawer tray-up sensor	[G]	8-D
S20	EMP-L-SNR Lower drawer empty sensor	[G]	8-D
S21	1ST-FEED-SNR 1st transport sensor	[E]	8-B
S22	RGST-SNR Registration sensor	[E]	8-B
S23	REV-SNR REV sensor	[E]	6-D
S24	OCT-HOME-SNR OCT home position sensor	[E]	6-D
S25	TEMP/HUMI-SNR Temperature/humidity sensor	[D]	8-C
SW1	MAIN-SW Main power switch	[B]	-
SW2	FRNT-COV-INTLCK-SW Front cover interlock switch	[B]	-
SW3	ADU-INTLCK-SW ADU interlock switch	[B]	-
SW4	FRONT-COV-SW Front cover switch	[C]	6-C
SW5	ADU-COV-SW ADU opening/closing switch	[E]	7-B
SW6	CST-U-SW Upper drawer detection switch	[G]	8-D
SW7	CST-L-SW Lower drawer detection switch	[G]	8-E

Symbol	Name	Figure	Wire harness location
CLT1	ADU-CLT ADU clutch	[E]	7-A
CLT2	RGST-CLT Registration roller clutch	[E]	8-A
CLT3	SFB-CLT Bypass feed clutch	[F]	7-B
CLT4	CST-U-FEED-CLT Upper drawer feed clutch	[G]	8-C
CLT5	CST-L-FEED-CLT Lower drawer feed clutch	[G]	8-D
CLT6	TR-U-CLT High speed transport clutch	[G]	-
CLT7	TR-L-CLT Low speed transport clutch	[G]	-

Symbol	Name	Figure	Wire harness location
SOL1	REV-SOL REV gate solenoid	[E]	8-D

Symbol	Name	Figure	Wire harness location
CCD	PWA-F-CCD CCD driving PC board (CCD board)	[A]	3-G
CTIF	PWA-F-CTIF Toner cartridge interface PC board (CTIF board)	[C]	7-E
CTRIG	PWA-F-CTRIG Toner cartridge PC board (CTRIG board)	[C]	-
DSP	PWA-F-DSP Display PC board (DSP board)	[A]	1-G
FUS	PWA-F-FUS Fuse PC board (FUS board)	[D]	5-H
EPU	PWA-F-EPU EPU board	[B]	7-C
KEY	PWA-F-KEY Key control PC board (KEY board)	[A]	1-H
LDR	PWA-F-LDR Laser driving PC board (LDR board)	[C]	7-D
LGC	PWA-F-LGC Logic PC board (LGC board)	[D]	7-A
MOT2	PWA-F-MOT2 MOT2 board	[D]	5-C
SFB	PWA-F-SFB Paper size detection board	[F]	7-B
SLG	PWA-F-SLG Scanning section control PC board (SLG board)	[A]	4-F
SNS	PWA-F-SNS H-sync signal detection PC board (SNS board)	[C]	7-D
SYS	PWA-F-SYS System control PC board (SYS board)	[D]	2-D

Symbol	Name	Figure	Wire harness location
DH1	SCN-L-DH Scanner lamp heater (Left)	[A]	-
DH2	SCN-R-DH Scanner lamp heater (Right)	[A]	-
DH3	DRM-DH Drum lamp heater	[B]	-
ERS	LP-ERS Discharge LED	[B]	-
EXP	LP-EXPO Exposure lamp	[A]	4-G
LAMP1	CNTR-LAMP Center heater lamp	[C]	-
LAMP2	SIDE-LAMP Side heater lamp	[C]	-
LAMP3	LAMP-TRIPLE Sub heater lamp	[C]	-

Symbol	Name	Figure	Wire harness location
THMO1	THERMO-FSR-C Fuser center thermostat	[C]	-
THMO2	THERMO-FSR-F Fuser front thermostat	[C]	-
THMO3	THERMO-DRM-DH Drum lamp heater thermostat	[B]	-
THMO4	THERMO-SCN-DH Scanner lamp heater thermostat	[A]	-
THMS1	THMS-C-HTR Center thermistor	[C]	8-E
THMS2	THMS-S-HTR Side thermistor	[C]	-
THMS3	THMS-EDG-HTR Edge thermistor	[C]	8-F
THMS4	THMS-DRM Drum thermistor	[B]	7-C

Symbol	Name	Figure	Wire harness location
HVT	PS-HVT High-voltage transformer	[B]	-

Symbol	Name	Figure	Wire harness location
TCP	TCP Touch panel	[A]	1-G
HDD	HDD Hard disk	[D]	3-F
INV	INV-EXP Inverter board	[A]	4-G
LVPS	PS-ACC Switching regulator (LVPS board)	[B]	5-H
LEDB	PWA-LED LED board	[A]	4-G